



MASCHINENKATALOG 2024

DAS GESAMTPROGRAMM FÜR
WERKSTATT • BAUSTELLE • HAUS • GARTEN





Makita Deutschland, Ratingen



Seit über 100 Jahren vertrauen Handwerk und Industrie auf Werkzeuge von Makita. Als weltweit führender Hersteller für handgeführte Elektrowerkzeuge und zugleich einer der größten Produzenten von akkubetriebenen Werkzeugen bietet Makita ein breites Sortiment an qualitativ hochwertigen und innovativen Produkten, auf die sich die Anwender verlassen können.

Mit dem bekannten 18 V LXT-System sowie dem 40 V max. XGT-System für neue Leistungsdimensionen im Akku-Bereich bietet Makita kompetente Lösungen für zahlreiche Anwendungen in den Bereichen Handwerk, Industrie, GaLaBau sowie Kommunal- und Rettungstechnik. Makita vereint vielfältiges Branchenwissen und zukunftsweisende Technologie mit höchstmöglicher Zuverlässigkeit, Leistung und Produktivität.

Das Produktportfolio umfasst über 800 Maschinen zzgl. Sets, Varianten sowie das passende Zubehör. Durch die konsequente Entwicklung im Bereich Akku-Technologie bietet Makita auch im Jahr 2024 weiterhin das weltweit größte 18 V Li-Ion Akku-Sortiment eines Herstellers. Allein mit dem 18 V Li-Ion Akku lassen sich bis zu 420 Werkzeuge und Gartengeräte antreiben und weitere neue LXT-Geräte werden folgen.

Seit 45 Jahren ist Makita mit einer eigenen Vertriebsniederlassung in Deutschland vertreten. Am Standort in Ratingen werden Kundenaufträge aus ganz Deutschland bearbeitet. Eine moderne Logistik mit großzügigen Lagerflächen sowie ein moderner Verwaltungsbereich zeichnen diesen Standort aus. Auch der Servicebereich bietet viel Platz für die optimale und schnelle Abwicklung von Reparaturen und Servicearbeiten. Zusätzlich zum Schulungszentrum und der Werkstatt in Ratingen bietet Makita ein wachsendes Netz an Makita Service-Centern in Deutschland. Die Makita Service-Center vereinen großzügige Showrooms mit Schulungsmöglichkeiten zentral gelegen in Berlin, Groß-Gerau bei Frankfurt a.M., Hamburg, Lehrte bei Hannover und in München.

www.makita.de

Makita Service-Center, Lehrte bei Hannover
Mehr zu unseren Makita Service-Center
erfahren Sie ab Seite 200



Verlängerte Garantie für registrierte Anwender

Der kurze Weg zur längeren Garantie. Registrieren Sie Ihr Elektro-Werkzeug und Akku-Werkzeug innerhalb von 4 Wochen nach Kauf in Deutschland unter www.makita.de und profitieren Sie von der verlängerten Drei-Jahres-Garantie.

Ohne Registrierung beträgt die Basis-Garanzzeit 12 Monate bei gewerblichem Einsatz, 24 Monate bei privatem Gebrauch.



Verlängerte Akku-Garantie auf zwei Jahre

Verlängern Sie die Garantie auch für Ihre Lithium-Ionen-Akkus.

Bei der Registrierung von Akku-Maschinen können Sie für die mitgelieferten Akkus die Garanzzeit auf zwei Jahre ausweiten.

Bleiben Sie auf dem Laufenden

Besuchen Sie unsere Website:
www.makita.de

Folgen Sie uns auf Facebook, Instagram und Youtube:

www.facebook.de/MakitaDeutschland
www.instagram.com/makita_deutschland/
www.youtube.com/c/MakitaDeutschland
https://www.tiktok.com/@makita_deutschland



Makita Technologien



Auto-start Wireless System

Diese Bluetooth-Funktion ermöglicht es, AWS-fähige Akku-Maschinen per Knopfdruck mit einem kompatiblen Staubsauger drahtlos zu verbinden. So startet und stoppt der Staubsauger automatisch durch Ein- bzw. Ausschalten der Akku-Maschine.



Automatic torque Drive Technology

Während des Betriebs wird die Drehzahl automatisch reguliert, um je nach Anforderung eine optimale Leistung zu erzielen und die Laufzeit mit einer Akku-Ladung zu verlängern.



Active Feedback sensing Technology

Blockiert die Maschine am Material, wird sie in Bruchteilen einer Sekunde gestoppt und verhindert damit ein Umschlagen der Maschine.



Anti Vibration Technology

Vibrationen werden bereits in der Maschine neutralisiert. Das schont den Körper bei harten Säge-, Bohr- oder Stemmarbeiten. Eine Technologie für einen längeren Arbeitseinsatz und exaktere Ergebnisse.



Deep and Exact Cutting Technology

Eine spezielle Getriebekonstruktion ermöglicht große und genaue Schnitte.



Bürstenlose Motoren

Bürstenlose Akku-Motoren arbeiten ohne Kohlebürsten und stellen damit einen nahezu verschleißfreien Antrieb dar. Zur Erzeugung der Drehbewegung benötigt der BL-Motor durch die fehlenden Bürsten weniger Strom und verursacht so auch weniger Wärme. Hierdurch arbeitet man mit jeder Akku-Ladung effizienter und länger.



Motorbremse

Die Motorbremse stoppt die Maschine unmittelbar nachdem der Schalter losgelassen wird.



Soft No Load

Soft No Load für weniger Vibrationen und punktgenaues Ansetzen des Einsatzwerkzeugs. Im Leerlauf wird die Motordrehzahl herunter geregelt, erst unter Last wird die volle Motorleistung zur Verfügung gestellt.



Extreme Protection Technology

Staub- und spritzwasserabweisendes Gehäuse ermöglicht den Betrieb auch bei harten Baustellenbedingungen.



Wet Guard

Ein verbessertes staub- und spritzwassergeschütztes Gehäuse nach IP54. Die Maschine ist gegen Spritzwasser von allen Seiten sowie das Eindringen von Fremdkörpern bis Ø 1,0 mm geschützt.

So erkennen Sie den Lieferumfang:

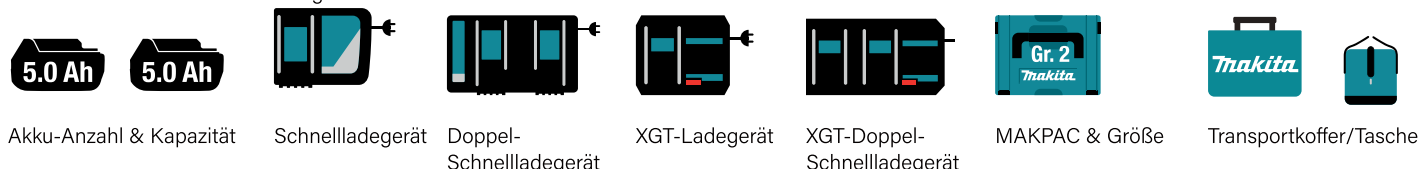

NEUHEITEN 40V max. und 2x40V max.



Die XGT-Klasse mit 40 V max. und 2 x 40 V max. ergänzt die bewährte 18 V LXT-Produktreihe und erweitert die Einsatzmöglichkeiten von Akku-Maschinen um Anwendungen, die bisher benzin- oder netzstrombetriebenen Maschinen vorbehalten waren.



Akku-Schlagschrauber 40V max.
TD002G

Seite 19



Akku-Winkelschleifer 40V max.
GA051G

Seite 28



Akku-Winkelschleifer 40V max.
GA050G

Seite 28



Akku-Pendelhubstichsäge 40V max.
JV001G

Seite 30



Akku-Lüfter 40V max.
CF003G

Seite 39



Akku-Kühl- und Wärmebox 40V max.
CW004G

Seite 40



Akku-Pendelhubstichsäge 40V max.
JV002G

Seite 29

Akku-Rucksackstaubsauger 2x 40V max.
VC011G

Seite 37



Akku-Lampe 40V max.
ML011G

Seite 42



Akku-Kombihammer 40V max.
HR010G

Seite 21



Akku-Hochdruckreiniger 40V max.
HW001G

Seite 51

Akku-Rucksackstaubsauger 2x 40V max.
VC012G

Seite 37



Akku-Erdbohrer 40V max.
DG002G

Seite 52



Akku-Trennschleifer
CE002G

Seite 51

Akku-Vertikutierer
UV001G

Seite 47



Akku-Rasenmäher
LM003G

Seite 46



Akku-Rasenmäher
LM004G

Seite 46



NEUHEITEN 18V und 2x18V



Akku-Bohrschrauber 18V
DDF489
Seite 58

Akku-Schlagbohrschrauber 18V
DHP489
Seite 60

Akku-Pendelhubstichsäge 18V
DJV185
Seite 76



Akku-Schubkarre 2x 18V
DCU601
Seite 109



Akku-Trennschleifer 18V
DMC300
Seite 71



Akku-Thermoshirts 18V
DCX200, DCX201
Seite 101, 102



Akku-Schubkarre 2x 18V
DCU602
Seite 109



Akku-Astscherer 18V
DUP180
Seite 124



Akku-Erdbohrer 2x 18V
DDG461
Seite 128



Akku-Lampe 18V
DML817
Seite 108



NEUHEITEN 64V max.

Akku-Rasenmäher 64V max.
LM003J
Seite 53



Akku-Rasenmäher 64V max.
LM004J
Seite 54



NEUHEITEN 12V max.



Akku-Lampe 12V max.
ML107
Seite 140



NEUHEITEN 230V

230 V



Winkelschleifer 230V
GA5091
Seite 159



Winkelschleifer 230V
GA5093
Seite 159



Oberfräse 230V
RP1802
Seite 177

Kapp- und Gehrungssäge 230V
LS0816F
Seite 172



Kapp- und Gehrungssäge 230V
LS1110F
Seite 172



Winkelschleifer 230V
GA5094
Seite 159

MAKITA AKKU-SYSTEME

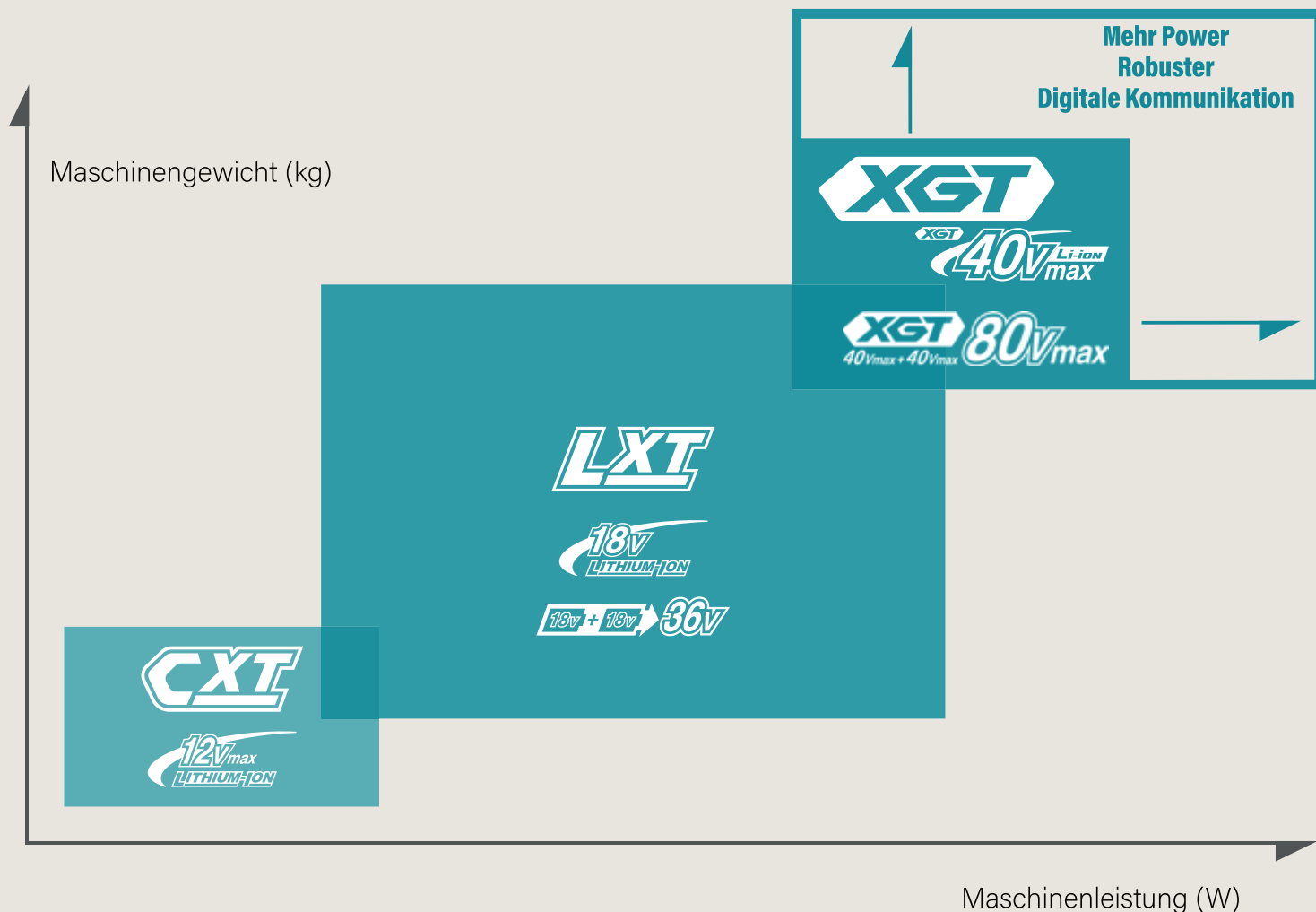

Die Kompakt-Klasse

Die CXT-Serie zeichnet sich durch eine lange Akku-Laufzeit bei kompakten Geräten aus. Die 12 V max. Klasse vereint die bewährte Makita Akku-Technologie mit leichten sowie handlichen Werkzeugen.



Das weltweit größte 18 V Li-Ion Akku-System*

Mit der umfangreichen LXT-Serie bietet Makita einen Akku für über 420 Maschinen und Gartengeräte mit 18 V sowie 2 x 18 V. Das stetig wachsende LXT-System bietet professionelles Werkzeug für jeden Job.



Die neue Akku-Leistungsklasse

Die XGT-Serie erweitert die Einsatzmöglichkeiten von Akku-Maschinen um Anwendungen, die bisher benzin- oder netzstrombetriebenen Maschinen vorbehalten waren. 40 V max. sowie 2 x 40 V max. bieten mehr Leistung, mehr Robustheit und eine zukunftsweisende Akku-Technologie.

*Nicht alle Modelle in Deutschland verfügbar. Stand: Dezember 2023



MAKITA ZUBEHÖR

Perfekt aufeinander abgestimmt: Makita Werkzeug und Zubehör.

Das umfassende Sortiment an **Makita Originalzubehör** bietet für jede Aufgabe die passende Lösung und ergänzt das vorhandene Makita Werkzeug perfekt.

Bereits bei der Entwicklung werden Makita Werkzeug und das zugehörige Zubehör aufeinander abstimmt. Dazu zählt auch das Makita Zubehör, welches speziell für den Einsatz mit Akku-Werkzeugen optimiert wurde. Diese Zubehörteile ermöglichen in Kombination mit Akku-Werkzeugen optimale Ergebnisse und ein effektives Arbeiten. So sorgen sie beispielsweise für einen geringeren Energieverbrauch und damit auch für eine längere Laufzeit des Akkus.

Makita Originalzubehör ist für Ihre tägliche Arbeit die ideale Ergänzung zu Ihrem Werkzeug und überzeugt mit **herausragender Leistung, hoher Langlebigkeit** sowie **verlässlicher Qualität**.

Laden Sie hier unseren aktuellen Zubehör-Katalog herunter.



AKKUS, LADEGERÄTE UND LADEZEITEN



Ladezeiten

DC40RA, DC40RB

8,0 Ah	BL4080F (191X65-8)		76 Minuten
5,0 Ah	BL4050F (191L47-8)		50 Minuten
4,0 Ah	BL4040F (1910N6-8)		45 Minuten
4,0 Ah	BL4040 (191B26-6)		45 Minuten
2,5 Ah	BL4025 (191B36-3)		28 Minuten
2,0 Ah	BL4020 (191L29-0)		22 Minuten

NEU



**Adapter
zum Laden von
LXT-Akkus**



Schnellladegeräte 40 V max.

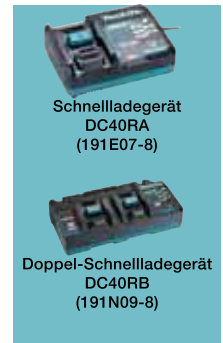

Schnellladegerät 12 V max. / 18 V



Schnell-/Ladegeräte 18 V

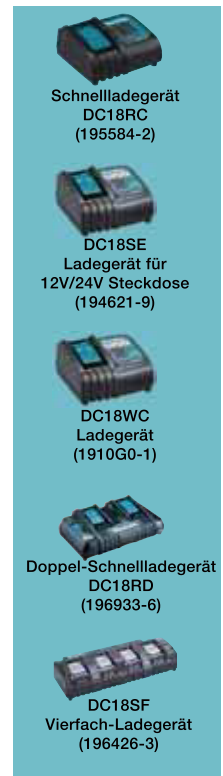

Ladezeiten

18 V	DC18RC DC18RD DC18RE	DC18SE DC18SF	DC18WC	DC40RA DC40RB inkl. Adapter ADP10
6,0 Ah BL1860B (197422-4) 	55 Minuten Ladezeit für 1-2 Akkus	130 Minuten 260 Minuten Ladezeit DC18SF 3 - 4 Akkus	160 Minuten	40 Minuten Ladezeit für 1-2 Akkus
5,0 Ah BL1850B 197280-8 	45 Minuten Ladezeit für 1-2 Akkus	130 Minuten 220 Minuten Ladezeit DC18SF 3 - 4 Akkus	135 Minuten	40 Minuten Ladezeit für 1-2 Akkus
4,0 Ah BL1840B (197265-4) 	36 Minuten Ladezeit für 1-2 Akkus	90 Minuten 180 Minuten Ladezeit DC18SF 3 - 4 Akkus	110 Minuten	29 Minuten Ladezeit für 1-2 Akkus
3,0 Ah BL1830B (197599-5) 	22 Minuten Ladezeit für 1-2 Akkus	60 Minuten 120 Minuten Ladezeit DC18SF 3 - 4 Akkus	80 Minuten	22 Minuten Ladezeit für 1-2 Akkus
2,0 Ah BL1820B (197254-9) 	24 Minuten Ladezeit für 1-2 Akkus	45 Minuten 90 Minuten Ladezeit DC18SF 3 - 4 Akkus	55 Minuten	24 Minuten Ladezeit für 1-2 Akkus
1,5 Ah BL1815N (196235-0) 	15 Minuten Ladezeit für 1-2 Akkus	30 Minuten 60 Minuten Ladezeit DC18SF 3 - 4 Akkus	40 Minuten	15 Minuten Ladezeit für 1-2 Akkus



Ladezeiten

12 V max.	DC10SB DC18RE	DC10WD
4,0 Ah BL1041B (197406-2) 	60 Minuten	130 Minuten
2,0 Ah BL1021B (197396-9) 	30 Minuten	70 Minuten
1,5 Ah BL1016 (197393-5) 	22 Minuten	50 Minuten



Schnell-/Ladegeräte 12 V max.



RÜCKENTRAGBARE AKKUS



Rückentragbarer Akku
PDC1500A01

NEU



Rückentragbarer Akku
PDC1200A01



Rückentragbare Akku-Bank
PDC01
191A59-5



Power-Source-Kits

	Inhalt / Lieferung im Karton	Art.-Nr.			optional MAKPAC Gr. / Art.-Nr.	Tiefziehteil
	2 x Akku BL1041B 4,0 Ah 1 x Schnellladegerät DC10SB	191L68-0			1 / 821549-5	838454-9
	2 x Akku BL1840B 4,0 Ah, 1 x Schnellladegerät DC18RC	197490-7			1 / 824549-5	838110-1
	2 x Akku BL1840B 4,0 Ah, 1 x Doppel-Schnellladegerät DC18RD	199481-4			3 / 821551-8	839205-3
	2 x Akku BL1850B 5,0 Ah, 1 x Schnellladegerät DC18RC	197570-9			1 / 821549-5	838110-1
	2 x Akku BL1850B 5,0 Ah, 1 x Doppel-Schnellladegerät DC18RD	199482-2			3 / 821551-8	839205-3
	3 x Akku BL1850B 5,0 Ah, 1 x Doppel-Schnellladegerät DC18RD	198458-6			3 / 821551-8	839205-3
	4 x Akku BL1850B 5,0 Ah, 1 x Doppel-Schnellladegerät DC18RD	199483-0			3 / 821551-8	839205-3
	2 x Akku BL1860B 6,0 Ah, 1 x Schnellladegerät DC18RC	199480-6			1 / 821549-5	838110-1
	2 x Akku BL1860B 6,0 Ah, 1 x Doppel-Schnellladegerät DC18RD	199484-8			3 / 821551-8	839205-3
	4 x Akku BL1860B 6,0 Ah, 1 x Doppel-Schnellladegerät DC18RD	199485-6			3 / 821551-8	839205-3
	2 x Akku BL4025, 1 x Schnellladegerät DC40RA	191L76-1			1 / 821549-5	835G74-4
	2 x Akku BL4040 1 x Schnellladegerät DC40RA	191J97-1			1 / 821549-5	835G74-4
	Inhalt / Lieferung im MAKPAC					
	2 x Akku BL1830B 3,0 Ah, 1 x Schnellladegerät DC18RC 1 x MAKPAC Gr. 1	197952-5			1 / 821549-5	838110-1
	2 x Akku BL4020 2,0 Ah, 1 x Schnellladegerät DC40RA, 1 x MAKPAC Gr. 1	191V07-0			1 / 821549-5	835G74-2
	2 x Akku BL4050F 5,0 Ah, 1 x Schnellladegerät DC40RA, 1 x MAKPAC Gr. 2	191V35-5			2 / 821550-0	835X86-7
	2 x Akku BL4050F 5,0 Ah 1 x Doppel-Schnellladegerät DC40RB, 1 x MAKPAC Gr. 3	191U13-9			3 / 821551-8	835W98-4
	4 x Akku BL4050F 5,0 Ah 1 x Doppel-Schnellladegerät DC40RB, 1 x MAKPAC Gr. 3	191U42-2			3 / 821551-8	835W98-4
	2 x Akku BL4080F 8,0 Ah, 1 x Doppel-Schnellladegerät DC40RB, 1 x MAKPAC 3	191Y97-1			3 / 821551-8	8355E1-2

Inhalt



Schrauben	Bohrschrauber	18	
	Schlagbohrschrauber	18	
	Schlagschrauber 1/2" Außensechskant	19	
	Schlagschrauber 1/4" Innensechskant	19	
	Schlagschrauber 3/4" Außensechskant	20	
	Bohren	Winkelbohrmaschinen	21
		Kombihämmer	21
	Hammerbohren und Stemmen	Stemmhämmer	24
		Winkelschleifer	26
	Metallbearbeitung	Bandsägen	28
Metallhandkreissäge		29	
Reciprosägen		29	
Sägen (Holz)	Pendelhubstichsägen	29	
	Handkreissägen	30	
	Tauchsägen	31	
	Kapp- und Gehrungssägen	32	
Fräsen und Hobeln (Holz)	Einhandfräsen	33	
	Hobel	33	
Schleifen und Polieren	Exzenterpolierer	33	
Tackern und Nageln	Pintacker	33	
	Stauchkopfnagler	33	
Betonbau	Betonverdichter	34	
Rühren und Mischen	Rührgeräte	34	
Reinigen im Innenbereich	Staubsauger	35	
	Rucksackstaubsauger	37	
Druckluft und Vakuum	Gebläse	37	
	Druckluftnagler	38	
	Kompressoren	38	
Mobiler Komfort	Lüfter	39	
	Kühl- und Wärmeboxen	40	
	Mikrowellen	41	
	Wasserkocher	41	
Unterhaltung	Baustellenradios	41	
Beleuchtung	Lampen	42	
Haus, Hof und Garten	Freischneider	43	
	Multifunktionsantriebe	45	
	Rasenmäher	46	
	Vertikutierer	47	
	Heckenscheren	48	
	Kettensägen	49	
	Top-Handle-Kettensägen	49	
	Hochentaster	50	
	Laubbläser	50	
	Hochdruckreiniger	51	
	Trennschleifer	51	
	Erdbohrer	52	
	Sprühgeräte	52	

64 V



Haus, Hof und Garten	Rasenmäher	53
Betonbau	Betonverdichter	55
Haus, Hof und Garten	Freischneider	55
	Laubbläser	56
	Rasenmäher	56



Schrauben	Bohrschrauber	57	
	Schlagbohrschrauber	59	
	Schlagschrauber 1/4" Innensechskant	61	
	Schlagschrauber 1/2" Außensechskant	62	
	Schlagschrauber 3/4" Außensechskant	62	
	Schlagschrauber 3/8" Außensechskant	63	
	Impulsschrauber	64	
	Quadroschrauber	64	
	Ratschenschrauber	64	
	Winkelschlagschrauber	64	
	Bohren	Winkelbohrmaschinen	65
		Bohrhämmer	66
	Hammerbohren und Stemmen	Meißelhämmer	66
Kombihämmer		67	
Metallbearbeitung	Winkelschleifer	69	
	Bandfeilen	72	
	Bandsägen	72	
	Geradschleifer	72	
	Metallhandkreissägen	72	
	Trennschleifmaschinen	72	
	Blechscheren	73	
	Blindnietsetzgeräte	74	
	Gewindestangentrenner	74	
	Knabber	74	
	Fettpressen	75	
	Reciprosägen	Reciprosägen	75
	Sägen (Holz)	Pendelhubstichsägen	76
Handkreissägen		78	
Tauchsägen		79	
Kapp- und Gehrungssägen		81	



Fräsen und Hobeln (Holz)	Hobel	83	
	Multifunktionsfräsen	83	
	Nutfräsen	83	
	Multifunktionswerkzeuge	Multifunktionswerkzeuge	84
		Schleifen und Polieren	85
	Exzenterpolierer	Exzenterpolierer	85
		Schleifer / Polierer	86
	Tackern und Nageln	Pintacker	87
		Stauchkopfnagler	87
	Tacker	Tacker	87
		Trockenbau	Schnellbauschrauber
	Magazinschrauber		89
	Rotationsschneider		89
Trockenbausägen	89		
Langhalschleifer	Langhalschleifer	90	
	Beton, Stein, Fliesen	Diamantwerkzeuge	91
Betonbau		Betonverdichter	91
	Bewehrungsverbinder	92	
Moniereisenschneider	92		
Verfugen und Abdichten	Kartuschenpistolen	91	
	Heißluft	Heißluftgebläse	93
Rühren und Mischen	Rührgeräte	93	
	Reinigen im Innenbereich	Staubsauger	94
Rucksackstaubsauger		98	
Saugroboter	99		
Funktionskleidung	Klimajacken	101	
	Klimawesten	101	
Thermojacken	101		
Thermowesten	101		
Heizdecken	102		
Druckluft und Vakuum	Gebläse	103	
	Kompressoren	103	
Vakuumpumpen	103		
Mobiler Komfort	Lüfter	104	
	Kaffeemaschinen	106	
Wasserkocher	106		
Unterhaltung	Baustellenradios	105	
	Lautsprecher	105	
Messen	Ortungsgeräte	106	
	Beleuchtung	Lampen	107
Haus, Hof und Garten		Schubkarren	109
	Rasentrimmer	110	
	Freischneider	112	
	Multifunktionsantriebe	113	
	Rasenmäher	115	
	Heckenscheren	120	
	Grasscheren	121	
	Heckenschneider	122	
	Kettensägen	123	
	Astsägen	124	
	Astscheren	124	
	Hochentaster	124	
	Laubbläser	125	
Hochdruckreiniger	127		
Erdbohrer	128		
Trennschleifer	128		
Sprühgeräte	129		
Schrauben	Bohrschrauber	130	
	Schlagbohrschrauber	130	
	Ratschenschrauber	131	
	Schlagschrauber 1/2" Außensechskant	131	
	Schlagschrauber 1/4" Innensechskant	131	
	Winkelschlagschrauber	131	
	Bohren	Winkelbohrmaschinen	132
		Bohrhämmer	132
	Hammerbohren	Bohrhämmer	132
	Metallbearbeitung	Gewindestangentrenner	132
		Reciprosägen	Reciprosägen
	Multifunktionswerkzeuge	Multifunktionswerkzeuge	133
		Sägen (Holz)	Handkreissägen
Pendelhubstichsägen	133		
Schleifen und Polieren	Schleifer / Polierer	134	
	Schneiden	Universalscheren	134
Beton, Stein, Fliesen	Glas und Fliesenschneider	135	
	Tackern und Nageln	Pintacker	135
Tacker		135	
Trockenbau	Trockenbausägen	135	
	Verfugen und Abdichten	Kartuschenpistolen	135
Druckluft und Vakuum	Kompressoren	136	
Mobiler Komfort	Lüfter	136	
Reinigen im Innenbereich	Staubsauger	136	



12V max LITHIUM-ION CXT	Messen	Kreuzlinienlaser	137
		Multilinielaser	137
	Beleuchtung	Rotationslaser	138
	Haus, Hof und Garten	Lampen	140
		Grasscheren	141
		Heckenschneider	141
		Rasentrimmer	141
		Astsägen	142
		Astscheren	142
		Laubbläser	142
		Sprühgeräte	142
12V Li-ION	Beleuchtung	Lampen	143
	Schrauben	Knickschlagschrauber	143
		Knickschrauber	143
	Tackern und Nageln	Gasnagler	144
	Messen	Entfernungsmesser	145
230 V	Schrauben	Schlagschrauber 1/2" Aussenvierkant	146
		Schlagschrauber 1/4 " Innensechskant	146
		Schlagschrauber 1" Aussenvierkant	147
		Schlagschrauber 3/4" Aussenvierkant	147
	Bohren	Bohrmaschinen	147
		Winkelbohrmaschinen	149
	Schlagbohren	Schlagbohrmaschinen	150
	Hammerbohren und Stemmen	Bohrhämmer	151
		Kombihämmer	151
		Meißelhämmer	151
		Stemmhämmer	154
	Metallbearbeitung	Winkelschleifer	156
		Bandfeilen	162
		Metallhandkreissägen	162
		Trennschleifmaschinen	162
		Geradschleifer	163
		Blechscheren	164
		Schleifböcke	164
		Knabber	165
		Magnetbohrmaschinen	165
	Reciprosägen	Reciprosägen	166
	Sägen (Holz)	Pendelhubstichsägen	166
		Stichsägen	167
		Handkreissägen	168
		Tauchsägen	170
		Tisch-, Kapp- und Gehrungssägen	171
		Kapp- und Gehrungssägen	172
		Tischkreissägen	175
		Bandsägen stationär	176
	Fräsen und Hobeln (Holz)	Dickenhobel	176
		Einhandfräsen	177
		Oberfräsen	177
		Hobel	178
		Nutfräsen	178
		Plattenfräse	178
	Multifunktionswerkzeuge	Multifunktionswerkzeuge	179
	Schleifen und Polieren	Exzentrerschleifer	179
		Schwingschleifer	180
		Bandschleifer	182
		Bürstenschleifer	183
		Schleifer / Polierer	183
	Trockenbau	Schnellbauschrauber	184
		Magazinschrauber	185
		Rotationsschneider	185
	Beton, Stein, Fliesen und Glas bearbeiten	Diamantwerkzeuge	186
		Beton- und Steinschleifer	187
		Mauernutfräsen	187
	Haus, Hof und Garten	Trennschleifer	188
		Rasentrimmer	192
		Vertikutierer	193
		Heckenscheren	194
	Rühren und Mischen	Rührgeräte	188
	Heißluft	Heißluftgebläse	189
	Reinigen im Innenbereich	Staubsauger	190



MEHR POWER ROBUSTER DIGITALE KOMMUNIKATION



**Die neue
Leistungsklasse**

Die neue XGT-Serie erweitert die Einsatzmöglichkeiten von Akku-Maschinen um Anwendungen, die bisher benzin- oder netzstrombetriebenen Maschinen vorbehalten waren. 40 V max. sowie 2 x 40 V max. bieten mehr Leistung, mehr Robustheit und eine zukunftsweisende Akku-Technologie. Unser XGT-Sortiment finden Sie ab Seite 14.



**Das weltweit größte
18 V Li-Ion Akku-System***

Mit der umfangreichen LXT-Serie bietet Makita einen Akku für über 420 Maschinen und Gartengeräte mit 18 V sowie 2 x 18 V. Das stetig wachsende LXT-System bietet professionelles Werkzeug für jeden Job. Unser LXT-Sortiment finden Sie ab Seite 57.



Die Kompakt-Klasse

Die CXT-Serie zeichnet sich durch eine lange Akku-Laufzeit bei kompakten Geräten aus. Die 12 V max. Klasse vereint die bewährte Makita Akku-Technologie mit leichten sowie handlichen Werkzeugen. Unser CXT-Sortiment finden Sie ab Seite 130.

Maschinenverzeichnis A-Z

1806B.....	179	CW002G.....	40	DFR750.....	89	DLM536.....	119	DTS141.....	64
1911B.....	179	CW003G.....	40	DFS250.....	88	DLM537.....	119	DTW180.....	63
2012NB.....	176	CW004G - NEU	40	DFS251.....	88	DLM538.....	117	DTW181.....	62
2704N.....	175	DA001G.....	21	DFS452.....	88	DLM539.....	117	DTW300.....	62
2712.....	175	DA332D.....	132	DFV210.....	101	DLS111.....	82	DTW302.....	63
3706.....	185	DA333D.....	132	DG002G - NEU	52	DLS211.....	82	DTW700.....	62
4100KB.....	186	DA3010F.....	149	DGA504.....	69	DLS600.....	81	DTW701.....	62
4112HS.....	188	DA3011F.....	149	DGA511.....	69	DLS713.....	81	DTW1001.....	63
4131.....	162	DA4000LR.....	150	DGA513.....	70	DLS714N.....	81	DTW1002.....	63
4327.....	167	DA4031.....	150	DGA514.....	70	DLW140.....	72	DTW1004 - NEU	62
4329.....	166	DAS180.....	103	DGA515.....	70	DLX2414JX4.....	61	DUA301.....	124
4350FCT.....	167	DBM080.....	186	DGA517.....	70	DMC300 - NEU	71	DUB184.....	125
4351FCT.....	167	DBM130.....	186	DGA519.....	70	DML186.....	107	DUB185.....	125
5017RKB.....	170	DBM131.....	186	DGA520.....	71	DML800.....	107	DUB186.....	125
5103R.....	169	DBM230.....	186	DGA521.....	71	DML801.....	107	DUB187.....	125
5143R.....	169	DBN500.....	87	DGA900.....	71	DML802.....	107	DUB362.....	126
5903R.....	169	DBN600.....	87	DGA901.....	71	DML806.....	107	DUB363.....	126
6408.....	149	DBO180.....	85	DGD800.....	72	DML808.....	107	DUC101.....	124
6413.....	148	DBO382.....	85	DGP180.....	75	DML809.....	108	DUC122.....	123
6842.....	185	DBO480.....	85	DHG181.....	93	DML810.....	108	DUC254.....	123
6906.....	147	DBO484.....	85	DHK180.....	66	DML811.....	108	DUC256.....	123
6953.....	146	DBS180.....	72	DHP451.....	60	DML812.....	108	DUC307.....	123
9031.....	162	DCB200.....	102	DHP482.....	59	DML814.....	108	DUC353.....	123
9032.....	162	DCC500.....	91	DHP484.....	60	DML815.....	107	DUH502.....	121
9046.....	182	DCE090.....	128	DHP485.....	60	DML816.....	107	DUH506.....	120
9237CB.....	184	DCF102.....	104	DHP486.....	61	DML817 - NEU	108	DUH507.....	120
9403.....	183	DCF203.....	104	DHP487.....	60	DMP180.....	103	DUH523.....	120
9404.....	183	DCF301.....	104	DHP489 - NEU	60	DMP181.....	103	DUH601.....	121
9558HNRG.....	157	DCG180.....	91	DHR171.....	66	DMR056.....	105	DUH751.....	121
9558NBRZ.....	157	DCJ205.....	102	DHR182.....	67	DMR112.....	105	DUM604.....	121
9558PBGY.....	157	DCJ206.....	102	DHR183.....	66	DMR115.....	105	DUN461W.....	122
9565CR.....	159	DCL181F.....	94	DHR243.....	67	DMR202.....	105	DUN500W.....	122
9565HR.....	159	DCL184.....	96	DHR280.....	68	DMR301.....	105	DUN600L.....	122
9741.....	183	DCL280F.....	94	DHR281.....	68	DP2010.....	147	DUP180 - NEU	124
9902.....	182	DCL281F.....	95	DHR283.....	68	DP2011.....	147	DUP361.....	124
9903.....	182	DCL283F.....	95	DHR400.....	68	DP3003.....	148	DUP362.....	124
9910.....	182	DCL284F.....	95	DHS630.....	78	DP4001.....	148	DUR181.....	110
9911.....	182	DCL286F.....	95	DHS660.....	78	DP4003.....	148	DUR189.....	112
9920.....	183	DCL501.....	96	DHS661.....	78	DP4011.....	149	DUR190L.....	110
AC001G.....	38	DCM501.....	106	DHS680.....	78	DP4700.....	148	DUR190U.....	111
AF353 - NEU	38	DCO180.....	89	DHS782.....	79	DPB183.....	72	DUR191L.....	111
AF506 - NEU	38	DCO181.....	90	DHS783.....	79	DPJ180.....	83	DUR191U.....	111
AS001G.....	37	DCS553.....	72	DHS900.....	79	DPO500.....	86	DUR192L.....	110
BO3711.....	180	DCU180.....	109	DHW080.....	127	DPO600.....	86	DUR193.....	110
BO4555.....	180	DCU601 - NEU	109	DJN161.....	74	DPT353.....	87	DUR194.....	112
BO4558.....	181	DCU602 - NEU	109	DJR183.....	75	DPV300.....	86	DUR368A.....	112
BO4565.....	181	DCV202.....	101	DJR186.....	75	DRC200.....	99	DUR368L.....	112
BO4566.....	181	DCX200 - NEU	102	DJR187.....	76	DRC300.....	99	DUR369A.....	113
BO4900V.....	181	DCX201 - NEU	101	DJR188.....	75	DRS780.....	79	DUR369L.....	113
BO4901.....	181	DDA350.....	65	DJR189.....	75	DRT50.....	83	DUS054.....	129
BO5031.....	179	DDA351.....	65	DJR360.....	76	DRV150.....	74	DUS158.....	129
BO5041.....	180	DDA450.....	65	DJS101.....	73	DRV250.....	74	DUT130.....	93
BO6030.....	180	DDA460.....	65	DJS131.....	73	DS4012.....	149	DUT131.....	93
BO6050.....	180	DDF451.....	57	DJS161.....	73	DSC102.....	74	DUX18.....	113
CA5000.....	178	DDF482.....	57	DJS200.....	73	DSC121.....	74	DUX60.....	113
CC301D.....	135	DDF484.....	58	DJS800.....	73	DSC163.....	92	DVC150L.....	96
CE001G.....	51	DDF485.....	58	DJV181.....	77	DSC251.....	92	DVC155L.....	97
CE002G - NEU	51	DDF486.....	59	DJV182.....	76	DSD180.....	89	DVC157L.....	97
CF001G.....	39	DDF487.....	57	DJV184.....	76	DSL800.....	90	DVC261.....	98
CF002G.....	39	DDF489 - NEU	58	DJV185 - NEU	76	DSP600.....	79	DVC265.....	98
CF003G - NEU	39	DDG461 - NEU	128	DK0052G.....	160	DSP601.....	80	DVC350.....	96
CF101D.....	136	DF001G.....	18	DKP180.....	83	DSS501.....	78	DVC560.....	97
CG100D.....	135	DF002G.....	18	DKP181.....	83	DST221.....	87	DVC660.....	98
CL001G.....	35	DF012D.....	143	DKT360.....	106	DTD153.....	61	DVC665.....	98
CL003G.....	35	DF333D.....	130	DLM330.....	115	DTD157.....	61	DVC750L.....	96
CL107FD.....	136	DFJ212.....	101	DLM382.....	116	DTD172.....	61	DVP180.....	103
CL108FD.....	136	DFJ213.....	101	DLM432.....	116	DTL061.....	64	DVP181.....	103
CL121D.....	136	DFJ214.....	101	DLM463.....	118	DTM51.....	84	DVR450.....	91
CP100D.....	134	DFJ304.....	101	DLM465.....	118	DTM52.....	84	DWD181.....	106
CS002G.....	29	DFN350.....	87	DLM480.....	116	DTP141.....	64	DWR180.....	64
CV101D.....	101	DFR550.....	89	DLM481.....	117	DTR180.....	92	FN001G.....	33
CW001G.....	40	DFR551.....	88	DLM534.....	119	DTR181.....	92	FS2300.....	184

FS2500.....	184	HR009G.....	23	LS0815FL.....	172	TM30D.....	133	UR100D.....	141
FS2700.....	184	HR010G - NEU	21	LS0816F - NEU	172	TM3010C.....	179	UR101C.....	55
FS4000.....	185	HR140D.....	132	LS1018L.....	173	TW001G.....	20	UR201C.....	55
FS4300.....	185	HR1841F.....	151	LS1019L.....	173	TW004G.....	19	UR2300.....	192
FS6300.....	185	HR2470.....	151	LS110 - NEU	172	TW007G.....	20	UR3000.....	192
GA005G.....	26	HR2601.....	152	LS1219L.....	173	TW008G.....	20	UR3500.....	192
GA008G.....	26	HR2631FT.....	152	LW1400.....	162	TW141D.....	131	US053D.....	142
GA013G.....	26	HR2653T.....	152	ML001G.....	42	TW161D.....	131	UT001G.....	34
GA016G.....	26	HR2811FT.....	152	ML002G.....	42	TW0200.....	146	UT002G.....	34
GA023G.....	26	HR3011FC.....	154	ML003G.....	42	TW0350.....	147	UT1200.....	188
GA035G.....	27	HR3012FC.....	154	ML005G.....	42	TW1000.....	147	UT1400.....	188
GA036G.....	27	HR3210FCT.....	153	ML006G.....	42	UA004G.....	50	UT1401.....	188
GA038G.....	27	HR3541FC.....	153	ML007G.....	42	UB001C.....	56	UT1600.....	188
GA041G.....	27	HR4013C.....	153	ML009G.....	42	UB001G.....	50	UV001G - NEU	47
GA044G.....	27	HR4510C.....	153	ML010G - NEU	42	UB002C.....	56	UV3200.....	193
GA047G.....	28	HR4511C.....	153	ML011G - NEU	42	UB101D.....	142	UV3600.....	193
GA050G - NEU	28	HR5212C.....	154	ML102.....	143	UB1103.....	196	UX01G.....	45
GA051G - NEU	28	HS004G.....	30	ML104.....	140	UC002G.....	49	VC003G.....	36
GA4530R.....	156	HS009G.....	30	ML105.....	140	UC011G.....	49	VC005G.....	36
GA5030R.....	156	HS011G.....	30	ML106.....	140	UC012G.....	49	VC006GM.....	36
GA5040C.....	158	HS012G.....	30	ML107 - NEU	140	UC015G.....	49	VC007GL.....	36
GA5040R.....	157	HS301D.....	133	MLS100N.....	174	UC016G.....	49	VC008G.....	37
GA5041C.....	158	HS0600.....	169	MLT100N.....	175	UC100D.....	142	VC009G.....	37
GA5050R.....	158	HS6101.....	168	MP001G.....	38	UC3041A.....	195	VC011G - NEU	37
GA5080R.....	158	HS6601.....	168	MP100D.....	136	UC3541A.....	195	VC012G - NEU	37
GA5091 - NEU	159	HS7101.....	168	MR004G.....	41	UC3551A.....	196	VC1310L.....	190
GA5093 - NEU	159	HS7601.....	168	MR007G.....	41	UC4041A.....	196	VC2000L.....	190
GA5094 - NEU	159	HS7611.....	168	MR009G.....	41	UC4051A.....	196	VC2012L.....	190
GA6040C.....	158	HW001G - NEU	51	MW001G.....	41	UC4551A.....	196	VC2512L.....	190
GA7050R.....	160	HW102.....	197	N5900B.....	169	UH004G.....	48	VC3011L.....	190
GA9020R.....	160	HW131.....	198	PB002G.....	28	UH005G.....	48	VC3012L.....	191
GA9030R.....	160	HW132.....	198	PC5001C.....	187	UH006G.....	48	VC3012M.....	191
GA9040R.....	161	HW1200.....	198	PC5010C.....	187	UH007G.....	48	VC3210L.....	191
GA9050R.....	161	HW1300.....	198	PF0410.....	197	UH014G.....	48	VC4210M.....	191
GA9061R.....	161	JN1601.....	165	PF0610.....	197	UH4570.....	194	VR001C.....	55
GA9070.....	161	JN3201.....	165	PF1010.....	197	UH4861.....	194	VR001G.....	34
GA9071.....	161	JR001G.....	29	PJ1110.....	197	UH5580.....	195	VR002C.....	55
GB602.....	164	JR002G.....	29	PJ7000.....	178	UH6570.....	194	VR003C.....	55
GB801.....	164	JR103D.....	132	PM001G.....	52	UH6580.....	195	VR003G.....	34
GD0600.....	163	JR1000FT.....	166	PO5000C.....	183	UH7580.....	195	VR004C.....	55
GD0603.....	163	JR3051T.....	166	PT001G.....	33	UM600D.....	141	VR004G.....	34
GD0800C.....	163	JR3061T.....	166	PT354D.....	135	UN460WD.....	141	WR100D.....	131
GD0801C.....	163	JR3070CT.....	166	PV001G.....	33	UP100D.....	142		
GD0810C.....	163	JS1000.....	164	PV301D.....	134	UR002G.....	43		
GD0811C.....	164	JS1601.....	164	RP0900.....	177	UR003G.....	43		
GF600.....	144	JS1602.....	165	RP1111C.....	177	UR006G.....	44		
GN420C.....	144	JS3201.....	165	RP1802 - NEU	177	UR007G.....	44		
GN900.....	144	JV001G - NEU	30	RP2302FC07.....	177	UR012G.....	44		
HB350.....	165	JV002G - NEU	29	RS001G.....	31	UR013G.....	44		
HG5030.....	189	JV102D.....	133	RS002G.....	31	UR014G.....	44		
HG6031V.....	189	JV103D.....	133	RT001G.....	33	UR016G.....	43		
HG6531C.....	189	JV0600.....	167	RT0702C.....	177	UR017G.....	43		
HK0500.....	154	KP001G.....	33	SA7000C.....	184				
HK1820.....	151	KP0800.....	178	SC103D.....	132				
HM001G.....	24	KP0810.....	178	SD100D.....	135				
HM002G.....	24	KP0810C.....	179	SG150.....	187				
HM0871C.....	154	KT001G.....	41	SG181.....	187				
HM1111C.....	155	LB1200F.....	176	SG1251.....	187				
HM1213C.....	155	LC1230.....	162	SK40GD.....	138				
HM1214C.....	155	LD030P.....	145	SK105D.....	137				
HM1317C.....	155	LD050P.....	145	SK105GD.....	137				
HM1317CB.....	155	LD080P.....	145	SK106D.....	137				
HM1512.....	156	LF1000.....	171	SK106GD.....	137				
HM1812.....	156	LH1040F.....	171	SK209GD.....	138				
HP001G.....	19	LH1201FL.....	171	SK312GD.....	138				
HP002G.....	18	LM001C.....	56	SK700D.....	137				
HP333D.....	130	LM001G.....	46	SK700GD.....	138				
HP1631.....	150	LM001J.....	53	SKR200.....	138				
HP2051.....	150	LM002G.....	47	SP001G.....	31				
HP2051F.....	150	LM002J.....	54	SP6000.....	170				
HP2071.....	151	LM003G - NEU	46	ST113D.....	135				
HP2071F.....	151	LM003J - NEU	53	TD001G.....	19				
HR003G.....	21	LM004G - NEU	46	TD002G - NEU	19				
HR004G.....	22	LM004J - NEU	54	TD003G.....	19				
HR005G.....	23	LS002G.....	32	TD022D.....	143				
HR006G.....	23	LS003G.....	32	TD0101F.....	146				
HR007G.....	22	LS004G.....	32	TD110D.....	131				
HR008G.....	23	LS0714.....	174	TL064D.....	131				



Professionelle Reinigung mit Makita

Makita Akku-Staubsauger überzeugen durch ihre effiziente Leistung bei einem geringen Geräuschpegel und ohne störendes Kabel für mehr Benutzerkomfort. Innovationen, wie selbstreinigende Filter oder Roboterleittechnik, erleichtern die Arbeit und steigern die Produktivität. Entdecken Sie unser LXT-Sortiment an zuverlässigen Akku-Staubsaugern ab Seite 95. Das XGT-Sortiment entdecken Sie ab Seite 35.

XGT

40V Li-ion max

Mehr Power
Robuster
Digitale
Kommunikation



XGT 40Vmax + 40Vmax **80Vmax**



Akkus

BL4020
2,0 Ah

BL4025
2,5 Ah



* Nicht alle Modelle in Deutschland verfügbar.
Stand: August 2023

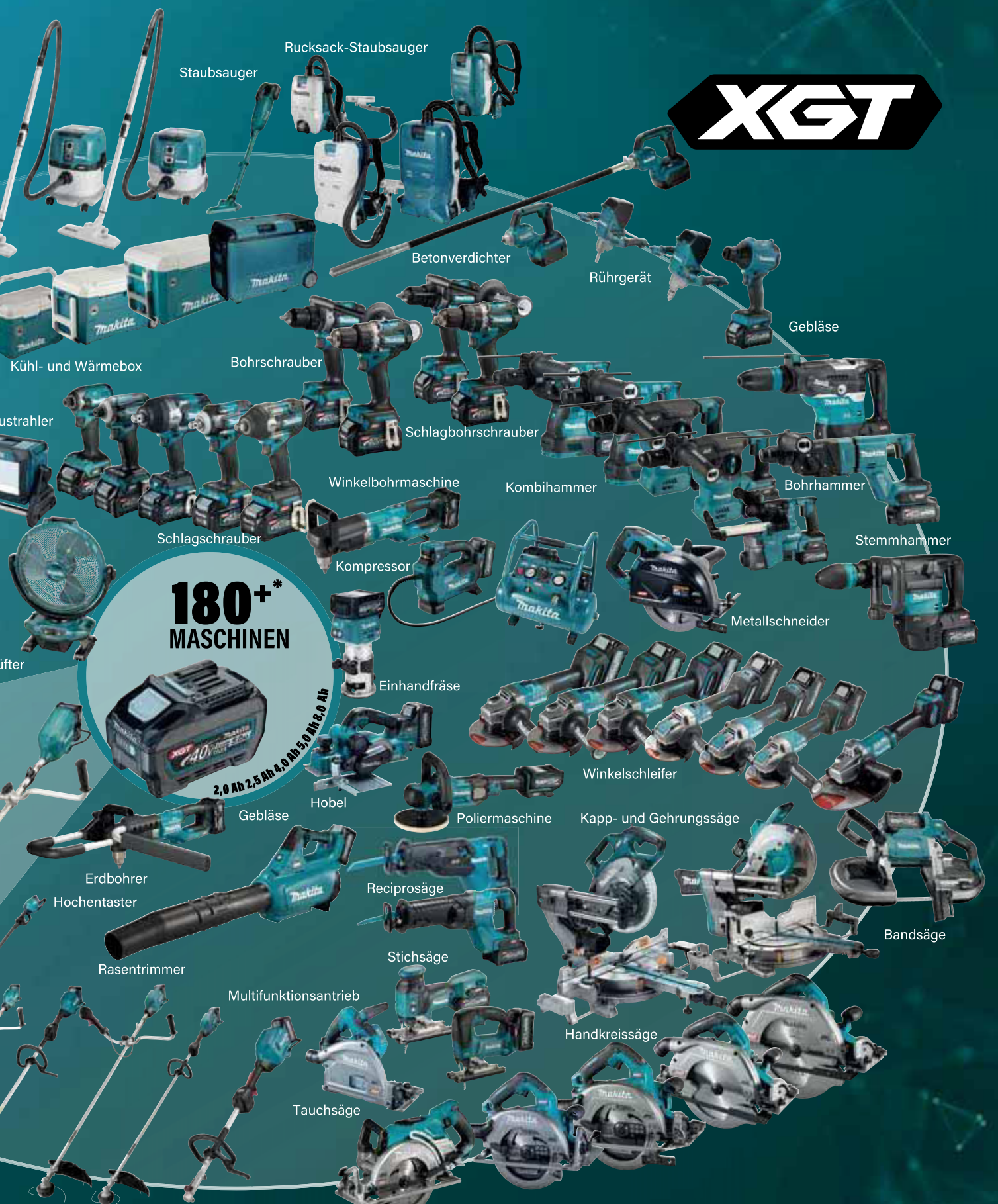

180+*
MASCHINEN

2,0 Ah 2,5 Ah 4,0 Ah 5,0 Ah 8,0 Ah

BL4040 4,0 Ah **BL4040F** 4,0 Ah **BL4050F** 5,0 Ah **BL4080F** 8,0 Ah **DC40RA** Schnellladegerät **DC40RB** Doppel-Schnellladegerät **ADP10** Adapter für LXT-Akkus





XGT - Akkus: Immer optimal mit Energie v

**HOCHLEISTUNG
FÜR NOCH
MEHR POWER!**

Hochleistungs XGT-Akkus: BL4040F, BL4050F, BL4080F

- + Durch die verbauten Hochleistungszellen werden Spitzenströme ermöglicht
- + Im Vergleich zu einem BL4040 erreicht der BL4040F bspw. bis zu 35 % mehr Dauerleistung
- + Empfohlen für starke Maschinen für noch höhere Arbeitsleistung bzw. Laufzeit



BL4080F
Art.-Nr.: 191X65-8

76 Min.



BL4050F
Art.-Nr.: 191L47-8

50 Min.



BL4040F
Art.-Nr.: 1910N6-8

45 Min.

Optimal für z.B.:



Ladezeit mit DC

Symbolerklärung zur Kompatibilität bei XGT-Akkus

- Der Akku ist kompatibel und wird für die Maschine empfohlen
- Aufgrund der Laufzeit der Maschine wird dieser Akku nicht empfohlen

2.0 Ah

2.5 Ah

4.0 Ah

ersorgt mit extrem schnellen Ladezeiten!



TOP HANDLICH
BEI VOLLER
POWER

BL4040
Art.-Nr.: 191B26-6



⌚ 45 Min.

BL4025
Art.-Nr.: 191B36-3



⌚ 28 Min.

BL4020
Art.-Nr.: 191L29-0



⌚ 22 Min.

Optimal für z.B.:

40RA oder DC40RB.



🕒 In Verbindung mit dem Akku BL4020 oder BL4025 ist die Laufzeit geringer

↖️ Durch die Verwendung des Akkus BL4050F oder BL4080F wird die Maschine unhandlich. Es wird ein anderer Akku empfohlen

⊘ Nicht kompatibel. Der Akku kann nicht verwendet werden

4.0 Ah F

5.0 Ah F

8.0 Ah F



Akku-Werkzeuge für höchste Ansprüche

Die neue XGT-Serie erweitert die Einsatzmöglichkeiten von Akku-Maschinen um Anwendungen, die bisher benzin- oder netzstrombetriebenen Maschinen vorbehalten waren. 40 V max. sowie 2 x 40 V max. bieten mehr Leistung, mehr Robustheit und eine zukunftsweisende Akku-Technologie.

XGT
40V^{Li-ion}max

XGT
40Vmax + 40Vmax 80Vmax



DF002G Akku-Bohrschrauber

XGT • 40V max. • 64 Nm • 0-2.200 min⁻¹



- + Mit 2-Gang-Getriebe für zwei Drehzahl-einstellungen
- + Robust dank Aluminium-Druckguss Komponenten
- + Das Drehmoment von 64 Nm ist in 21 Stufen einstellbar
- + Besonders handlich durch eine kurze Bauform mit einer Gehäuselänge von nur 164 mm



Max. Ausgangsleistung	750 W
Leerlaufdrehzahl	0 - 600 / 0 - 2200 min ⁻¹
Drehmoment hart/weich	64 / 30 Nm
Drehmomenteinstellungen	21
Bohrfutterspannweite	1,5 - 13 mm
Gewicht	1,9 - 2,5 kg

DF002GA202

Ohne Akkus und Ladegerät. Im Karton.

DF002GZ

Mitgeliefertes Zubehör im Detail

	DF002GA202	DF002GZ
191E07-8 Schnellladergerät DC40RA	1	-
191L29-0 Akku BL4020	2	- je
821550-0 MAKPAC Gr. 2	1	-
199154-9 Tiefziehteil für MAKPAC	1	-
346317-0 Schnellschraubbohrfutter 13mm	1	1
199154-9 Einhängebügel ET	1	1
346317-0 PH/LS Doppelbit	1	1

Optional verwendbare Akkus

2.0 Ah BL4020	2.5 Ah BL4025	4.0 Ah BL4040	4.0 Ah F BL4040F	5.0 Ah F BL4050F	8.0 Ah F BL4080F
---------------	---------------	---------------	------------------	------------------	------------------

DF001G Akku-Bohrschrauber

XGT • 40V max. • 140 Nm • 0-2.600 min⁻¹



- + Leistungsstarker 40 V max. Akku-Bohrschrauber für schwere Arbeiten
- + Mit 2-Gang-Getriebe für hohe Drehzahl
- + Das Drehmoment von 140 Nm ist elektronisch in 41 Stufen einstellbar
- + Die AFT-Technologie verhindert das Herumreißen der Maschine bei blockierendem Werkzeug

Max. Ausgangsleistung	1.000 W
Leerlaufdrehzahl	0 - 650 / 0 - 2600 min ⁻¹
Drehmoment hart/weich	140 / 68 Nm
Drehmomenteinstellungen	41 / 21
Bohrfutterspannweite	1,5 - 13 mm
Gewicht	2,7 - 3,0 kg

DF001GD201

Ohne Akkus und Ladegerät. Im Karton.

DF001GZ

Mitgeliefertes Zubehör im Detail

	DF001GD201	DF001GZ
191B36-3 Akku BL4025	2	- je
191E07-8 Schnellladergerät DC40RA	1	-
821551-8 MAKPAC Gr. 3	1	-
835F93-2 Tiefziehteil für MAKPAC	1	-
127552-7 Seitengriff komplett	1	1
346317-0 Einhängebügel ET	1	1
452947-8 Bithalter Kunststoff ET	1	1
763252-1 Schnellschraubbohrfutter 13mm	1	1
	2	2

Optional verwendbare Akkus

2.0 Ah BL4020	2.5 Ah BL4025	4.0 Ah BL4040	4.0 Ah F BL4040F	5.0 Ah F BL4050F	8.0 Ah F BL4080F
---------------	---------------	---------------	------------------	------------------	------------------

Schraubeinsätze der Extra-Klasse: Die neue Impact Premier Bit-Serie



Die neue Impact Premier Bit-Serie von Makita ist eine hervorragende Wahl für Profis, die eine widerstandsfähige Lösung zum Schlagschrauben benötigen. Die Strapazierfähigkeit wird durch einen eigens gefertigten und wärmebehandelten Stahl mit hoher Torsionsbeständigkeit erreicht.

HP002G Akku-Schlagbohrschrauber

XGT • 40V max. • 64 Nm • 13 mm



- + Kräftiger und kompakter Schlagbohrschrauber für den harten Baustelleneinsatz
- + Zum Bohren, Schrauben und Schlagbohren
- + Mit 2-Gang-Getriebe für hohe Drehzahl
- + Das Drehmoment von 64 Nm ist in 21 Stufen einstellbar
- + Besonders handlich durch kurze Bauform mit einer Gehäuselänge von nur 174 mm
- + Mit abschaltbarem Schlagwerk

Max. Ausgangsleistung	750 W
Leerlaufdrehzahl	0 - 600 / 2200 min ⁻¹
Drehmoment hart/weich	64 / 30 Nm
Drehmomenteinstellungen	21
(Leerlauf-)Schlagzahl	0 - 9 000 / 33000 min ⁻¹
Bohrleistung in Beton	13 mm
Bohrfutterspannweite	1,5 - 13 mm
Gewicht	2,0 - 3,4 kg

HP002GA202

Ohne Akkus und Ladegerät. Im Karton.





















HP002GZ





















Mitgeliefertes Zubehör im Detail













	HP002GA202	HP002GZ
191E07-8 Schnellladergerät DC40RA	1	-
191L29-0 Akku BL4020	2	- je
821550-0 MAKPAC Gr. 2	1	-
199154-9 Tiefziehteil für MAKPAC	1	-
346317-0 Einhängebügel ET	1	1
	1	1

Optional verwendbare Akkus



















2.0 Ah BL4020	2.5 Ah BL4025	4.0 Ah BL4040	4.0 Ah F BL4040F	5.0 Ah F BL4050F	8.0 Ah F BL4080F
---------------	---------------	---------------	------------------	------------------	------------------

<h3>HP001G Akku-Schlagbohrschrauber</h3> <p>XGT • 40V max. • 140 Nm • 20 mm</p> 	  	<h3>HP001GD201</h3> <p>Ohne Akkus und Ladegerät. Im Karton.</p>	<h3>HP001GZ</h3>																																																			
	<ul style="list-style-type: none"> + Kraftvoller und bürstenloser Akku-Schlagbohrschrauber zum Schrauben, Bohren und Schlagbohren + Mit 2-Gang-Getriebe + Das maximale Drehmoment von 140 Nm (harter Schraubfall)/68 Nm (weicher Schraubfall) und die Schlagbohrfunktion machen den Akku-Schlagbohrschrauber zum perfekten Partner im professionellen Einsatz 	<table border="1"> <tr><td>Max. Ausgangsleistung</td><td>1.000 W</td></tr> <tr><td>Leerlaufdrehzahl</td><td>0 - 650 / 2600 min⁻¹</td></tr> <tr><td>Drehmoment hart/weich</td><td>140 / 68 Nm</td></tr> <tr><td>Drehmomenteinstellungen</td><td>41 / 21</td></tr> <tr><td>(Leerlauf-)Schlagzahl</td><td>0 - 9750 / 39000 min⁻¹</td></tr> <tr><td>Bohrfutterspannweite</td><td>1,5 - 13 mm</td></tr> <tr><td>Gewicht</td><td>2,7 - 3,9 kg</td></tr> </table>	Max. Ausgangsleistung	1.000 W	Leerlaufdrehzahl	0 - 650 / 2600 min ⁻¹	Drehmoment hart/weich	140 / 68 Nm	Drehmomenteinstellungen	41 / 21	(Leerlauf-)Schlagzahl	0 - 9750 / 39000 min ⁻¹	Bohrfutterspannweite	1,5 - 13 mm	Gewicht	2,7 - 3,9 kg	<table border="1"> <thead> <tr> <th>Mitgeliefertes Zubehör im Detail</th> <th>HP001GD201</th> <th>HP001GZ</th> </tr> </thead> <tbody> <tr><td>191B36-3 Akku BL4025</td><td>2</td><td>- je</td></tr> <tr><td>191E07-8 Schnellladegerät DC40RA</td><td>1</td><td>-</td></tr> <tr><td>PH/LS Doppelbit</td><td>2</td><td>-</td></tr> <tr><td>MAKPAC Gr. 3</td><td>1</td><td>-</td></tr> <tr><td>Tiefziehteil für MAKPAC</td><td>1</td><td>-</td></tr> <tr><td>Tiefenanschlag</td><td>1</td><td>1</td></tr> <tr><td>Einhängebügel ET</td><td>1</td><td>1</td></tr> <tr><td>Bithalter Kunststoff ET</td><td>1</td><td>1</td></tr> <tr><td>Schnellspannbohrfutter 13mm</td><td>1</td><td>1</td></tr> </tbody> </table>	Mitgeliefertes Zubehör im Detail	HP001GD201	HP001GZ	191B36-3 Akku BL4025	2	- je	191E07-8 Schnellladegerät DC40RA	1	-	PH/LS Doppelbit	2	-	MAKPAC Gr. 3	1	-	Tiefziehteil für MAKPAC	1	-	Tiefenanschlag	1	1	Einhängebügel ET	1	1	Bithalter Kunststoff ET	1	1	Schnellspannbohrfutter 13mm	1	1	<table border="1"> <thead> <tr> <th>Optional verwendbare Akkus</th> </tr> </thead> <tbody> <tr><td> BL4020</td></tr> <tr><td> BL4025</td></tr> <tr><td> BL4040</td></tr> <tr><td> BL4040F</td></tr> <tr><td> BL4050F</td></tr> <tr><td> BL4080F</td></tr> </tbody> </table>	Optional verwendbare Akkus	 BL4020	 BL4025	 BL4040	 BL4040F	 BL4050F
Max. Ausgangsleistung	1.000 W																																																					
Leerlaufdrehzahl	0 - 650 / 2600 min ⁻¹																																																					
Drehmoment hart/weich	140 / 68 Nm																																																					
Drehmomenteinstellungen	41 / 21																																																					
(Leerlauf-)Schlagzahl	0 - 9750 / 39000 min ⁻¹																																																					
Bohrfutterspannweite	1,5 - 13 mm																																																					
Gewicht	2,7 - 3,9 kg																																																					
Mitgeliefertes Zubehör im Detail	HP001GD201	HP001GZ																																																				
191B36-3 Akku BL4025	2	- je																																																				
191E07-8 Schnellladegerät DC40RA	1	-																																																				
PH/LS Doppelbit	2	-																																																				
MAKPAC Gr. 3	1	-																																																				
Tiefziehteil für MAKPAC	1	-																																																				
Tiefenanschlag	1	1																																																				
Einhängebügel ET	1	1																																																				
Bithalter Kunststoff ET	1	1																																																				
Schnellspannbohrfutter 13mm	1	1																																																				
Optional verwendbare Akkus																																																						
 BL4020																																																						
 BL4025																																																						
 BL4040																																																						
 BL4040F																																																						
 BL4050F																																																						
 BL4080F																																																						

<h3>TD002G Akku-Schlagschrauber</h3> <p>XGT • 40V max. • 1/4" • 170 Nm • 0-3.700 min⁻¹</p> 	  	<h3>TD002GD202</h3> <p>Ohne Akkus und Ladegerät. Im Karton.</p>	<h3>TD002GZ01</h3>																																														
	<ul style="list-style-type: none"> + Starker Akku-Schlagschrauber mit 40 V max. Robustes Gerät durch den Einsatz von Aluminiumteilen und Gummipuffern + Dem Anwender stehen fünf verschiedene Modi für präzises Arbeiten zur Auswahl + Vier Anziehmodi, sowie ein T-Modus – ein Spezialmodus für das Anziehen von Bohrschrauben + Inkl. LED-Arbeitslicht und zusätzlichem Leuchtmodus + Mit Doppelfedermechanismus + Neues Design mit Camouflage Optik 	<table border="1"> <tr><td>Max. Ausgangsleistung</td><td>500 W</td></tr> <tr><td>Leerlaufdrehzahl</td><td>0 - 1100 / 2100 / 3200 / 3700 min⁻¹</td></tr> <tr><td>Drehmoment hart/weich</td><td>170 / 20 Nm</td></tr> <tr><td>Drehmoment max.</td><td>220 Nm</td></tr> <tr><td>Standardschrauben</td><td>M5 - M16</td></tr> <tr><td>Maschinenschrauben</td><td>M4 - M8</td></tr> <tr><td>Hochfeste Schrauben</td><td>M5 - M14</td></tr> <tr><td>(Leerlauf-)Schlagzahl</td><td>0 - 1400 / 2600 / 3600 / 4600 min⁻¹</td></tr> <tr><td>Gewicht</td><td>1,7 - 2,9 kg</td></tr> </table>	Max. Ausgangsleistung	500 W	Leerlaufdrehzahl	0 - 1100 / 2100 / 3200 / 3700 min ⁻¹	Drehmoment hart/weich	170 / 20 Nm	Drehmoment max.	220 Nm	Standardschrauben	M5 - M16	Maschinenschrauben	M4 - M8	Hochfeste Schrauben	M5 - M14	(Leerlauf-)Schlagzahl	0 - 1400 / 2600 / 3600 / 4600 min ⁻¹	Gewicht	1,7 - 2,9 kg	<table border="1"> <thead> <tr> <th>Mitgeliefertes Zubehör im Detail</th> <th>TD002GD202</th> <th>TD002GZ01</th> </tr> </thead> <tbody> <tr><td>191B36-3 Akku BL4025</td><td>2</td><td>- je</td></tr> <tr><td>191E07-8 Schnellladegerät DC40RA</td><td>1</td><td>-</td></tr> <tr><td>412393-7 Kontaktschutzkappe XGT</td><td>1</td><td>-</td></tr> <tr><td>821883-3 Transportkoffer Kunststoff</td><td>1</td><td>-</td></tr> <tr><td>266622-8 Flachrundkopfschraube M4x12 ET</td><td>1</td><td>1</td></tr> <tr><td>346317-0 Eihängebügel ET</td><td>1</td><td>1</td></tr> </tbody> </table>	Mitgeliefertes Zubehör im Detail	TD002GD202	TD002GZ01	191B36-3 Akku BL4025	2	- je	191E07-8 Schnellladegerät DC40RA	1	-	412393-7 Kontaktschutzkappe XGT	1	-	821883-3 Transportkoffer Kunststoff	1	-	266622-8 Flachrundkopfschraube M4x12 ET	1	1	346317-0 Eihängebügel ET	1	1	<table border="1"> <thead> <tr> <th>Optional verwendbare Akkus</th> </tr> </thead> <tbody> <tr><td> BL4020</td></tr> <tr><td> BL4025</td></tr> <tr><td> BL4040</td></tr> <tr><td> BL4040F</td></tr> <tr><td> BL4050F</td></tr> <tr><td> BL4080F</td></tr> </tbody> </table>	Optional verwendbare Akkus	 BL4020	 BL4025	 BL4040	 BL4040F	 BL4050F
Max. Ausgangsleistung	500 W																																																
Leerlaufdrehzahl	0 - 1100 / 2100 / 3200 / 3700 min ⁻¹																																																
Drehmoment hart/weich	170 / 20 Nm																																																
Drehmoment max.	220 Nm																																																
Standardschrauben	M5 - M16																																																
Maschinenschrauben	M4 - M8																																																
Hochfeste Schrauben	M5 - M14																																																
(Leerlauf-)Schlagzahl	0 - 1400 / 2600 / 3600 / 4600 min ⁻¹																																																
Gewicht	1,7 - 2,9 kg																																																
Mitgeliefertes Zubehör im Detail	TD002GD202	TD002GZ01																																															
191B36-3 Akku BL4025	2	- je																																															
191E07-8 Schnellladegerät DC40RA	1	-																																															
412393-7 Kontaktschutzkappe XGT	1	-																																															
821883-3 Transportkoffer Kunststoff	1	-																																															
266622-8 Flachrundkopfschraube M4x12 ET	1	1																																															
346317-0 Eihängebügel ET	1	1																																															
Optional verwendbare Akkus																																																	
 BL4020																																																	
 BL4025																																																	
 BL4040																																																	
 BL4040F																																																	
 BL4050F																																																	
 BL4080F																																																	

<h3>TD003G Akku-Schlagschrauber</h3> <p>XGT • 40V max. • 1/4" • 210 Nm • 0-3.700 min⁻¹</p> 	  	<h3>TD003GA202</h3> <p>Ohne Akkus und Ladegerät. Im Karton.</p>	<h3>TD003GZ</h3>																																											
	<ul style="list-style-type: none"> + Starker Akku-Schlagschrauber mit 40 V max. + Robustes Gerät durch den Einsatz von Aluminiumteilen und Gummipuffern + Dem Anwender stehen fünf verschiedene Modi für präzises Arbeiten zur Auswahl + Vier Anziehmodi, sowie ein T-Modus – ein Spezialmodus für das Anziehen von Bohrschrauben + Inkl. LED-Arbeitslicht und zusätzlichem Leuchtenmodus 	<table border="1"> <tr><td>Max. Ausgangsleistung</td><td>520 W</td></tr> <tr><td>Leerlaufdrehzahl</td><td>0 - 1100 / 2100 / 3200 / 3700 min⁻¹</td></tr> <tr><td>Drehmoment hart/weich</td><td>170 / 20 Nm</td></tr> <tr><td>Drehmoment max.</td><td>20 / 50 / 170 / 220 Nm</td></tr> <tr><td>Standardschrauben</td><td>M5 - M16</td></tr> <tr><td>Maschinenschrauben</td><td>M4 - M8</td></tr> <tr><td>Hochfeste Schrauben</td><td>M5 - M14</td></tr> <tr><td>(Leerlauf-)Schlagzahl</td><td>0 - 1400 / 2600 / 3600 / 400 min⁻¹</td></tr> <tr><td>Gewicht</td><td>1,7 - 2,9 kg</td></tr> </table>	Max. Ausgangsleistung	520 W	Leerlaufdrehzahl	0 - 1100 / 2100 / 3200 / 3700 min ⁻¹	Drehmoment hart/weich	170 / 20 Nm	Drehmoment max.	20 / 50 / 170 / 220 Nm	Standardschrauben	M5 - M16	Maschinenschrauben	M4 - M8	Hochfeste Schrauben	M5 - M14	(Leerlauf-)Schlagzahl	0 - 1400 / 2600 / 3600 / 400 min ⁻¹	Gewicht	1,7 - 2,9 kg	<table border="1"> <thead> <tr> <th>Mitgeliefertes Zubehör im Detail</th> <th>TD003GA202</th> <th>TD003GZ</th> </tr> </thead> <tbody> <tr><td>191E07-8 Schnellladegerät DC40RA</td><td>1</td><td>-</td></tr> <tr><td>191L29-0 Akku BL4020</td><td>2</td><td>- je</td></tr> <tr><td>821550-0 MAKPAC Gr. 2</td><td>1</td><td>-</td></tr> <tr><td>835F94-0 Tiefziehteil für MAKPAC</td><td>1</td><td>-</td></tr> <tr><td>346317-0 Eihängebügel ET</td><td>1</td><td>1</td></tr> </tbody> </table>	Mitgeliefertes Zubehör im Detail	TD003GA202	TD003GZ	191E07-8 Schnellladegerät DC40RA	1	-	191L29-0 Akku BL4020	2	- je	821550-0 MAKPAC Gr. 2	1	-	835F94-0 Tiefziehteil für MAKPAC	1	-	346317-0 Eihängebügel ET	1	1	<table border="1"> <thead> <tr> <th>Optional verwendbare Akkus</th> </tr> </thead> <tbody> <tr><td> BL4020</td></tr> <tr><td> BL4025</td></tr> <tr><td> BL4040</td></tr> <tr><td> BL4040F</td></tr> <tr><td> BL4050F</td></tr> <tr><td> BL4080F</td></tr> </tbody> </table>	Optional verwendbare Akkus	 BL4020	 BL4025	 BL4040	 BL4040F	 BL4050F
Max. Ausgangsleistung	520 W																																													
Leerlaufdrehzahl	0 - 1100 / 2100 / 3200 / 3700 min ⁻¹																																													
Drehmoment hart/weich	170 / 20 Nm																																													
Drehmoment max.	20 / 50 / 170 / 220 Nm																																													
Standardschrauben	M5 - M16																																													
Maschinenschrauben	M4 - M8																																													
Hochfeste Schrauben	M5 - M14																																													
(Leerlauf-)Schlagzahl	0 - 1400 / 2600 / 3600 / 400 min ⁻¹																																													
Gewicht	1,7 - 2,9 kg																																													
Mitgeliefertes Zubehör im Detail	TD003GA202	TD003GZ																																												
191E07-8 Schnellladegerät DC40RA	1	-																																												
191L29-0 Akku BL4020	2	- je																																												
821550-0 MAKPAC Gr. 2	1	-																																												
835F94-0 Tiefziehteil für MAKPAC	1	-																																												
346317-0 Eihängebügel ET	1	1																																												
Optional verwendbare Akkus																																														
 BL4020																																														
 BL4025																																														
 BL4040																																														
 BL4040F																																														
 BL4050F																																														
 BL4080F																																														

<h3>TD001G Akku-Schlagschrauber</h3> <p>XGT • 40V max. • 1/4" • 220 Nm • 0-3.700 min⁻¹</p> 	  	<h3>TD001GD201</h3> <p>Ohne Akkus und Ladegerät. Im Karton.</p>	<h3>TD001GZ</h3>																																												
	<ul style="list-style-type: none"> + Leistungsstarker Akku-Schlagschrauber mit 1/4"-Innensechskant-Werkzeugaufnahme + Verschiedene Modi für eine präzise Einstellung, 10 Anziehmodi, 4 Schlagkraftmodi und 6 Assistenzmodi einstellbar + Zusätzlich 2 Modi für Selbstbohrschrauben und 3 Modi zur industriellen Vormontage + Für wiederkehrende Arbeiten sind 2 Modi benutzerdefiniert speicherbar 	<table border="1"> <tr><td>Max. Ausgangsleistung</td><td>600 W</td></tr> <tr><td>Leerlaufdrehzahl</td><td>0 - 1100 / 2100 / 3200 / 3700 min⁻¹</td></tr> <tr><td>Drehmoment hart/weich</td><td>170 / 20 Nm</td></tr> <tr><td>Drehmoment max.</td><td>20 / 50 / 170 / 220 Nm</td></tr> <tr><td>Standardschrauben</td><td>M5 - M16</td></tr> <tr><td>Maschinenschrauben</td><td>M4 - M8</td></tr> <tr><td>(Leerlauf-)Schlagzahl</td><td>0 - 4400 / 3600 / 2600 / 1100 min⁻¹</td></tr> <tr><td>Gewicht</td><td>1,7 - 2,3 kg</td></tr> </table>	Max. Ausgangsleistung	600 W	Leerlaufdrehzahl	0 - 1100 / 2100 / 3200 / 3700 min ⁻¹	Drehmoment hart/weich	170 / 20 Nm	Drehmoment max.	20 / 50 / 170 / 220 Nm	Standardschrauben	M5 - M16	Maschinenschrauben	M4 - M8	(Leerlauf-)Schlagzahl	0 - 4400 / 3600 / 2600 / 1100 min ⁻¹	Gewicht	1,7 - 2,3 kg	<table border="1"> <thead> <tr> <th>Mitgeliefertes Zubehör im Detail</th> <th>TD001GD201</th> <th>TD001GZ</th> </tr> </thead> <tbody> <tr><td>191B36-3 Akku BL4025</td><td>2</td><td>- je</td></tr> <tr><td>191E07-8 Schnellladegerät DC40RA</td><td>1</td><td>-</td></tr> <tr><td>821550-0 MAKPAC Gr. 2</td><td>1</td><td>-</td></tr> <tr><td>835F94-0 Tiefziehteil für MAKPAC</td><td>1</td><td>-</td></tr> <tr><td>266622-8 Flachrundkopfschraube M4x12 ET</td><td>1</td><td>1</td></tr> <tr><td>346317-0 Eihängebügel ET</td><td>1</td><td>1</td></tr> </tbody> </table>	Mitgeliefertes Zubehör im Detail	TD001GD201	TD001GZ	191B36-3 Akku BL4025	2	- je	191E07-8 Schnellladegerät DC40RA	1	-	821550-0 MAKPAC Gr. 2	1	-	835F94-0 Tiefziehteil für MAKPAC	1	-	266622-8 Flachrundkopfschraube M4x12 ET	1	1	346317-0 Eihängebügel ET	1	1	<table border="1"> <thead> <tr> <th>Optional verwendbare Akkus</th> </tr> </thead> <tbody> <tr><td> BL4020</td></tr> <tr><td> BL4025</td></tr> <tr><td> BL4040</td></tr> <tr><td> BL4040F</td></tr> <tr><td> BL4050F</td></tr> <tr><td> BL4080F</td></tr> </tbody> </table>	Optional verwendbare Akkus	 BL4020	 BL4025	 BL4040	 BL4040F	 BL4050F
Max. Ausgangsleistung	600 W																																														
Leerlaufdrehzahl	0 - 1100 / 2100 / 3200 / 3700 min ⁻¹																																														
Drehmoment hart/weich	170 / 20 Nm																																														
Drehmoment max.	20 / 50 / 170 / 220 Nm																																														
Standardschrauben	M5 - M16																																														
Maschinenschrauben	M4 - M8																																														
(Leerlauf-)Schlagzahl	0 - 4400 / 3600 / 2600 / 1100 min ⁻¹																																														
Gewicht	1,7 - 2,3 kg																																														
Mitgeliefertes Zubehör im Detail	TD001GD201	TD001GZ																																													
191B36-3 Akku BL4025	2	- je																																													
191E07-8 Schnellladegerät DC40RA	1	-																																													
821550-0 MAKPAC Gr. 2	1	-																																													
835F94-0 Tiefziehteil für MAKPAC	1	-																																													
266622-8 Flachrundkopfschraube M4x12 ET	1	1																																													
346317-0 Eihängebügel ET	1	1																																													
Optional verwendbare Akkus																																															
 BL4020																																															
 BL4025																																															
 BL4040																																															
 BL4040F																																															
 BL4050F																																															
 BL4080F																																															

<h3>TW004G Akku-Schlagschrauber</h3> <p>XGT • 40V max. • 1/2" • 350 Nm • 0-3.200 min⁻¹</p> 	  	<h3>TW004GD201</h3> <p>Ohne Akkus und Ladegerät. Im Karton.</p>	<h3>TW004GZ</h3>																																																
	<ul style="list-style-type: none"> + Leistungsstarker Akku-Schlagschrauber mit 1/2"-Außenvierkant-Werkzeugaufnahme + Der Auto-Stopp-Modus stoppt, nachdem die Schraube / Mutter ausreichend gelöst bzw. angezogen wurde + Eine 4-stufige Drehzahleinstellung bietet eine Vielzahl von Anwendungen + Das Drehmoment ist elektronisch in 4 Stufen einstellbar 	<table border="1"> <tr><td>Max. Ausgangsleistung</td><td>520 W</td></tr> <tr><td>Leerlaufdrehzahl</td><td>0 - 1000 / 1800 / 2600 / 3200 min⁻¹</td></tr> <tr><td>Drehmoment hart/weich</td><td>180 / 70 Nm</td></tr> <tr><td>Drehmoment max.</td><td>350 Nm</td></tr> <tr><td>Lösedrehmoment</td><td>630 Nm</td></tr> <tr><td>Standardschrauben</td><td>M10 - M20</td></tr> <tr><td>Hochfeste Schrauben</td><td>M10 - M16</td></tr> <tr><td>(Leerlauf-)Schlagzahl</td><td>0 - 1800 / 2600 / 3400 / 4000 min⁻¹</td></tr> <tr><td>Außenvierkantaufnahme</td><td>1/2"</td></tr> <tr><td>Gewicht</td><td>1,9 - 3,1 kg</td></tr> </table>	Max. Ausgangsleistung	520 W	Leerlaufdrehzahl	0 - 1000 / 1800 / 2600 / 3200 min ⁻¹	Drehmoment hart/weich	180 / 70 Nm	Drehmoment max.	350 Nm	Lösedrehmoment	630 Nm	Standardschrauben	M10 - M20	Hochfeste Schrauben	M10 - M16	(Leerlauf-)Schlagzahl	0 - 1800 / 2600 / 3400 / 4000 min ⁻¹	Außenvierkantaufnahme	1/2"	Gewicht	1,9 - 3,1 kg	<table border="1"> <thead> <tr> <th>Mitgeliefertes Zubehör im Detail</th> <th>TW004GD201</th> <th>TW004GZ</th> </tr> </thead> <tbody> <tr><td>191B36-3 Akku BL4025</td><td>2</td><td>- je</td></tr> <tr><td>191E07-8 Schnellladegerät DC40RA</td><td>1</td><td>-</td></tr> <tr><td>821550-0 MAKPAC Gr. 2</td><td>1</td><td>-</td></tr> <tr><td>835R29-3 Tiefziehteil f. MAKPAC</td><td>1</td><td>-</td></tr> <tr><td>266622-8 Flachrundkopfschraube M4x12 ET</td><td>1</td><td>1</td></tr> <tr><td>346317-0 Eihängebügel ET</td><td>1</td><td>1</td></tr> </tbody> </table>	Mitgeliefertes Zubehör im Detail	TW004GD201	TW004GZ	191B36-3 Akku BL4025	2	- je	191E07-8 Schnellladegerät DC40RA	1	-	821550-0 MAKPAC Gr. 2	1	-	835R29-3 Tiefziehteil f. MAKPAC	1	-	266622-8 Flachrundkopfschraube M4x12 ET	1	1	346317-0 Eihängebügel ET	1	1	<table border="1"> <thead> <tr> <th>Optional verwendbare Akkus</th> </tr> </thead> <tbody> <tr><td> BL4020</td></tr> <tr><td> BL4025</td></tr> <tr><td> BL4040</td></tr> <tr><td> BL4040F</td></tr> <tr><td> BL4050F</td></tr> <tr><td> BL4080F</td></tr> </tbody> </table>	Optional verwendbare Akkus	 BL4020	 BL4025	 BL4040	 BL4040F	 BL4050F
Max. Ausgangsleistung	520 W																																																		
Leerlaufdrehzahl	0 - 1000 / 1800 / 2600 / 3200 min ⁻¹																																																		
Drehmoment hart/weich	180 / 70 Nm																																																		
Drehmoment max.	350 Nm																																																		
Lösedrehmoment	630 Nm																																																		
Standardschrauben	M10 - M20																																																		
Hochfeste Schrauben	M10 - M16																																																		
(Leerlauf-)Schlagzahl	0 - 1800 / 2600 / 3400 / 4000 min ⁻¹																																																		
Außenvierkantaufnahme	1/2"																																																		
Gewicht	1,9 - 3,1 kg																																																		
Mitgeliefertes Zubehör im Detail	TW004GD201	TW004GZ																																																	
191B36-3 Akku BL4025	2	- je																																																	
191E07-8 Schnellladegerät DC40RA	1	-																																																	
821550-0 MAKPAC Gr. 2	1	-																																																	
835R29-3 Tiefziehteil f. MAKPAC	1	-																																																	
266622-8 Flachrundkopfschraube M4x12 ET	1	1																																																	
346317-0 Eihängebügel ET	1	1																																																	
Optional verwendbare Akkus																																																			
 BL4020																																																			
 BL4025																																																			
 BL4040																																																			
 BL4040F																																																			
 BL4050F																																																			
 BL4080F																																																			

Änderungen und Irrtümer vorbehalten. Vibrations- und Schalldaten am Ende des Prospekts. *Standardlieferungsfumfang nicht separat bestellbar. ET: Ersatzteil

TW007G Akku-Schlagschrauber
XGT - 40V max. • 1/2" • 760 Nm • 0-2.300 min⁻¹



- + Der kraftvolle 40 V max. Akku-Schlagschrauber ist mit einem maximalen Anziehmoment von 760 Nm für die industrielle Fertigung und Bauanwendungen geeignet
- + Die Auto-Stopp-Funktion stoppt den Akku-Schlagschrauber automatisch, nachdem eine Schraube ausreichend gelöst bzw. angezogen ist
- + Eine Doppel-LED mit Nachglimmfunktion hilft bei schwierigen Lichtverhältnissen



Max. Ausgangsleistung	670 W
Leerlaufdrehzahl	0 - 600 / 1200 / 1900 / 2300 min ⁻¹
Drehmoment hart/weich	320 / 150 Nm
Drehmoment max.	760 Nm
Lösedrehmoment	1100 Nm
Standardschrauben	M10 - M24
Hochfeste Schrauben	M10 - M16
(Leerlauf-)Schlagzahl	0 - 1200 / 1900 / 2700 / 2900 min ⁻¹
Außenervierkantaufnahme	1/2"
Gewicht	2,7 - 3,9 kg

TW007GM201

Ohne Akkus und Ladegerät. Im Karton.

TW007GZ

Mitgeliefertes Zubehör im Detail

	TW007GM201	TW007GZ
191B26-6	Akku BL4040	2 - je
191E07-8	Schnellladegerät DC40RA	1 -
821551-8	MAKPAC Gr. 3	1 -
835K85-1	Tiefziehteil für MAKPAC	1 -

Optional verwendbare Akkus

BL4020	BL4025	BL4040	BL4040F	BL4050F	BL4080F

TW008G Akku-Schlagschrauber
XGT - 40V max. • 1/2" • 760 Nm • 0-2.300 min⁻¹



- + Der kraftvolle 40 V max. Akku-Schlagschrauber ist mit einem maximalen Anziehmoment von 760 Nm für die industrielle Fertigung und Bauanwendungen geeignet
- + Die Auto-Stopp-Funktion stoppt den Akku-Schlagschrauber automatisch, nachdem eine Schraube ausreichend gelöst bzw. angezogen ist
- + Eine Doppel-LED mit Nachglimmfunktion hilft bei schwierigen Lichtverhältnissen
- + Werkzeugaufnahme mit einer Kugel



Max. Ausgangsleistung	670 W
Leerlaufdrehzahl	0 - 600 / 1200 / 1900 / 2300 min ⁻¹
Drehmoment hart/weich	320 / 150 Nm
Drehmoment max.	760 Nm
Lösedrehmoment	1100 Nm
Standardschrauben	M10 - M24
Hochfeste Schrauben	M10 - M16
(Leerlauf-)Schlagzahl	0 - 1200 / 1900 / 2700 / 2900 min ⁻¹
Außenervierkantaufnahme	1/2"
Gewicht	2,7 - 3,9 kg

TW008GM201

Ohne Akkus und Ladegerät. Im Karton.

TW008GZ

Mitgeliefertes Zubehör im Detail

	TW008GM201	TW008GZ
191B26-6	Akku BL4040	2 - je
191E07-8	Schnellladegerät DC40RA	1 -
821551-8	MAKPAC Gr. 3	1 -
835K85-1	Tiefziehteil für MAKPAC	1 -

Optional verwendbare Akkus

BL4020	BL4025	BL4040	BL4040F	BL4050F	BL4080F



Das Impact Black-Sortiment ist sowohl für den Einsatz mit Akku-Schlagschraubern als auch mit Akku-Bohr-/Schlagbohrschraubern entwickelt. Das Sortiment ist aus hochlegiertem S2-Stahl gefertigt und bietet durch die zusätzliche Hitzebehandlung eine längere Lebensdauer und eine höhere Festigkeit.



TW001G Akku-Schlagschrauber
XGT - 40V max. • 3/4" • 1.800 Nm • 0-1.800 min⁻¹



- + Leistungsstarker Akku-Schlagschrauber mit 3/4"-Außenervierkant-Werkzeugaufnahme
- + Der Auto-Stopp-Modus stoppt, nachdem die Schraube / Mutter ausreichend gelöst bzw. angezogen wurde
- + Eine 4-stufige Drehzahleinstellung bietet eine Vielzahl von Anwendungen
- + Das Drehmoment ist elektronisch in 4 Stufen einstellbar



Max. Ausgangsleistung	700 W
Leerlaufdrehzahl	0 - 950 / 1150 / 1400 / 1800 min ⁻¹
Drehmoment hart/weich	1500 / 450 Nm
Drehmoment max.	1800 Nm
Lösedrehmoment	2050 Nm
Standardschrauben	M12 - M36
Hochfeste Schrauben	M10 - M27
(Leerlauf-)Schlagzahl	0 - 1900 / 2200 / 2400 / 2500 min ⁻¹
Außenervierkantaufnahme	3/4"
Gewicht	3,9 - 5,1 kg

TW001GM201

Ohne Akkus und Ladegerät. Im Karton.

TW001GZ

Mitgeliefertes Zubehör im Detail

	TW001GM201	TW001GZ
191B26-6	Akku BL4040	2 - je
191E07-8	Schnellladegerät DC40RA	1 -
821551-8	MAKPAC Gr. 3	1 -
835K85-1	Tiefziehteil für MAKPAC	1 -

Optional verwendbare Akkus

BL4020	BL4025	BL4040	BL4040F	BL4050F	BL4080F

413G39-0 Schutzabdeckung

Zum Schutz der Maschine und des Werkstücks vor Beschädigungen. Schutzabdeckung in grau, passend u. a. auf die Modelle DTW700, DTW701, TW007G und TW008G.

413G39-0



191G67-2 Griffverlängerungs-Set

Die Griffverlängerung passt auf unterschiedliche 18 V und 40 V max. Akku-Schlagschrauber. Sie ist von 657 auf 807 mm ausziehbar und ermöglicht somit ein Arbeitsradius bis 1,5 m. Der Auslöser ist im Handgriff eingebaut und wird mit zwei Fingern betätigt. Inklusive Rundgriff und Schultergurt.

Passend für: TW002G, TW003G, TW007G, TW0087G sowie DTW700, DTW701, DTW1001 und DTW1002



191G67-2

DA001G Akku-Winkelbohrmaschine
XGT · 40V max. · 136 Nm · 0-1.500 min⁻¹

- + Akku-Winkelbohrmaschine für äußerst intensive Arbeiten, wie das Bohren von großen Bohrdurchmessern in Holz
- + Die Drehzahl ist in zwei Stufen einstellbar und zusätzlich über den feinfühligsten Elektronikschalter steuerbar
- + Die XGT-Technologie sorgt trotz eines geringeren Gewichts für eine kraftvolle, extrem hohe Leistung
- + Mit ADT und leuchtstarker Doppel-LED



BL ADT

XPT

Ohne Akkus und Ladegerät. Im Karton. **DA001GZ**

Max. Ausgangsleistung	1.350 W
Leerlaufdrehzahl	0 - 1500 / 0 - 400 min ⁻¹
Drehmoment hart/weich	136 / 55 Nm
Bohrfutterspannweite	2 - 13 mm
Gewicht	5,3 - 6,8 kg

Mitgeliefertes Zubehör im Detail

122A18-8	Seitengriff kpl.	1	DA001GZ
141C01-8	Halter f. Bohrfutterschlüssel	1	
763251-3	Bohrfutterschlüssel S13	1	
783204-6	6-kant-Stiftschlüssel	1	

Optional verwendbare Akkus

2.0 Ah	2.5 Ah	4.0 Ah	4.0 Ah F	5.0 Ah F	8.0 Ah F
BL4020	BL4025	BL4040	BL4040F	BL4050F	BL4080F

HR010G Akku-Kombihammer
40V max. · SDS-PLUS · 2,1 J · 20 mm



BL

AVT

XPT

- + Kompakter 40 V max. Akku-Kombihammer mit Werkzeugaufnahme passend für SDS-PLUS-Einsteckwerkzeuge
- + Geeignet zum Bohren, Hammerbohren und Meißeln
- + Die Drehzahl kann über ein Drehrad eingestellt werden
- + Die Einzelschlagstärke beträgt 2,1 J, die max. Bohrleistung in Holz beträgt 26 mm, in Beton 20 mm

Max. Ausgangsleistung	1.000 W
Leerlaufdrehzahl	0 - 1350 min ⁻¹
(Leerlauf-)Schlagzahl	0 - 5000 min ⁻¹
Bohrleistung in Beton	20 mm
Einzelschlagstärke	2,1 J
Bohrleistung Bohrkronen	35 mm
Passend für SDS-PLUS	✓
Gewicht	2,8 - 4,5 kg

Ohne Akkus und Ladegerät. Im Karton. **HR010GZ**

Mitgeliefertes Zubehör im Detail

1911P2-6	Staubabsaugung DX16	1	HR010GZ
191B36-3	Akku BL4025	2	- je
191E07-8	Schnellladergerät DC40RA	1	-
821552-6	MAKPAC Gr. 4	1	-
413N42-3	Tiefenanschlag	1	1

Optional verwendbare Akkus

2.0 Ah	2.5 Ah	4.0 Ah	4.0 Ah F	5.0 Ah F	8.0 Ah F
BL4020	BL4025	BL4040	BL4040F	BL4050F	BL4080F

HR003G Akku-Kombihammer
XGT · 40V max. · SDS-PLUS · 2,8 J · 28 mm



BL

AVT

XPT

- + Leistungsstarker 40 V max. Akku-Kombihammer mit SDS-PLUS-Werkzeugaufnahme
- + Für staubfreie Arbeiten kann die optionale Staubabsaugung DX12 aufgesetzt werden
- + Die Maschine verfügt über einen Drehstopp, damit auch leichte Meißelarbeiten möglich sind
- + Mit AVT zur Reduzierung von Vibrationen
- + Mit Konstantelektronik

Max. Ausgangsleistung	620 W
Leerlaufdrehzahl	0 - 980 min ⁻¹
(Leerlauf-)Schlagzahl	0 - 5000 min ⁻¹
Bohrleistung in Beton	28 mm
Einzelschlagstärke	2,8 J
Passend für SDS-PLUS	✓
Bohrleistung Bohrkronen	54 mm
Gewicht	3,9 - 4,6 kg

Ohne Akkus und Ladegerät. Im Karton. **HR003GZ**

Mitgeliefertes Zubehör im Detail

191B26-6	Akku BL4040	2	- je
191E07-8	Schnellladergerät DC40RA	1	-
821552-6	MAKPAC Gr. 4	1	-
835C84-5	Tiefziehteil f. MAKPAC	1	-
126882-3	Seitengriff kpl.	1	1
198993-4	Bohrer-/Meißelfett	1	1
331886-4	Tiefenanschlag	1	1

Optional verwendbare Akkus

2.0 Ah	2.5 Ah	4.0 Ah	4.0 Ah F	5.0 Ah F	8.0 Ah F
BL4020	BL4025	BL4040	BL4040F	BL4050F	BL4080F

1911P2-6

Staubabsaugung DX16

Für HR010G und DHR183. Mit großem Staubbehälter für längere Betriebszeit zwischen den Reinigungsvorgängen. Der Staubbehälter ist transparent und ermöglicht somit die schnelle Kontrolle des Füllstandes. Ersatz Filterelement HEPA 199596-7.

1911P2-6



191E54-9

Staubabsaugung DX12

Für HR003G. Mit großem Staubbehälter für längere Betriebszeit zwischen den Reinigungsvorgängen. Der Staubbehälter ist transparent und ermöglicht somit die schnelle Kontrolle des Füllstandes.

191E54-9



Änderungen und Irrtümer vorbehalten. Vibrations- und Schalldaten am Ende des Prospekts. *Standardlieferung nicht separat bestellbar. ET: Ersatzteil



HR004G Akku-Kombihammer

XGT - 40V max. - SDS-PLUS/Bohrfutter - 2,9 J - 28 mm



- + Leistungsstarker 40 V max. Akku-Kombihammer mit SDS-PLUS-Werkzeugaufnahme
- + Für staubfreies Arbeiten kann optional die Staubabsaugung DX14 an der Maschine befestigt werden
- + Die Maschine verfügt über einen Drehstopp, damit auch leichte Meißelarbeiten möglich sind
- + Mit AVT zur Reduzierung von Vibrationen
- + Inklusive Schnellwechselfutter

HR004GM202



+ Schnellladergerät DC40RA

2 Akkus 4,0 Ah BL4040

+ MAKPAC Größe 4

+ Staubabsaugung DX14

BL AVT XPT

HR007G Akku-Kombihammer

XGT - 40V max. - SDS-PLUS - 3,0 J - 28 mm



AWS

- + Leistungsstarker 40 V max. Akku-Kombihammer mit SDS-PLUS-Werkzeugaufnahme
- + Für staubfreies Arbeiten kann die optionale Staubabsaugung DX15 aufgesetzt werden
- + Die Maschine verfügt über einen Drehstopp, damit auch leichte Meißelarbeiten möglich sind
- + Mit AVT zur Reduzierung von Vibrationen
- + Gegen ungewolltes Rückschlagen der Maschine bei blockierendem Werkzeug ist die Maschine mit AFT ausgestattet

BL AFT AVT XPT

HR004GM201

Ohne Akkus und Ladegerät. Im Karton.

HR004GZ



1.

Max. Ausgangsleistung	620 W
Leerlaufdrehzahl	0 - 980 min ⁻¹
(Leerlauf-)Schlagzahl	0 - 5000 min ⁻¹
Bohrleistung in Beton	28 mm
Einzel Schlagstärke	2,9 J
Bohrleistung Bohrkronen	54 mm
Passend für SDS-PLUS	✓
Gewicht	4,0 - 5,4 kg

Mitgeliefertes Zubehör im Detail

	HR004GM201	HR004GZ
191B26-6 Akku BL4040	2	- je
191E07-8 Schnellladergerät DC40RA	1	-
821552-6 MAKPAC Gr. 4	1	-
835C84-5 Tiefziehteil f. MAKPAC	1	-
126882-3 Seitengriff kpl.	1	1
198993-4 Bohrer-/Meißelfett	1	1
199138-7 Schnellwechselfutter SDS-PLUS	1	1
199139-5 Schnellwechselfutter 13 mm	1	1
331886-4 Tiefenanschlag	1	1

Inkl. Staubabsaugung DX14.



HR004GM202

Mitgeliefertes Zubehör im Detail

	HR004GM202
126882-3 Seitengriff kpl.	1
191E07-8 Schnellladergerät DC40RA	1
191E60-4 Staubabsaugung DX14	1
198993-4 Bohrer-/Meißelfett	1
199138-7 Schnellwechselfutter SDS-PLUS	1
199139-5 Schnellwechselfutter 13 mm	1
331886-4 Tiefenanschlag	1
821552-6 MAKPAC Gr. 4	1
835C84-5 Tiefziehteil f. MAKPAC	1
191B26-6 Akku BL4040	2 je

Optional verwendbare Akkus

2,0 Ah	2,5 Ah	4,0 Ah	4,0 Ah F	5,0 Ah F	8,0 Ah F
BL4020	BL4025	BL4040	BL4040F	BL4050F	BL4080F
✓	✓	✓	✓	✗	✗



Abb.: HR004G inkl. Staubabsaugung DX14

HR007GM201

Ohne Akkus und Ladegerät. Im Karton.

HR007GZ



Max. Ausgangsleistung	850 W
Leerlaufdrehzahl	0 - 980 min ⁻¹
(Leerlauf-)Schlagzahl	0 - 5000 min ⁻¹
Bohrleistung in Beton	28 mm
Einzel Schlagstärke	3,0 J
Bohrleistung Bohrkronen	54 mm
Passend für SDS-PLUS	✓
Gewicht	3,8 - 4,8 kg

Mitgeliefertes Zubehör im Detail

	HR007GM201	HR007GZ
191B26-6 Akku BL4040	2	- je
191E07-8 Schnellladergerät DC40RA	1	-
821864-7 Transportkoffer Kunststoff	1	-
122A94-2 Seitengriff	1	1
198993-4 Bohrer-/Meißelfett	1	1
331886-4 Tiefenanschlag	1	1
443122-7 Lappen ET	1	1

Optional verwendbare Akkus

2,0 Ah	2,5 Ah	4,0 Ah	4,0 Ah F	5,0 Ah F	8,0 Ah F
BL4020	BL4025	BL4040	BL4040F	BL4050F	BL4080F
✓	✓	✓	✓	✗	✗

HR008G Akku-Kombihammer

40V max. • SDS-PLUS • 3,9 J • 30 mm



AWS

- + Leistungsstarker 40 V max. Akku-Kombihammer mit SDS-PLUS-Werkzeugaufnahme
- + Geeignet zum Bohren, Hammerbohren und Meißeln
- + Die Drehzahl kann über ein Drehrad eingestellt werden
- + Die Einzelschlagstärke beträgt 3,9 J, die max. Bohrleistung in Holz beträgt 32 mm, in Beton 30 mm
- + Für staubfreies Arbeiten kann optional die Staubabsaugung DX10 aufgesetzt werden

BL **AFT** **AVT** **XPT**



HR008GM20

Ohne Akkus und Ladegerät. Im Karton.

HR008GZ

1.
1.

Mitgeliefertes Zubehör im Detail

	HR008GM20	HR008GZ
191B26-6	Akku BL4040	2 - je
191E07-8	Schnellladegerät DC40RA	1 -
191F95-1	Staubabsaugung DX10	1 -
821875-2	Transportkoffer	1 -
126882-3	Seitengriff kpl.	1 1
198993-4	Bohrer-/Meißelfett	1 1
331886-4	Tiefenanschlag	1 1
443122-7	Lappen ET	1 1

Optional verwendbare Akkus

2,0 Ah	2,5 Ah	4,0 Ah	4,0 Ah F	5,0 Ah F	8,0 Ah F
BL4020	BL4025	BL4040	BL4040F	BL4050F	BL4080F

HR009G Akku-Kombihammer

XGT • 40V max. • SDS-PLUS • 3,9 J • 30 mm



AWS

- + Leistungsstarker 40 V max. Akku-Kombihammer mit SDS-PLUS-Werkzeugaufnahme mit Schnellwechselbohrfutter
- + Geeignet zum Bohren, Hammerbohren und Meißeln
- + Die Drehzahl kann über ein Drehrad eingestellt werden
- + Die Einzelschlagstärke beträgt 3,9 J, die max. Bohrleistung in Holz beträgt 32 mm, in Beton 30 mm
- + Für staubfreies Arbeiten kann optional die Staubabsaugung DX11 aufgesetzt werden

BL **AFT** **AVT** **XPT**



HR009GM20

Ohne Akkus und Ladegerät. Im Karton.

HR009GZ

1.
1.

Mitgeliefertes Zubehör im Detail

	HR009GM20	HR009GZ
191B26-6	Akku BL4040	2 - je
191E07-8	Schnellladegerät DC40RA	1 -
191G00-4	Staubabsaugung DX11	1 -
821875-2	Transportkoffer	1 -
126882-3	Seitengriff kpl.	1 1
191F46-4	Schnellwechselfutter 13mm	1 1
191F47-2	Schnellwechselfutter SDS-PLUS	1 1
198993-4	Bohrer-/Meißelfett	1 1
331886-4	Tiefenanschlag	1 1
443122-7	Lappen ET	1 1

Optional verwendbare Akkus

2,0 Ah	2,5 Ah	4,0 Ah	4,0 Ah F	5,0 Ah F	8,0 Ah F
BL4020	BL4025	BL4040	BL4040F	BL4050F	BL4080F

HR005G Akku-Kombihammer

XGT • 40V max. • SDS-MAX • 8,0 J • 40 mm



AWS

- + Leistungsstarker 40 V max. Kombihammer mit SDS-MAX-Werkzeugaufnahme
- + Mit bürstenlosem Motor und Anti-Vibrationssystem AVT sowie SoftNoLoad-Funktion
- + Mit AWS-Technologie zum automatischen Einschalten der Staubabsaugung
- + Zum Bohren, Hammerbohren und Meißeln
- + Die Einzelschlagstärke von 8,0 Joule ermöglicht bis zu 40 mm Bohrungen in Beton

BL **AFT** **AVT** **SOFT NOLOAD** **XPT**



HR005GM20

Ohne Akkus und Ladegerät. Im Karton.

HR005GZ01

1.
1.

Mitgeliefertes Zubehör im Detail

	HR005GM20	HR005GZ01
191B26-6	Akku BL4040	2 - je
191E07-8	Schnellladegerät DC40RA	1 -
123138-5	Seitengriff kpl.	1 1
196792-8	D-Griff kpl.	1 1
198900-7	AWS Funk-Adapter WUT01	1 1
198993-4	Bohrer-/Meißelfett	1 1
331955-1	Tiefenanschlag	1 1
	Transportkoffer	1 1

Optional verwendbare Akkus

2,0 Ah	2,5 Ah	4,0 Ah	4,0 Ah F	5,0 Ah F	8,0 Ah F
BL4020	BL4025	BL4040	BL4040F	BL4050F	BL4080F

E-17790

Bohrer- und Meißel-Set SDS-PLUS

Das 17-teilige Set besteht aus 12 Hammerbohrern und 5 Meißeln. Alle verfügen über eine SDS-PLUS-Aufnahme zum schnellen und werkzeuglosen Wechsel. Ausgeliefert wird das Set in einem MAKPAC Größe 1. Eine zweite Koffereinlage schafft eine zweite Ebene und dient dem ordentlichen und sicheren Verwahren von weiteren Zubehörtiteln.

E-17790



- + Zwölf Hammerbohrer SDS-PLUS Ø x Gesamtlänge (mm)
5 x 110, 5 x 160, 6 x 110, 6 x 160,
7 x 110, 7 x 160, 8 x 110, 8 x 210,
10 x 160, 10 x 210, 12 x 210, 14 x 260
- + Zwei Spitzmeißel SDS-PLUS
Länge 140 und 250 mm
- + Zwei Flachmeißel SDS-PLUS
Breite x Länge 20 x 140 und 20 x 250 mm
- + Ein Breitmeißel SDS-PLUS Breite x Länge
40 x 250 mm

HR006G Akku-Kombihammer

XGT • 2x40V max. • SDS-MAX • 52 mm • 21,4 J



AWS

- + Leistungsstarker 2 x 40 V max. Akku-Kombihammer mit SDS-MAX-Werkzeugaufnahme
- + 80 Volt max. ermöglichen eine Einzelschlagstärke von 21,4 Joule
- + Dieser Akku-Kombihammer ist für mittlere bis schwere Bohr- und Stemmarbeiten geeignet
- + Mit AVT und Soft No Load zur Reduzierung von Vibrationen
- + Die AWS-Technologie startet einen gekoppelten AWS-Staubsauger automatisch

BL **AFT** **AVT** **SOFT NOLOAD** **XPT**



HR006GM20

Ohne Akkus und Ladegerät. Im Karton.

HR006GZ

1.
1.

Mitgeliefertes Zubehör im Detail

	HR006GZ
135283-4	D-Griff kpl.
	Seitengriff kpl. ET
198993-4	Bohrer-/Meißelfett
331955-1	Tiefenanschlag
821848-5	Transportkoffer Kunststoff

Optional verwendbare Akkus

2,0 Ah	2,5 Ah	4,0 Ah	4,0 Ah F	5,0 Ah F	8,0 Ah F
BL4020	BL4025	BL4040	BL4040F	BL4050F	BL4080F

HM001G Akku-Stemmhammer

XGT • 40V max. • SDS-MAX • 9,4 J

**HM001GM201**

Ohne Akkus und Ladegerät. Im Karton.

HM001GZ02

- + Leistungsstarker 40 V max. Akku-Stemmhammer mit SDS-MAX-Werkzeugaufnahme
- + Mit elektronisch einstellbarer Schlagenergie und Sanftanlauf für eine angenehme Bedienung
- + AVT und SoftNoLoad dienen der Reduzierung von Vibrationen
- + Die Konstantelektronik garantiert auch bei starker Beanspruchung die maximale Leistung
- + Mit AWS-Schnittstelle

Leerlauf-/Schlagzahl	0 - 2650 min ⁻¹
Einzelschlagstärke	9,4 J
Passend für SDS-MAX	✓
Gewicht	6,3 - 7,1 kg

Mitgeliefertes Zubehör im Detail

191B26-6	Akku BL4040	2	- je
191E07-8	Schnellladegerät DC40RA	1	-
141D88-6	Transportkoffer Kunststoff	1	1
198900-7	AWS Funk-Adapter WUT01	1	1
198993-4	Bohrer-/Meißelfett	1	1

HM001GM201 HM001GZ02**Optional verwendbare Akkus**

BL4020	BL4025	BL4040	BL4040F	BL4050F	BL4080F
---------------	---------------	---------------	----------------	----------------	----------------

**HM002G Akku-Stemmhammer**

XGT • 2x40V max. • SDS-MAX • 20,9 J



- + Leistungsstarker 2 x 40 V max. Akku-Stemmhammer mit SDS-MAX-Werkzeugaufnahme
- + 80 V max. ermöglichen eine Einzelschlagstärke von 20,9 Joule
- + Dieser Akku-Stemmhammer ist für schwere Abbrucharbeiten geeignet
- + Mit AVT und Soft No Load zur Reduzierung von Vibrationen
- + Die AWS-Technologie startet einen gekoppelten AWS-fähigen-Staubsauger automatisch

Max. Ausgangsleistung	2.600 W
(Leerlauf-)Schlagzahl	950 - 1.900 min ⁻¹
Einzelschlagstärke	20,9 J
Passend für SDS-MAX	✓
Gewicht	12,0 - 13,3 kg

Mitgeliefertes Zubehör im Detail

135269-8	Bügelgriff komplett	1
198993-4	Bohrer-/Meißelfett	1
821848-5	Transportkoffer Kunststoff	1
P-16237	Spitzmeißel	1

HM002GZ03**Optional verwendbare Akkus**

BL4020	BL4025	BL4040	BL4040F	BL4050F	BL4080F
---------------	---------------	---------------	----------------	----------------	----------------



Abb.: HM002G und VC006G

**Neugierig?**

QR-Code scannen und Produktvideo ansehen!



Übersicht 40V max. Winkelschleifer

	max. Scheiben-Ø	Leerlaufdrehzahl	Schalertyp	AWS	BL	AFT		XLOCK	XPT	Wiederanlaufschutz	Regelbare Drehzahl
GA005G	125 mm	8.500 min ⁻¹	Schiebeschalter		✓	✓	✓		✓	✓	
GA008G	125 mm	8.500 min ⁻¹	Schiebeschalter		✓	✓			✓	✓	
GA013G	125 mm	8.500 min ⁻¹	Paddleschalter		✓	✓	✓		✓	✓	
GA016G	125 mm	8.500 min ⁻¹	Paddleschalter		✓	✓			✓	✓	
GA023G	125 mm	3.000-8.500 min ⁻¹	Schiebeschalter	✓	✓	✓	✓		✓	✓	✓
GA041G	125 mm	3.000-8.500 min ⁻¹	Schiebeschalter	✓	✓	✓	✓	✓	✓	✓	✓
GA044G	125 mm	3.000-8.500 min ⁻¹	Paddleschalter		✓	✓	✓	✓	✓	✓	✓
GA047G	125 mm	8.500 min ⁻¹	Paddleschalter		✓	✓	✓	✓	✓	✓	
GA050G	125 mm	11.000 min ⁻¹	Paddleschalter		✓	✓	✓		✓	✓	
GA035G	150 mm	8.500 min ⁻¹	Schiebeschalter		✓	✓	✓		✓	✓	
GA036G	150 mm	8.500 min ⁻¹	Paddleschalter		✓	✓	✓		✓	✓	
GA051G	150 mm	9.000 min ⁻¹	Paddleschalter		✓	✓	✓		✓	✓	
GA038G	230 mm	6.600 min ⁻¹	Paddleschalter	✓	✓	✓	✓		✓	✓	



Auto-start Wireless System

Diese Bluetooth-Funktion ermöglicht es, AWS-fähige Akku-Maschinen per Knopfdruck mit einem kompatiblen Staubsauger drahtlos zu verbinden. So startet und stoppt der Staubsauger automatisch durch Ein- bzw. Ausschalten der Akku-Maschine.



Bürstenlose Motoren

Bürstenlose Akku-Motoren arbeiten ohne Kohlebürsten und stellen damit einen nahezu verschleißfreien Antrieb dar. Zur Erzeugung der Drehbewegung benötigt der BL-Motor durch die fehlenden Bürsten weniger Strom und verursacht so auch weniger Wärme. Hierdurch arbeitet man mit jeder Akku-Ladung effizienter und länger.



Active Feedback sensing Technology

Blockiert die Maschine am Material, wird sie in Bruchteilen einer Sekunde gestoppt und verhindert damit ein Umschlagen der Maschine.



Motorbremse

Die Motorbremse stoppt die Maschine unmittelbar nachdem der Schalter losgelassen wird.



X-LOCK

Mit X-LOCK-Aufnahme für schnellen und einfachen Scheibenwechsel



Extreme Protection Technology

Staub- und spritzwasserabweisendes Gehäuse ermöglicht den Betrieb auch bei harten Baustellenbedingungen.



Abb.: GA051G

GA008G Akku-Winkelschleifer
XGT - 40V max. • 125 mm



- + Leistungsstarker 40 V max. Akku-Winkelschleifer für schwere Trenn- und Schrupparbeiten
- + Die AFT-Technologie minimiert den Rückschlag der Maschine bei blockierendem Werkzeug
- + Das XPT Schutzsystem verhindert das Eindringen von Schmutz und Spritzwasser

BL **AFT** **XPT**

GA008GM201

Ohne Akkus und Ladegerät. Im Karton.

GA008GZ



Max. Ausgangsleistung	1100 W
Leerlaufdrehzahl	8500 min ⁻¹
Spindelgewinde	M14
Bohrung	22,23 mm
Max. Scheiben-Ø	125 mm
Gewicht	2,9 - 3,5 kg

Mitgeliefertes Zubehör im Detail	GA008GM201	GA008GZ
191B26-6 Akku BL4040	2	- je
191E07-8 Schnellladegerät DC40RA	1	-
821552-6 MAKPAC Gr. 4	1	-
835E79-0 Tiefziehteil	1	-
158237-4 Seitengriff 36 kpl. ET	1	1
158237-4 Stirnlochschlüssel	1	1
782423-1 Schruppsch. 125 mm INOX (1 Stück)	1	1

Optional verwendbare Akkus

2.0 Ah BL4020	2.5 Ah BL4025	4.0 Ah BL4040	4.0 Ah F BL4040F	5.0 Ah F BL4050F	8.0 Ah F BL4080F
-------------------------	-------------------------	-------------------------	----------------------------	----------------------------	----------------------------

GA005G Akku-Winkelschleifer
XGT - 40V max. • 125 mm



- + Leistungsstarker 40 V max. Akku-Winkelschleifer für schwere Trenn- und Schrupparbeiten
- + Die AFT-Technologie verhindert Rückschläge der Maschine bei blockierendem Werkzeug
- + Mit Motorbremse
- + Das XPT Schutzsystem verhindert das Eindringen von Schmutz und Spritzwasser

BL **AFT** **XPT**

GA005GM201

Ohne Akkus und Ladegerät. Im Karton.

GA005GZ



Max. Ausgangsleistung	1100 W
Leerlaufdrehzahl	8500 min ⁻¹
Spindelgewinde	M14
Bohrung	22,23 mm
Max. Scheiben-Ø	125 mm
Gewicht	2,9 - 3,6 kg

Mitgeliefertes Zubehör im Detail	GA005GM201	GA005GZ
191B26-6 Akku BL4040	2	- je
191E07-8 Schnellladegerät DC40RA	1	-
347480-2 Schutzhaube 125 mm	1	-
821552-6 MAKPAC Gr. 4	1	-
835E79-0 Tiefziehteil	1	-
158237-4 Seitengriff 36 kpl. ET	1	1
224447-6 Aufnahmeblech 42B ET	1	1
224554-5 Flanschmutter ET	1	1
782423-1 Stirnlochschlüssel	1	1
782423-1 Schruppsch. 125 mm INOX (1 Stück)	1	1

Optional verwendbare Akkus

2.0 Ah BL4020	2.5 Ah BL4025	4.0 Ah BL4040	4.0 Ah F BL4040F	5.0 Ah F BL4050F	8.0 Ah F BL4080F
-------------------------	-------------------------	-------------------------	----------------------------	----------------------------	----------------------------

GA016G Akku-Winkelschleifer
XGT - 40V max. • 125 mm



- + Leistungsstarker 40 V max. Akku-Winkelschleifer für schwere Trenn- und Schrupparbeiten
- + Mit nicht arretierbarem Paddelschalter
- + Die AFT-Technologie verhindert Rückschläge der Maschine bei blockierendem Werkzeug
- + Das XPT Schutzsystem verhindert das Eindringen von Schmutz und Spritzwasser

BL **AFT** **XPT**

GA016GM201

Ohne Akkus und Ladegerät. Im Karton.

GA016GZ



Max. Ausgangsleistung	1100 W
Leerlaufdrehzahl	8500 min ⁻¹
Spindelgewinde	M14
Bohrung	22,23 mm
Max. Scheiben-Ø	125 mm
Gewicht	2,9 - 3,6 kg

Mitgeliefertes Zubehör im Detail	GA016GM201	GA016GZ
191B26-6 Akku BL4040	2	- je
191E07-8 Schnellladegerät DC40RA	1	-
821552-6 MAKPAC Gr. 4	1	-
835E79-0 Tiefziehteil	1	-
158237-4 Seitengriff 36 kpl. ET	1	1
782423-1 Stirnlochschlüssel	1	1
782423-1 Schruppsch. 125 mm INOX (1 Stück)	1	1

Optional verwendbare Akkus

2.0 Ah BL4020	2.5 Ah BL4025	4.0 Ah BL4040	4.0 Ah F BL4040F	5.0 Ah F BL4050F	8.0 Ah F BL4080F
-------------------------	-------------------------	-------------------------	----------------------------	----------------------------	----------------------------

GA013G Akku-Winkelschleifer
XGT - 40V max. • 125 mm



- + Leistungsstarker 40 V max. Akku-Winkelschleifer für schwere Trenn- und Schrupparbeiten
- + Mit nicht arretierbarem Paddelschalter
- + Die AFT-Technologie verhindert Rückschläge der Maschine bei blockierendem Werkzeug
- + Mit Motorbremse
- + Das XPT Schutzsystem verhindert das Eindringen von Schmutz und Spritzwasser

BL **AFT** **XPT**

GA013GM201

Ohne Akkus und Ladegerät. Im Karton.

GA013GZ



Max. Ausgangsleistung	1100 W
Leerlaufdrehzahl	8500 min ⁻¹
Spindelgewinde	M14
Bohrung	22,23 mm
Max. Scheiben-Ø	125 mm
Gewicht	3,0 - 3,6 kg

Mitgeliefertes Zubehör im Detail	GA013GM201	GA013GZ
191B26-6 Akku BL4040	2	- je
191E07-8 Schnellladegerät DC40RA	1	-
821552-6 MAKPAC Gr. 4	1	-
835E79-0 Tiefziehteil	1	-
158237-4 Seitengriff 36 kpl. ET	1	1
224447-6 Aufnahmeblech 42B ET	1	1
224554-5 Flanschmutter ET	1	1
347480-2 Schutzhaube 125 mm	1	1
782423-1 Stirnlochschlüssel	1	1
782423-1 Schruppsch. 125 mm INOX (1 Stück)	1	1

Optional verwendbare Akkus

2.0 Ah BL4020	2.5 Ah BL4025	4.0 Ah BL4040	4.0 Ah F BL4040F	5.0 Ah F BL4050F	8.0 Ah F BL4080F
-------------------------	-------------------------	-------------------------	----------------------------	----------------------------	----------------------------

GA023G Akku-Winkelschleifer
XGT - 40V max. • 125 mm • 3.000-8.500 min⁻¹



- + Leistungsstarker 40 V max. Akku-Winkelschleifer für höchste Ansprüche
- + Mit borstenlosem Motor und einem Scheibendurchmesser von max. 125 mm
- + Ausgestattet mit AFT zum Schutz des Anwenders, zudem ist die Drehzahl elektronisch regelbar
- + Die AWS-Funktion schaltet den gekoppelten Staubsauger automatisch an und nach einer Nachlaufzeit wieder aus

BL **AFT** **XPT**

GA023GM201

Ohne Akkus und Ladegerät. Im Karton.

GA023GZ



Max. Ausgangsleistung	1100 W
Leerlaufdrehzahl	3000 - 8500 min ⁻¹
Spindelgewinde	M14
Bohrung	22,23 mm
Max. Scheiben-Ø	125 mm
Gewicht	3,0 - 4,4 kg

Mitgeliefertes Zubehör im Detail	GA023GM201	GA023GZ
191B26-6 Akku BL4040	2	- je
191E07-8 Schnellladegerät DC40RA	1	-
821552-6 MAKPAC Gr. 4	1	-
835E79-0 Tiefziehteil	1	-
158237-4 Seitengriff 36 kpl. ET	1	1
224447-6 Aufnahmeblech 42B ET	1	1
224554-5 Flanschmutter ET	1	1
347480-2 Schutzhaube 125 mm	1	1
782423-1 Stirnlochschlüssel	1	1
782423-1 Schruppsch. 125 mm INOX (1 Stück)	1	1

Optional verwendbare Akkus

2.0 Ah BL4020	2.5 Ah BL4025	4.0 Ah BL4040	4.0 Ah F BL4040F	5.0 Ah F BL4050F	8.0 Ah F BL4080F
-------------------------	-------------------------	-------------------------	----------------------------	----------------------------	----------------------------

GA035G Akku-Winkelschleifer
XGT - 40V max. • 150 mm

Ohne Akkus und Ladegerät. Im Karton.

GA035GZ

- + Leistungsstarker 40 V max. Akku-Winkelschleifer für schwere Trenn- und Schrubarbeiten
- + Die AFT-Technologie minimiert den Rückschlag der Maschine bei blockierendem Werkzeug
- + Das XPT Schutzsystem verhindert das Eindringen von Schmutz und Spritzwasser
- + Mit Motorbremse
- + Mit arretierbarem Schiebeschalter

Max. Ausgangsleistung	1100 W
Leerlaufdrehzahl	8500 min ⁻¹
Spindelgewinde	M14
Bohrung	22,23 mm
Max. Scheiben-Ø	150 mm
Gewicht	3,0 - 3,7 kg

Mitgeliefertes Zubehör im Detail		GA035GZ
158237-4	Seitengriff 36 kpl. ET	1
224447-6	Aufnahmeflansch 42B ET	1
224554-5	Flanschmutter ET	1
347776-1	Schutzhaube 150 mm	1
782423-1	Stirnlochschlüssel	1
	Schruppsch. 150x6x22mm WA36N	1

Optional verwendbare Akkus

--	--	--	--	--	--



BL **AFT** **XPT**

GA036G Akku-Winkelschleifer
XGT - 40V max. • 150 mm

Ohne Akkus und Ladegerät. Im Karton.

GA036GZ

- + Leistungsstarker 40 V max. Akku-Winkelschleifer für schwere Trenn- und Schrubarbeiten
- + Die AFT-Technologie minimiert den Rückschlag der Maschine bei blockierendem Werkzeug
- + Das XPT Schutzsystem verhindert das Eindringen von Schmutz und Spritzwasser
- + Mit Motorbremse
- + Mit Paddelschalter

Max. Ausgangsleistung	1100 W
Leerlaufdrehzahl	8500 min ⁻¹
Spindelgewinde	M14
Bohrung	22,23 mm
Max. Scheiben-Ø	150 mm
Gewicht	3,0 - 3,7 kg

Mitgeliefertes Zubehör im Detail		GA036GZ
158237-4	Seitengriff 36 kpl. ET	1
224447-6	Aufnahmeflansch 42B ET	1
224554-5	Flanschmutter ET	1
347776-1	Schutzhaube 150 mm	1
782423-1	Stirnlochschlüssel	1
	Schruppsch. 150x6x22mm WA36N	1

Optional verwendbare Akkus

--	--	--	--	--	--



BL **AFT** **XPT**

GA038G Akku-Winkelschleifer
XGT - 40V max. • 230 mm

GA038GT201

Ohne Akkus und Ladegerät. Im Karton.

GA038GZ

- + Leistungsstarker 40 V max. Akku-Winkelschleifer für schwere Trenn- und Schrubarbeiten
- + Die AFT-Technologie minimiert den Rückschlag der Maschine bei blockierendem Werkzeug
- + Das XPT Schutzsystem verhindert das Eindringen von Schmutz und Spritzwasser
- + Mit Motorbremse
- + Für 230 mm Schleifscheiben

Max. Ausgangsleistung	1700 W
Leerlaufdrehzahl	6600 min ⁻¹
Spindelgewinde	M14
Bohrung	22,23 mm
Max. Scheiben-Ø	230 mm
Gewicht	4,6 - 7,4 kg

Mitgeliefertes Zubehör im Detail		GA038GT201	GA038GZ
191E07-8	Schnellladegerät DC40RA	1	-
191L47-8	Akku BL4050F	2	- je
821841-9	Transportkoffer Kunststoff	1	-
127714-7	Schutzhaube	1	1
143486-6	Seitengriff	1	1
224447-6	Aufnahmeflansch 42B ET	1	1
	Flanschmutter 14-45 ET	1	1
	Stirnlochschlüssel	1	1

Optional verwendbare Akkus

--	--	--	--	--	--



BL **AFT** **XPT**

GA041G Akku-Winkelschleifer
XGT - 40V max. • 125 mm

GA041GM201

Ohne Akkus und Ladegerät. Im Karton.

GA041GZ

- + Leistungsstarker 40 V max. Akku-Winkelschleifer für schwere Trenn- und Schrubarbeiten
- + Die AFT-Technologie minimiert den Rückschlag der Maschine bei blockierendem Werkzeug
- + Das XPT Schutzsystem verhindert das Eindringen von Schmutz und Spritzwasser
- + Mit Motorbremse
- + Für 125 mm Schleifscheiben
- + Mit X-LOCK für schnellen und einfachen Scheibenwechsel

Max. Ausgangsleistung	1600 W
Leerlaufdrehzahl	3000 - 8500 min ⁻¹
Spindelgewinde	M14
Bohrung	22,23 mm
Max. Scheiben-Ø	125 mm
Gewicht	3,0 - 5,3 kg

Mitgeliefertes Zubehör im Detail		GA041GM201	GA041GZ
191B26-6	Akku BL4040	2	- je
191E07-8	Schnellladegerät DC40RA	1	-
821552-6	MAKPAC Gr. 4	1	-
835E79-0	Tiefziehteil	1	-
141L27-4	Schutzhaube	1	1
158237-4	Seitengriff 36 kpl. ET	1	1
199710-5	Schutzhaubenabd. trennen 125 mm	1	1
E-00402	Schruppsch. X-LOCK	1	1

Optional verwendbare Akkus

--	--	--	--	--	--



BL **AFT** **XLock** **XPT**

GA044G Akku-Winkelschleifer
XGT - 40V max. • 125 mm

Ohne Akkus und Ladegerät. Im Karton.

GA044GZ

- + Leistungsstarker 40 V max. Akku-Winkelschleifer für schwere Trenn- und Schrubarbeiten
- + Die AFT-Technologie minimiert den Rückschlag der Maschine bei blockierendem Werkzeug
- + Das XPT Schutzsystem verhindert das Eindringen von Schmutz und Spritzwasser
- + Drehzahl 5-stufig regelbar
- + Mit Motorbremse
- + Für 125 mm Schleifscheiben
- + Mit X-LOCK für schnellen und einfachen Scheibenwechsel

Max. Ausgangsleistung	1600 W
Leerlaufdrehzahl	3000 - 8500 min ⁻¹
Spindelgewinde	M14
Bohrung	22,23 mm
Max. Scheiben-Ø	125 mm
Gewicht	3,0 - 5,4 kg

Mitgeliefertes Zubehör im Detail		GA044GZ
141L27-4	Schutzhaube	1
158237-4	Seitengriff 36 kpl. ET	1
199710-5	Schutzhaubenabd. trennen 125 mm	1
E-00402	Schruppsch. X-LOCK	1

Optional verwendbare Akkus

--	--	--	--	--	--



BL **AFT** **XLock** **XPT**

GA047G Akku-Winkelschleifer
XGT - 40V max. - 125 mm

Ohne Akkus und Ladegerät. Im Karton.

GA047GZ



- + Leistungsstarker 40 V max. Akku-Winkelschleifer für schwere Trenn- und Schrubarbeiten
- + Die AFT-Technologie minimiert den Rückschlag der Maschine bei blockierendem Werkzeug
- + Das XPT Schutzsystem verhindert das Eindringen von Schmutz und Spritzwasser
- + Mit Motorbremse
- + Für 125 mm Schleifscheiben
- + Mit X-LOCK für schnellen und einfachen Scheibenwechsel

Max. Ausgangsleistung	1600 W
Leerlaufdrehzahl	8500 min ⁻¹
Spindelgewinde	M14
Bohrung	22,23 mm
Max. Scheiben-Ø	125 mm
Gewicht	3,0 - 5,3 kg

Mitgeliefertes Zubehör im Detail	GA047GZ	
141L27-4	Schutzhaube	1
158237-4	Seitengriff 36 kpl. ET	1
199710-5	Schutzhaubenabd. trennen 125 mm	1
E-00402	Schruppsch. X-LOCK	1

BL **AFT** **XLock** **XPT**

Optional verwendbare Akkus

2.0 Ah BL4020	2.5 Ah BL4025	4.0 Ah BL4040	4.0 Ah F BL4040F	5.0 Ah F BL4050F	8.0 Ah F BL4080F
-------------------------	-------------------------	-------------------------	----------------------------	----------------------------	----------------------------

GA050G Akku-Winkelschleifer
XGT - 40V max. - 125 mm

GA050GM201

Ohne Akkus und Ladegerät. Im Karton.

GA050GZ



- + 40 V max. Akku-Winkelschleifer für schwere Trenn- und Schrubarbeiten
- + Die AFT-Technologie minimiert den Rückschlag der Maschine bei blockierendem Werkzeug
- + Das XPT Schutzsystem verhindert das Eindringen von Schmutz und Spritzwasser
- + Mit Motorbremse
- + Für max. Scheibendurchmesser von 125 mm
- + 2.300 Watt max. Ausgangsleistung vergleichbar mit einem netzbetriebenen Winkelschleifer

Max. Ausgangsleistung	2300 W
Leerlaufdrehzahl	11000 min ⁻¹
Spindelgewinde	M14
Bohrung	22,23 mm
Max. Scheiben-Ø	125 mm
Gewicht	3,0 - 5,4 kg

Mitgeliefertes Zubehör im Detail	GA050GM201	GA050GZ
191B26-6	Akku BL4040	2 - je
191E07-8	Schnellladegerät DC40RA	1 -
821552-6	MAKPAC Gr. 4	1 -
141P46-4	Schutzhaube 125 mm ET	1 1
158237-4	Seitengriff 36 kpl. ET	- 1
162258-0	Seitengriff Antivibration	1 1
199710-5	Schutzhaubenabd. trennen 125 mm	1 1
224447-6	Aufnahmeflansch 42B ET	1 1
	Flanschmutter 14-45 ET	1 1
	Flanschmutter ET	- 1
224554-5	Stirnlochschlüssel	1 1
782423-1	Schruppsch. 125 mm INOX (1 Stück)	1 1

BL **AFT** **XPT**

Optional verwendbare Akkus

2.0 Ah BL4020	2.5 Ah BL4025	4.0 Ah BL4040	4.0 Ah F BL4040F	5.0 Ah F BL4050F	8.0 Ah F BL4080F
-------------------------	-------------------------	-------------------------	----------------------------	----------------------------	----------------------------

GA051G Akku-Winkelschleifer
XGT - 40V max. - 150 mm

Ohne Akkus und Ladegerät. Im Karton.

GA051GZ



- + 40 V max. Akku-Winkelschleifer für schwere Trenn- und Schrubarbeiten
- + Die AFT-Technologie minimiert den Rückschlag der Maschine bei blockierendem Werkzeug
- + Das XPT Schutzsystem verhindert das Eindringen von Schmutz und Spritzwasser
- + Mit Motorbremse
- + Für max. Scheibendurchmesser von 150 mm
- + 2.300 Watt max. Ausgangsleistung vergleichbar mit einem netzbetriebenen Winkelschleifer

Max. Ausgangsleistung	2300 W
Leerlaufdrehzahl	9000 min ⁻¹
Spindelgewinde	M14
Bohrung	22,23 mm
Max. Scheiben-Ø	150 mm
Gewicht	3,1 - 4,7 kg

Mitgeliefertes Zubehör im Detail	GA051GZ	
162258-0	Seitengriff Antivibration	1
	Schutzhaubenabd. 150 mm trennen	1
224447-6	Aufnahmeflansch 42B ET	1
	Flanschmutter 14-45 ET	1
782423-1	Stirnlochschlüssel	1
	Schruppsch. 150x6x22mm WA36N	1

BL **AFT** **XPT**

Optional verwendbare Akkus

2.0 Ah BL4020	2.5 Ah BL4025	4.0 Ah BL4040	4.0 Ah F BL4040F	5.0 Ah F BL4050F	8.0 Ah F BL4080F
-------------------------	-------------------------	-------------------------	----------------------------	----------------------------	----------------------------



PB002G Akku-Bandsäge
40V max. - 0-3,2 m/s - 127 mm

Ohne Akkus und Ladegerät. Im Karton.

PB002GZ



- + Leichte Säge mit leistungsstarkem bürstenlosen Motor, für saubere und präzise Schnitte
- + Zum Schneiden von Rohren und faserverstärkten Schläuchen bis 127 mm
- + Mit Konstantelektronik und Motorbremse
- + Die Bandgeschwindigkeit ist elektronisch regelbar und erreicht bis zu 3,2 m/min. Durch die stabile Brückenkonstruktion mit einem Aluminium-Rahmen ist die Maschine sehr robust

Max. Ausgangsleistung	1.000 W
Max. Schnittleistung Rohr	127 mm
Banddimension	13 x 0,5 x 1140 mm
max. Schnittleistung	127 x 127 mm
Max. Werkstückdurchmesser	127 mm
Bandgeschwindigkeit	0 - 3,2 m/s
Scheibendurchmesser	13 x 0,5 x 1140 mm
Gewicht	6,6 - 7,8 kg

Mitgeliefertes Zubehör im Detail	PB002GZ	
783202-0	Sechskantstiftschlüssel 4 mm	1
B-30128	Bandsägeblatt	1

BL **XPT**

Optional verwendbare Akkus

2.0 Ah BL4020	2.5 Ah BL4025	4.0 Ah BL4040	4.0 Ah F BL4040F	5.0 Ah F BL4050F	8.0 Ah F BL4080F
-------------------------	-------------------------	-------------------------	----------------------------	----------------------------	----------------------------

CS002G Akku-Metallhandkreissäge

40V max. • 185 mm • 3.500 min⁻¹

Ohne Akkus und Ladegerät. Im Karton.

CS002GZ



- + Zum sauberen Trennen von Profilen und Vollmaterial aus Metall
- + Leicht abnehmbare und stoßfeste Staubsammelbox, für eine schnelle Entleerung und Sägeblattwechsel
- + Mit Konstantelektronik, elektronischer Motorbremse und leuchtstarker Doppel-LED
- + Sicherer Halt und präzise Führung durch den zusätzlichen Bügelgriff

Leerlaufdrehzahl	3500 min ⁻¹
max. Schnittleistung	67 mm
Bohrung	30 mm
Max. Scheiben-Ø	185 mm
Gewicht	4,2 - 5,4 kg

Mitgeliefertes Zubehör im Detail

164095-8	Parallelschlag	1
783203-8	Sechskantstiftschlüssel 5 mm	1
E-12859	Sägeblatt 185x1,4x30, 45Z EFFICUT	1

CS002GZ

Optional verwendbare Akkus

2.0 Ah BL4020	2.5 Ah BL4025	4.0 Ah BL4040	4.0 Ah F BL4040F	5.0 Ah F BL4050F	8.0 Ah F BL4080F
-------------------------	-------------------------	-------------------------	----------------------------	----------------------------	----------------------------

BL MOTOR



XPT

JR001G Akku-Recipsäge

XGT • 40V max. • 0-3.000 min⁻¹ • 32 mm

JR001GM201

Ohne Akkus und Ladegerät. Im Karton.

JR001GZ



- + Vibrationsarme 40 V max. Akku-Recipsäge für funkenfreies Trennen von Metall und zur Demontage von Fensterrahmen und ähnlichem
- + Ein effektives Schmiersystem und ein verstärktes Getriebe machen die Maschine sehr langlebig
- + Der Sägeblattwechsel ist werkzeuglos von außen möglich

Leerlaufhubzahl	0 - 2300 / 3000 min ⁻¹
Hubhöhe	32 mm
Max. Schnittleistung Holz 90°	255 mm
Max. Schnittleistung Rohr	130 mm
Gewicht	4,2 - 4,5 kg

Mitgeliefertes Zubehör im Detail

191B26-6	Akku BL4040	2	- je
191E07-8	Schnellladegerät DC40RA	1	-
821796-8	Transportkoffer Kunststoff	1	-
	Recipsägeblätter 3 Stück	1	1

JR001GM201

JR001GZ

Optional verwendbare Akkus

2.0 Ah BL4020	2.5 Ah BL4025	4.0 Ah BL4040	4.0 Ah F BL4040F	5.0 Ah F BL4050F	8.0 Ah F BL4080F
-------------------------	-------------------------	-------------------------	----------------------------	----------------------------	----------------------------

BL MOTOR

XPT

JR002G Akku-Recipsäge

40V max. • 0-3.000 min⁻¹ • 32 mm

JR002GM201

Ohne Akkus und Ladegerät. Im Karton.

JR002GZ



- + Zum Trennen von Metall und Holz
- + Eine in ihrer Leistungsklasse vergleichsweise kompakte Säge
- + Ein Kontergewichtsmechanismus reduziert deutlich die Vibration unter Last
- + Werkzeugloser Sägeblattwechsel und Verstellung des Führungsschuhs

Leerlaufhubzahl	0 - 3000 min ⁻¹
Hubhöhe	32 mm
Max. Schnittleistung Holz 90°	255 mm
Max. Schnittleistung Rohr	130 mm
Gewicht	4,6 - 5,8 kg

Mitgeliefertes Zubehör im Detail

191B26-6	Akku BL4040	2	- je
191E07-8	Schnellladegerät DC40RA	1	-
821872-8	Transportkoffer Kunststoff	1	-
	Recipsägeblätter 3 Stück	1	1

JR002GM201

JR002GZ

Optional verwendbare Akkus

2.0 Ah BL4020	2.5 Ah BL4025	4.0 Ah BL4040	4.0 Ah F BL4040F	5.0 Ah F BL4050F	8.0 Ah F BL4080F
-------------------------	-------------------------	-------------------------	----------------------------	----------------------------	----------------------------

BL MOTOR

AVT

XPT



Spezialsägeblätter Rettung

Extreme Metallbearbeitung für Gusseisen und hochfeste Legierungen von 4-12 mm Stärke. Ebenfalls geeignet für Holz und Verbundmaterial. Stark minimierter Funkenflug. Besonders haltbare Hartmetallspitzen, Zahnung geschränkt. Für grobe, schnelle Schnitte. Bei Verwendung von Kühlmittel, achten Sie auf eine niedrige Hubzahl.



Schnittlänge (mm)	Stärke (mm)	Material	Zähne pro Zoll	Schnittleistung Metall (mm)	VPE	Art.-Nr.		
100	1,25	TC/HM	8	4 - 12	1	B-55566		
152	1,25	TC / HM	8	4 - 12	1	B-55572		
152	1,25	TC/HM	8	4 - 12	10	B-55572-10		
228	1,25	TC/HM	8	4 - 12	1	B-55588		
228	1,25	TC/HM	8	4 - 12	10	B-55588-10		
305	1,25	TC/HM	8	4 - 12	1	B-55594		
305	1,25	TC/HM	8	4 - 12	10	B-55594-10		
150	1,27	BiM	10 - 14		5	P-47189		
225	1,27	BIM	10 - 14		5	P-47195		

JV002G Akku-Pendelhubstichsäge

XGT • 40V max. • 135 mm • 800 - 3.500 min⁻¹

Ohne Akkus und Ladegerät. Im Karton.

JV002GZ



- + Leistungsfähige Säge mit dreistufiger PendelhubEinstellung plus Neutralstellung und werkzeuglosem Sägeblattwechsel
- + Inkl. Dimmfunktion für Arbeiten Überkopf: Durch Halten des Standby-Schalter kann die LED-Helligkeit eingestellt werden
- + Eine breitere Grundplatte bringt mehr Stabilität beim Sägen
- + Die verbesserte Getriebekonstruktion ermöglicht eine sehr kurze Bauform

Max. Ausgangsleistung	700 W
Leerlaufhubzahl	800 - 3500 min ⁻¹
Hubhöhe	26 mm
Max. Neigung links / rechts	45°
Max. Schnittleistung Holz 90°	135 mm
Schnittleistung Stahl	10 mm
Max. Schnittleistung Aluminium	20 mm
Gewicht	2,6 - 2,9 kg

Mitgeliefertes Zubehör im Detail

415524-7	Spannreißschutz	1
783202-0	Sechskantstiftschlüssel 4 mm	1
A-85628	Stichsägeblatt B-10	1
A-85737	Stichsägeblatt B-22	1
A-85793	Stichsägeblatt BR-13	1

JV002GZ

Optional verwendbare Akkus

2.0 Ah BL4020	2.5 Ah BL4025	4.0 Ah BL4040	4.0 Ah F BL4040F	5.0 Ah F BL4050F	8.0 Ah F BL4080F
-------------------------	-------------------------	-------------------------	----------------------------	----------------------------	----------------------------

BL MOTOR

SOFT NOLOAD

XPT

JV001G Akku-PendelhubstichsägeXGT • 40V max. • 135 mm • 800 - 3.500 min⁻¹**JV001GD101**

Ohne Akkus und Ladegerät. Im Karton.

JV001GZ

- + Leistungsfähige Säge mit drei-stufiger Pendelhubeinstellung plus Neutralstellung und werkzeuglosem Sägeblattwechsel
- + Inkl. Dimmfunktion für Arbeiten Überkopf: Durch Halten des Standby-Schalter kann die LED-Helligkeit eingestellt werden
- + Eine breitere Grundplatte bringt mehr Stabilität beim Sägen
- + Die verbesserte Getriebekonstruktion ermöglicht eine sehr kurze Bauform

Max. Ausgangsleistung	700 W
Leerlaufhubzahl	800 - 3500 min ⁻¹
Hubhöhe	26 mm
Max. Neigung links / rechts	45°
Max. Schnittleistung Holz 90°	135 mm
Schnittleistung Stahl	10 mm
Max. Schnittleistung Aluminium	20 mm
Gewicht	2,6 - 2,9 kg

Mitgeliefertes Zubehör im Detail

	JV001GD101	JV001GZ
191B36-3 Akku BL4025	1	-
191E07-8 Schnellladegerät DC40RA	1	-
821551-8 MAKPAC Gr. 3	1	-
415524-7 Spanneißschutz	1	1
783202-0 Sechskantstiftschlüssel 4 mm	1	1
A-85628 Stichsägeblatt B-10	1	1
A-85737 Stichsägeblatt B-22	1	1
A-85793 Stichsägeblatt BR-13	1	1

Optional verwendbare Akkus

BL4020	BL4025	BL4040	BL4040F	BL4050F	BL4080F

BL MOTOR

XPT

HS012G Akku-Handkreissäge40V max. • 57 mm • 5.200 min⁻¹**HS012GD201**

Ohne Akkus und Ladegerät. Im Karton.

HS012GZ

AWS

- + Leichte und kompakte Akku-Handkreissäge ideal für Dacharbeiten und im Innenausbau
- + Besonders robuste Bauform durch Bauteile aus Magnesium-Druckguss
- + Mit einem max. Sägeblatt-Ø von 165 mm erreicht die Säge eine Schnitttiefe von 57 mm
- + Eine Blasvorrichtung hält die Schnittstelle sauber
- + Mit AWS-Schnittstelle

Max. Ausgangsleistung	1300 W
Sägeblatt Ø / Bohrung	165/20 mm
Leerlaufdrehzahl	5200 min ⁻¹
Max. Schnittleistung 90°	57 mm
Max. Schnittleistung 45°	41 mm
Max. Neigung links / rechts	0 / 50°
Bohrung	20 mm
Gewicht	3,2 - 4,7 kg

Mitgeliefertes Zubehör im Detail

	HS012GD201	HS012GZ
191B36-3 Akku BL4025	2	- je
191E07-8 Schnellladegerät DC40RA	1	-
821551-8 MAKPAC Gr. 3	1	-
164095-8 Tiefziehteil	1	-
196961-1 Parallelschlag	1	1
783203-8 Absaugstutzen	1	1
B-62985 Sechskantstiftschlüssel 5 mm	1	1
Sägeblatt 165x1,4x20, 25Z EFFICUT	1	1

Optional verwendbare Akkus

BL4020	BL4025	BL4040	BL4040F	BL4050F	BL4080F

BL MOTOR



XPT

HS004G Akku-HandkreissägeXGT • 40V max. • 62,5 mm • 6.000 min⁻¹

AWS

- + Leistungsstarke 40 V Akku-Handkreissäge für höchste Ansprüche
- + Die Maschine mit burstenlosem Motor erreicht eine Schnitttiefe von 62,5 mm und ist ohne Adapter auf einer Führungsschiene einsetzbar
- + Das integrierte AWS startet automatisch den über Bluetooth gekoppelten Sauger
- + Inklusive Funkadapter WUT01. ADT regelt die Drehzahl automatisch

Max. Ausgangsleistung	1300 W
Sägeblatt Ø / Bohrung	190/30 mm
Leerlaufdrehzahl	6000 min ⁻¹
Schnittleistung 90°	62,5 / 60,0 mm
Schnittleistung 45° Gehrung	44,5 / 43,0 mm
Max. Schnittleistung 90°	62,5 mm
Max. Schnittleistung 48°	42 / 41 mm
Max. Schnittleistung 45°	44,5 mm
Max. Neigung links / rechts	0 / 48°
Bohrung	20 / 30 mm
Gewicht	4,4 - 4,7 kg

Mitgeliefertes Zubehör im Detail

	HS004GZ01
164095-8 Parallelschlag	1
196520-1 Absaugstutzen	1
198900-7 AWS Funk-Adapter WUT01	1
783204-6 6-kant-Stiftschlüssel	1
B-64191 Sägeblatt 190x1,45x30, 24Z EFFICUT	1

Optional verwendbare Akkus

BL4020	BL4025	BL4040	BL4040F	BL4050F	BL4080F

BL MOTOR



XPT

HS009G Akku-HandkreissägeXGT • 40V max. • 85 mm • 4.000 min⁻¹

AWS

- + Leistungsstarke 40 V max. Akku-Handkreissäge für höchste Ansprüche
- + Die Maschine verfügt über einen burstenlosen Motor und eine Motorbremse
- + Mit einem 235-mm-Sägeblatt erreicht sie eine Schnitttiefe von 85 mm und ist zudem ohne Adapter auf einer Führungsschiene aufsetzbar
- + Mit AWS-Schnittstelle für den AWS Funk-Adapter WUT01 (nicht im Lieferumfang)

Max. Ausgangsleistung	1600 W
Sägeblatt Ø / Bohrung	235/30 mm
Leerlaufdrehzahl	4000 min ⁻¹
Max. Schnittleistung 90°	85 mm
Max. Schnittleistung 45°	61 mm
Max. Schnittleistung 60°	44 mm
Max. Neigung links / rechts	-1 / 60°
Bohrung	15,88 / 25 / 25,4 / 30 mm
Gewicht	51 - 5,7 kg

Mitgeliefertes Zubehör im Detail

	HS009GT201	HS009GZ
191E07-8 Schnellladegerät DC40RA	1	-
191L47-8 Akku BL4050F	2	- je
162687-7 Transportkoffer	1	-
783204-6 Parallelschlag	1	1
E-01915 6-kant-Stiftschlüssel	1	1
Sägeblatt 235x2,2x30, 24Z EFFICUT	1	1

Optional verwendbare Akkus

BL4020	BL4025	BL4040	BL4040F	BL4050F	BL4080F

BL MOTOR



XPT

HS011G Akku-Handkreissäge40V max. • 101 mm • 3.500 min⁻¹**HS011GT201**

Ohne Akkus und Ladegerät. Im Karton.

HS011GZ

AWS

- + Robuste und durchzugsstarke Akku-Handkreissäge mit einer Schnitttiefe bis 101 mm
- + Die Grundplatte besteht aus strapazierfähigem und leichtem Magnesium-Druckguss und passt ohne Adapter auf eine Führungsschiene
- + Mit AWS-Schnittstelle zur optionalen Nutzung von AWS
- + Mit abgewinkeltem, drehbarem Absaugstutzen für ein störungsfreies Mitführen des Saugschlauchs
- + Max. Neigung links/rechts: 1°/60°
- + Inklusive 270-mm-EFFICUT-Sägeblatt

Max. Ausgangsleistung	1600 W
Sägeblatt Ø / Bohrung	270/30 mm
Leerlaufdrehzahl	3500 min ⁻¹
Max. Schnittleistung 90°	97 / 101 mm
Max. Schnittleistung 45°	68 - 71 mm
Max. Schnittleistung 60°	48 - 51 mm
Max. Neigung links / rechts	-1 / 60 °
Bohrung	30 mm
Gewicht	5,5 - 6,7 kg

Mitgeliefertes Zubehör im Detail

	HS011GT201	HS011GZ
191E07-8 Schnellladegerät DC40RA	1	-
191L47-8 Akku BL4050F	2	- je
783204-6 6-kant-Stiftschlüssel	1	1
E-12946 Sägeblatt 270x2,15x30, 24Z EFFICUT	1	1

Optional verwendbare Akkus

BL4020	BL4025	BL4040	BL4040F	BL4050F	BL4080F

BL MOTOR



XPT

RS001G Akku-Handkreissäge
XGT • 40V max. • 65 mm • 6.400 min⁻¹

Ohne Akkus und Ladegerät. Im Karton. **RS001GZ**



- + Leistungsstarke Akku-Handkreissäge mit einer sehr kompakten und kurzen Bauform
- + Sie ist für Sägeblätter mit 185 mm Durchmesser ausgelegt und erreicht eine max. Schnitttiefe von 65 mm
- + Sie ist durch den Rückhandgriff und den Zusatzhandgriff sehr präzise und handlich zu führen
- + Die Skalawerte sind in Zoll angegeben
- + Lieferung inkl. Sägeblatt

Leistungsaufnahme	1400 W
Sägeblatt Ø / Bohrung	185/30 mm
Leerlaufdrehzahl	6400 min ⁻¹
Max. Schnittleistung 90°	65 mm
Max. Schnittleistung 45°	45 mm
Max. Neigung links / rechts	0 / 53°
Bohrung	30 mm
Gewicht	5,0 - 5,6 kg

Mitgeliefertes Zubehör im Detail		RS001GZ
782016-4	Montageschlüssel 13	1
E-08682	Sägeblatt 185x1,45x30, 24Z EFFICUT	1

Optional verwendbare Akkus

2.0 Ah BL4020	2.5 Ah BL4025	4.0 Ah BL4040	4.0 Ah F BL4040F	5.0 Ah F BL4050F	8.0 Ah F BL4080F
-------------------------	-------------------------	-------------------------	----------------------------	----------------------------	----------------------------

BL ADT **XPT**

RS002G Akku-Handkreissäge
XGT • 40V max. • 95 mm • 4.000 min⁻¹

Ohne Akkus und Ladegerät. Im Karton. **RS002GZ**



- + Leistungsstarke Akku-Handkreissäge mit einer sehr kompakten und kurzen Bauform
- + Sie ist für Sägeblätter mit 260 mm Durchmesser ausgelegt und erreicht eine max. Schnitttiefe von 95 mm
- + Sie ist durch den Rückhandgriff und den Zusatzhandgriff sehr präzise und handlich zu führen
- + Das AWS-System startet einen gekoppelten AWS-Staubsauger automatisch
- + Mit Motorbremse
- + Lieferung mit Sägeblatt

Leistungsaufnahme	1700 W
Sägeblatt Ø / Bohrung	260/30 mm
Leerlaufdrehzahl	4000 min ⁻¹
Max. Schnittleistung 90°	95 mm
Max. Schnittleistung 45°	70 mm
Max. Schnittleistung 56°	54,5 mm
Max. Neigung links / rechts	0 / 56°
Bohrung	30 mm
Gewicht	5,7 - 6,3 kg

Mitgeliefertes Zubehör im Detail		RS002GZ
140Y64-3	Seitengriff	1
782016-4	Montageschlüssel 13	1
E-07705	Sägeblatt 260x2,15x30, 24Z EFFICUT	1

Optional verwendbare Akkus

2.0 Ah BL4020	2.5 Ah BL4025	4.0 Ah BL4040	4.0 Ah F BL4040F	5.0 Ah F BL4050F	8.0 Ah F BL4080F
-------------------------	-------------------------	-------------------------	----------------------------	----------------------------	----------------------------

BL MOTOR **XPT**

SP001G Akku-Tauchsäge
XGT • 40V max. • 2.500-4.900 min⁻¹ • 56 mm

Ohne Akkus u. Ladeg. **SP001GZ03**



- + Die Akku-Tauchsäge erreicht mit einem Sägeblattdurchmesser von 165 mm eine Schnitttiefe von 56 mm
- + Die Tauchsäge ist ohne Adapter auf eine Führungsschiene aufsetzbar und kippt auch bei dem größten Neigungswinkel nicht von der Führungsschiene
- + Der Schnittpunkt bleibt zudem in allen Neigungen (-1° bis +48°) an exakt der gleichen Stelle

Leerlaufdrehzahl	2500 - 4900 min ⁻¹
Sägeblatt Ø / Bohrung	165/20 mm
Max. Schnittleistung 90°	56 mm
Max. Schnittleistung 48°	38 mm
Max. Schnittleistung 45°	40 mm
Max. Neigung links / rechts	- 1 / 48°
Bohrung	20 mm
Gewicht	4,4 - 5,0 kg

Mitgeliefertes Zubehör im Detail		SP001GZ03
198900-7	AWS Funk-Adapter WUT01	1
783203-8	Sechskantstiftschlüssel 5 mm	1
821552-6	MAKPAC Gr. 4	1
B-57336	Sägeblatt 165x1,45x20, 56Z EFFICUT	1

Optional verwendbare Akkus

2.0 Ah BL4020	2.5 Ah BL4025	4.0 Ah BL4040	4.0 Ah F BL4040F	5.0 Ah F BL4050F	8.0 Ah F BL4080F
-------------------------	-------------------------	-------------------------	----------------------------	----------------------------	----------------------------

Führungsschienen

Zwingen für Führungsschienen



Länge 1.000 mm	199140-0	
Länge 1.400 mm	194368-5	
Länge 1.900 mm	194925-9	
Länge 3.000 mm	194367-7	

		Schraubzwingen-Set 2 St.
Zwingen, passend für alle Schienen	194385-5	
		Klemmzwingen-Set 2 St.
	199826-6	



EFFICUT

Die EFFICUT-Sägeblätter von Makita sind speziell für Akku-Maschinen entwickelt. Durch die besonderen Zahngeometrien, die eigens für den Holzschnitt entwickelt wurden, hinterlassen die Sägeblätter einen sauberen Schnitt ohne Ausreißer. EFFICUT bietet Ihnen:

- ✓ Mehr Schnitte pro Akku-Ladung
- ✓ Schnellere Schnitte
- ✓ Längere Akku-Laufzeit



Für mehr Informationen bitte den QR-Code scannen

LS002G Akku-Kapp- und Gehrungssäge
XGT • 40V max. • 216 mm • 4.800 min⁻¹

- + Leistungsstarke 40 V max. Akku-Kapp- und Gehrungssäge für schwere Arbeiten
- + Mit einem Dual-Slide-System zum Sägen großer Werkstücke
- + Ihre Schnittgeschwindigkeit ist mit elektrischen Sägen vergleichbar
- + Inklusive AWS Funk-Adapter zum automatischen Start der Staubabsaugung



Ohne Akkus und Ladegerät. Im Karton.

LS002GZ01

Max. Ausgangsleistung	1.000 W
Leerlaufdrehzahl	4800 min ⁻¹
Sägeblatt Ø / Bohrung	261/30 mm
Schnittleistung 90°	70 x 312 mm
Schnittleistung 45° Gehrung	70 x 220 mm
Schnittleistung Neigung links 45°	50 x 312 mm
Schnittleistung Neigung rechts 45°	30 x 312 mm
Max. Neigung links / rechts	48 / 48°
Max. Gehrung links / rechts	60 / 60°
Bohrung	30 mm
Gewicht	16,4 - 170 kg

Mitgeliefertes Zubehör im Detail **LS002GZ01**

127512-9	Staubsaugkomplett	1
127693-9	Schraubzwinde	1
198900-7	AWS Funk-Adapter WUT01	1
762001-3	Einstellendreieck	1
783203-8	Sechskantstiftschlüssel 5 mm	1
E-06987	Sägeblatt 216x1,5x30, 45Z EFFICUT	1

Optional verwendbare Akkus

2.0 Ah BL4020	2.5 Ah BL4025	4.0 Ah BL4040	4.0 Ah F BL4040F	5.0 Ah F BL4050F	8.0 Ah F BL4080F
-------------------------	-------------------------	-------------------------	----------------------------	----------------------------	----------------------------

LS003G Akku-Kapp- und Gehrungssäge
XGT • 40V max. • 305 mm • 3.600 min⁻¹

- + Eine äußerst kraftvolle und schnelle Akku-Kapp- und Gehrungssäge zum Sägen großer Werkstücke
- + Die kompakte Bauweise minimiert den Platzbedarf und ermöglicht wandnahes Arbeiten
- + Mit LED-Schnittlinienanzeige, diese wirft einen schmalen Schlagschatten des Sägeblatts auf das Werkstück



Ohne Akkus und Ladegerät. Im Karton.

LS003GZ01

Max. Ausgangsleistung	1.500 W
Leerlaufdrehzahl	3600 min ⁻¹
Sägeblatt Ø / Bohrung	305/30 mm
Schnittleistung 90°	107 x 363 / 92 x 382 mm
Schnittleistung 45° Gehrung	107 x 255 / 92 x 268 mm
Schnittleistung Neigung links 45°	71 x 363 / 61 x 382 mm
Schnittleistung Neigung rechts 45°	54 x 363 / 44 x 382 mm
Max. Neigung links / rechts	48 / 48 °
Max. Gehrung links / rechts	60 / 60 °
Bohrung	30 mm
Gewicht	30,5 - 31,1 kg

Mitgeliefertes Zubehör im Detail **LS003GZ01**

122852-0	Staubsaug kpl.	1
126617-2	Schraubzwinde kpl.	1
198900-7	AWS Funk-Adapter WUT01	1
762001-3	Einstellendreieck	1
781044-6	6-kant-Stiftschlüssel	1
B-67309	Sägeblatt 305x2,15x30, 60Z EFFICUT	1

Optional verwendbare Akkus

2.0 Ah BL4020	2.5 Ah BL4025	4.0 Ah BL4040	4.0 Ah F BL4040F	5.0 Ah F BL4050F	8.0 Ah F BL4080F
-------------------------	-------------------------	-------------------------	----------------------------	----------------------------	----------------------------

LS004G Akku-Kapp- und Gehrungssäge
XGT • 40V max. • 260 mm • 3.600 min⁻¹

- + Eine äußerst kraftvolle und schnelle Akku-Kapp- und Gehrungssäge zum Sägen großer Werkstücke
- + Die kompakte Bauweise minimiert den Platzbedarf und ermöglicht wandnahes Arbeiten
- + Mit LED-Schnittlinienanzeige, diese wirft einen schmalen Schlagschatten des Sägeblatts auf das Werkstück



Ohne Akkus und Ladegerät. Im Karton.

LS004GZ01

Max. Ausgangsleistung	1.600 W
Leerlaufdrehzahl	3600 min ⁻¹
Sägeblatt Ø / Bohrung	260/30 mm
Schnittleistung 90°	91 x 279 / 68 x 310 mm
Schnittleistung 45° Gehrung	91 x 279 mm
Schnittleistung Neigung links 45°	91 x 197 mm
Schnittleistung Neigung rechts 45°	91 x 197 mm
Max. Neigung links / rechts	48 / 48 °
Max. Gehrung links / rechts	60 / 60 °
Bohrung	30 mm
Gewicht	26,6 - 27,2 kg

Mitgeliefertes Zubehör im Detail **LS004GZ01**

122852-0	Staubsaug kpl.	1
126617-2	Schraubzwinde kpl.	1
198900-7	AWS Funk-Adapter WUT01	1
762001-3	Einstellendreieck	1
781044-6	6-kant-Stiftschlüssel	1
B-64630	Sägeblatt 260x2,15x30, 45Z EFFICUT	1

Optional verwendbare Akkus

2.0 Ah BL4020	2.5 Ah BL4025	4.0 Ah BL4040	4.0 Ah F BL4040F	5.0 Ah F BL4050F	8.0 Ah F BL4080F
-------------------------	-------------------------	-------------------------	----------------------------	----------------------------	----------------------------

RT001G Akku-Multifunktionsfräse
40V max. • 6/8 mm • 10.000-31.000 min⁻¹







AWS

- + Staubarme Multifunktionsfräse mit AWS-Schnittstelle
- + Lieferung inklusive drei Modulen und passenden Adaptern zur Staubabsaugung, ohne AWS Funk-Adapter
- + Stufenlos einstellbare Drehzahl per Stellrad
- + Softstart und Konstantelektronik
- + Leuchtstarke Doppel-LED mit Vor- und Nachglimmfunktion
- + Für 6-mm- und 8-mm-Fräser

BL **XPT**

RT001GM205 Ohne Akku und Ladegerät.

Leerlaufdrehzahl	10000 - 31000 min ⁻¹
Eintauchtiefe	0 - 40 mm
Hubhöhe Kantenfräse	0 - 40 mm
Hubhöhe Oberfräse	0 - 35 mm
Werkzeugaufnahme	6 / 8 mm
Gewicht	2,2 - 2,5 kg

Mitgeliefertes Zubehör im Detail

153489-2	Seitengriff 36	RT001GM205	RT001GZ10
194733-8	Absaugstutzen	1	1
195559-1	Absaugstutzen	1	1
195563-0	Oberfräsenmodul	1	1
	Führungshalter	1	1
196613-4	Kantenfräsenmodul	1	1
198987-9	Winkelfräsenmodul	1	1
343577-5	Kopierhülse 10,0mm	1	1
781039-9	Einmaulschlüssel SW13	1	1
781043-8	Einmaulschlüssel SW22	1	1
821552-6	MAKPAC Gr. 4	1	1
837247-1	Tascheneinsatz für MAKPAC	1	1
A-86181	Spannzange 8mm	1	1
A-86197	Spannzange 6mm	1	1

Mitgeliefertes Zubehör im Detail

RT001GM205	RT001GZ10		
191B26-6	Akku BL4040	2	- je
191E07-8	Schnellladegerät DC40RA	1	-
344364-5	Kopierhülse 16,0mm	1	-
122703-7	Führungsrolle	1	1
122965-7	Parallelanschlag	1	1

RT001GZ10



Optional verwendbare Akkus





BL4020 BL4025 BL4040 BL4040F BL4050F BL4080F

KP001G Akku-Hobel
40V max. • 82 mm • 4 mm







AWS

- + Hohe Hobelwellendrehzahl für optimale Ergebnisse bei einem geräuscharmen Betrieb
- + Mit AWS-Schnittstelle zur optionalen Nutzung von AWS
- + Ein handliches Gerät beispielsweise zum Bearbeiten von Innentüren, Paneelen und Sockelleisten
- + Einfache und präzise Einstellung der Spanabnahme durch einen großen Drehknopf
- + Die vordere Grundplatte ist federelagert, zum Schutz der Klingen und des Werkstücks

BL **XPT**

KP001GM201 Ohne Akku und Ladegerät. Im Karton.

Max. Ausgangsleistung	1100 W
Leerlaufdrehzahl	15000 min ⁻¹
Hobelbreite	82 mm
Spanabnahme stufenlos	0 - 4 mm
Max. Falztiefe	25 mm
Gewicht	3,7 - 4,9 kg







Mitgeliefertes Zubehör im Detail

191B26-6	Akku BL4040	KP001GM201	KP001GZ
191E07-8	Schnellladegerät DC40RA	2	- je
821551-8	MAKPAC Gr. 3	1	-
122695-0	Messereinstellehre	1	1
122785-9	Parallelanschlag	1	1
253807-5	Scheibe 5 ET	1	1
342390-8	Tiefenanschlag ET	1	1
782209-3	Steckschlüssel SW9	1	1

Mitgeliefertes Zubehör im Detail

KP001GM201	KP001GZ		
191B26-6	Akku BL4040	2	- je
191E07-8	Schnellladegerät DC40RA	1	-
821551-8	MAKPAC Gr. 3	1	-
122695-0	Messereinstellehre	1	1
122785-9	Parallelanschlag	1	1
253807-5	Scheibe 5 ET	1	1
342390-8	Tiefenanschlag ET	1	1
782209-3	Steckschlüssel SW9	1	1

Optional verwendbare Akkus

BL4020 BL4025 BL4040 BL4040F BL4050F BL4080F

KP001GZ

Optional verwendbare Akkus







BL4020 BL4025 BL4040 BL4040F BL4050F BL4080F

PV001G Akku-Poliermaschine
40V max. • 180 mm • 0-2.200 min⁻¹



AWS

- + Für Schwämme und Hauben mit 180 mm Durchmesser, entwickelt für die Lackaufbereitung und -pflege im KFZ-Bereich
- + Einstellbare Drehzahl und Konstantelektronik für eine gleichbleibende Drehzahl unter Last
- + Sanftanlauf für ein sanftes Anfahren und weniger Abschleudern von Politur, Wachs oder Paste
- + Mit gummiertem Handgriff und großem Einschalter für lange Arbeiten

BL **XPT**

PV001GM201 Ohne Akku und Ladegerät. Im Karton.

Max. Ausgangsleistung	940 W
Leerlaufdrehzahl	0 - 2200 min ⁻¹
Gewicht	3,0 - 4,4 kg







Mitgeliefertes Zubehör im Detail

158237-4	Seitengriff 36 kpl. ET	PV001GZ
192629-7	Woll-Polierpad Ø 180 mm	1
262542-4	Zentrierrohr	1
	Bügelgriff	1
743053-3	Schleifteller Klett	1
783204-6	6-kant-Stiftschlüssel	1

Mitgeliefertes Zubehör im Detail

PV001GM201	PV001GZ	
158237-4	Seitengriff 36 kpl. ET	1
192629-7	Woll-Polierpad Ø 180 mm	1
262542-4	Zentrierrohr	1
	Bügelgriff	1
743053-3	Schleifteller Klett	1
783204-6	6-kant-Stiftschlüssel	1

Optional verwendbare Akkus

BL4020 BL4025 BL4040 BL4040F BL4050F BL4080F

PV001GZ

Optional verwendbare Akkus







BL4020 BL4025 BL4040 BL4040F BL4050F BL4080F

PT001G Akku-Stiftnagler
40V max. • 15-35 mm



AWS

- + Akku-Stiftnagler für Arbeiten im Innenbereich wie die Installation von Fußleisten und Zierleisten
- + Die Maschine verfügt über einen Mechanismus mit geringer Reaktionskraft, der ein einfacheres Nageln mit langen Stiften und ein hochwertiges Finish ermöglicht
- + Kompatibel mit Stiften mit einer Stiftstärke von 0,6 mm, die kaum Spuren hinterlassen
- + Magazinkapazität bis 120 Nägel

BL **XPT**

PT001GM201 Ohne Akku und Ladegerät. Im Karton.

Stiftlänge	15,18,25,30,35 mm
Gauge	23 Ga
Magazinkapazität	120
Tiefeneinstellung	✓
Gewicht	2,4 - 3,0 kg







Mitgeliefertes Zubehör im Detail

346317-0	Einhängebügel ET	PT001GZ
422844-2	Oberflächenschutz	1
783201-2	Sechskantstiftschlüssel 3 mm	1

Mitgeliefertes Zubehör im Detail

PT001GM201	PT001GZ	
346317-0	Einhängebügel ET	1
422844-2	Oberflächenschutz	1
783201-2	Sechskantstiftschlüssel 3 mm	1

Optional verwendbare Akkus

BL4020 BL4025 BL4040 BL4040F BL4050F BL4080F

PT001GZ

Optional verwendbare Akkus







BL4020 BL4025 BL4040 BL4040F BL4050F BL4080F

FN001G Akku-Stauchkopfnagler
XGT • 40V max. • 18ga • 15-40 mm



AWS

- + Leistungsstarker Akku-Stauchkopfnagler dient zum schnellen und einfachen Befestigen von Deko-Leisten, Fußleisten und Textilien
- + Es sind unterschiedliche Stiftlängen von 15 bis 40 mm einsetzbar, 18 Ga
- + Durch den Austritt mittig der Kontaktplatte, ist ein besonders präzises Setzen der Nägel möglich
- + Eine Akkuladung BL4025 reicht für bis zu 5.000 Nägel

BL **XPT**

FN001GM201 Ohne Akku und Ladegerät. Im Karton.

Stiftlänge	15, 20, 25, 30, 35, 40 mm
Gauge	18 Ga
Magazinkapazität	100
Gewicht	2,6 - 3,2 kg







Mitgeliefertes Zubehör im Detail

346317-0	Einhängebügel ET	FN001GZ
422665-2	Oberflächenschutz	1
783201-2	Sechskantstiftschlüssel 3 mm	1

Mitgeliefertes Zubehör im Detail

FN001GM201	FN001GZ	
346317-0	Einhängebügel ET	1
422665-2	Oberflächenschutz	1
783201-2	Sechskantstiftschlüssel 3 mm	1

Optional verwendbare Akkus

BL4020 BL4025 BL4040 BL4040F BL4050F BL4080F

FN001GZ

Optional verwendbare Akkus







BL4020 BL4025 BL4040 BL4040F BL4050F BL4080F

VR001G Akku-Betonverdichter40V max. • 15.500 min⁻¹ • Ohne Vorsatz

Ohne Akkus und Ladegerät. Im Karton.

VR001GZ

BL
MOTOR

XPT

- + Akku-Betonverdichter mit zwei 2 Betriebsmodi: Normal-Modus für den Einsatz in Schalungen sowie Power-Modus für den Einsatz in großen Säulen- und Deckenschalungen
- + Für Verdichtervorsätze mit Ø 32 in den Längen 1,2 m, 1,7 m, 2,4 m und Ø 38 mm in den Längen 1,2 m, 2,4 m
- + Lieferung ohne Vorsatz

Max. Ausgangsleistung	550 W
Durchmesser Verdichtervorsatz	28 - 38 mm
Gewicht	4,8 - 7,8 kg

Mitgeliefertes Zubehör im Detail	
781213-9	Einmaulschlüssel SW8

VR001GZ
1**Optional verwendbare Akkus**

2.0 Ah BL4020	2.5 Ah BL4025	4.0 Ah BL4040	4.0 Ah F BL4040F	5.0 Ah F BL4050F	8.0 Ah F BL4080F
------------------	------------------	------------------	---------------------	---------------------	---------------------

VR003G Akku-Betonverdichter40V max. • 15.500 min⁻¹ • 32 mm

Ohne Akkus und Ladegerät. Im Karton.

VR003GZ

BL
MOTOR

XPT

- + Akku-Betonverdichter mit zwei 2 Betriebsmodi: Normal-Modus für den Einsatz in Schalungen sowie Power-Modus für den Einsatz in großen Säulen- und Deckenschalungen
- + Inklusive Verdichtervorsatz 1,2 m lang, Ø 32 mm

Max. Ausgangsleistung	550 W
Länge Verdichtervorsatz	1200 mm
Durchmesser Verdichtervorsatz	32 mm
Gewicht	4,8 - 7,8 kg

Mitgeliefertes Zubehör im Detail	
1910E1-5	Verdichtervorsatz

VR003GZ
1**Optional verwendbare Akkus**

2.0 Ah BL4020	2.5 Ah BL4025	4.0 Ah BL4040	4.0 Ah F BL4040F	5.0 Ah F BL4050F	8.0 Ah F BL4080F
------------------	------------------	------------------	---------------------	---------------------	---------------------

VR004G Akku-Betonverdichter40V max. • 15.500 min⁻¹ • 38 mm

Ohne Akkus und Ladegerät. Im Karton.

VR004GZ

BL
MOTOR

XPT

- + Akku-Betonverdichter mit zwei 2 Betriebsmodi: Normal-Modus für den Einsatz in Schalungen sowie Power-Modus für den Einsatz in großen Säulen- und Deckenschalungen
- + Inklusive Verdichtervorsatz 1,2 m lang, Ø 38 mm

Max. Ausgangsleistung	550 W
Durchmesser Verdichtervorsatz	38 mm
Gewicht	4,8 - 7,8 kg

Mitgeliefertes Zubehör im Detail	
1910E3-1	Verdichtervorsatz

VR004GZ
1**Optional verwendbare Akkus**

2.0 Ah BL4020	2.5 Ah BL4025	4.0 Ah BL4040	4.0 Ah F BL4040F	5.0 Ah F BL4050F	8.0 Ah F BL4080F
------------------	------------------	------------------	---------------------	---------------------	---------------------

UT001G Akku-Rührgerät

40V max. • Ø240 mm • M14

Ohne Akkus und Ladegerät. Im Karton.

UT001GZ01

BL
MOTOR

XPT

- + Besonders leistungsfähiges Akku-Rührgerät mit 2-Gang-Getriebe für Spachtelmassen und Putz
- + Der Doppel-D-Griff ermöglicht ein einfaches manövrieren und einen festen Halt
- + Für Rührkörbe mit einem Durchmesser von bis zu 240 mm
- + Mit M14-Aufnahme inkl. Adapter für 1/2"
- + Eine Akku-Abdeckung schützt den Akku vor Verschmutzung

Max. Ausgangsleistung	1200 W
Leerlaufdrehzahl	0 - 500 / 0 - 920 min ⁻¹
Spindelgewinde	M14
Max. Rührkorbdurchmesser	240 mm
Gewicht	5,7 - 7,0 kg

Mitgeliefertes Zubehör im Detail	
1910E3-1	Verdichtervorsatz

VR004GZ
1**Optional verwendbare Akkus**

2.0 Ah BL4020	2.5 Ah BL4025	4.0 Ah BL4040	4.0 Ah F BL4040F	5.0 Ah F BL4050F	8.0 Ah F BL4080F
------------------	------------------	------------------	---------------------	---------------------	---------------------

UT002G Akku-Rührgerät

40V max. • Ø240 mm • 1,5-13 mm

Ohne Akkus und Ladegerät. Im Karton.

UT002GZ

BL
MOTOR

XPT

- + Besonders leistungsfähiges Akku-Rührgerät mit 2-Gang-Getriebe für Spachtelmassen und Putz
- + Der Doppel-D-Griff ermöglicht ein einfaches manövrieren und einen festen Halt
- + Für Rührkörbe mit einem Durchmesser von bis zu 240 mm
- + Mit Zahnkranzbohrfutter 1,5-13 mm
- + Eine Akku-Abdeckung schützt den Akku vor Verschmutzung

Max. Ausgangsleistung	1200 W
Leerlaufdrehzahl	0 - 500 / 0 - 920 min ⁻¹
Bohrfutterspannweite	1,5-13 mm
Max. Rührkorbdurchmesser	240 mm
Gewicht	5,8 - 7,2 kg

Mitgeliefertes Zubehör im Detail	
1910E3-1	Verdichtervorsatz

VR004GZ
1**Optional verwendbare Akkus**

2.0 Ah BL4020	2.5 Ah BL4025	4.0 Ah BL4040	4.0 Ah F BL4040F	5.0 Ah F BL4050F	8.0 Ah F BL4080F
------------------	------------------	------------------	---------------------	---------------------	---------------------



Bohren, Schneiden, Schleifen, Trennen und Brechen - fast alle Arbeiten, die auf Baustellen und in Werkstätten durchgeführt werden, erzeugen Staub. Ein effektives Staubmanagement ist daher auf Baustellen nicht mehr wegzudenken, es ist zu einem Qualitätsfaktor geworden.

Makita hat es sich zur Aufgabe gemacht, effektive Lösungen und Maschinen zu entwickeln, die Ihre Anforderungen erfüllen und Ihre Produktivität verbessern. Wir stellen uns selbst neuen Herausforderungen, die hohen Standards zu erfüllen, die Sie von der Marke Makita gewohnt sind. Gleichzeitig können mit einem effektiven Staubmanagement gesundheitliche Risiken erheblich verringert werden.

Makita bietet ein breites Sortiment von Produkten mit integrierter Staubabsaugung sowie kompakte, akkubetriebene Staubabsaugsysteme, mit denen Sie sicher arbeiten können, ohne auf die Freiheit verzichten zu müssen, die kabellose Produkte bieten.

STAUBMANAGEMENT MIT MAKITA

Für mehr Informationen bitte den QR-Code scannen

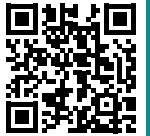

CL001G Akku-Staubsauger XGT - 40V max. - 210 mbar - 0,73 l		Ohne Akku und Ladegerät. Im Karton. CL001GZ02																																																			
 <ul style="list-style-type: none"> + Dieser geräuscharme Staubsauger mit hoher Saugleistung, 40 V max. Akku-Antrieb und beutellosem 2-Stufen-Textilfiltersystem ist ideal für die Beseitigung von Schmutz und Staub + Durch seine kompakte Bauform eignet er sich besonders für enge Bereiche wie in Autos oder dank des Akku-Betriebs für Treppenhäuser 	<table border="1"> <tr> <td>Luftvolumen</td> <td>1,2 m³/min</td> </tr> <tr> <td>Max. Unterdruck</td> <td>210 mbar</td> </tr> <tr> <td>Laufzeit 40 V max. / 2,5 Ah</td> <td>80 / 40 / 25 / 16 min</td> </tr> <tr> <td>Laufzeit 40 V max. / 4,0 Ah</td> <td>128 / 64 / 40 / 25 min</td> </tr> <tr> <td>Behältervolumen Staub max.</td> <td>0,73 L</td> </tr> <tr> <td>Gewicht</td> <td>1,7 - 2,3 kg</td> </tr> </table>	Luftvolumen	1,2 m³/min	Max. Unterdruck	210 mbar	Laufzeit 40 V max. / 2,5 Ah	80 / 40 / 25 / 16 min	Laufzeit 40 V max. / 4,0 Ah	128 / 64 / 40 / 25 min	Behältervolumen Staub max.	0,73 L	Gewicht	1,7 - 2,3 kg	<table border="1"> <tr> <th colspan="2">Mitgeliefertes Zubehör im Detail</th> <th>CL001GZ02</th> </tr> <tr> <td>127827-4</td> <td>Bodendüse Hartboden</td> <td>1</td> </tr> <tr> <td>198751-8</td> <td>Vorfilter-Set</td> <td>1</td> </tr> <tr> <td>199989-8</td> <td>Filterelement HEPA</td> <td>1</td> </tr> <tr> <td>459355-4</td> <td>Fugendüse</td> <td>1</td> </tr> <tr> <td>459356-2</td> <td>Halter</td> <td>1</td> </tr> <tr> <td></td> <td>Verlängerungsrohr Kunststoff</td> <td>1</td> </tr> </table> <table border="1"> <tr> <th colspan="6">Optional verwendbare Akkus</th> </tr> <tr> <td></td> <td></td> <td></td> <td></td> <td></td> <td></td> </tr> <tr> <td>BL4020</td> <td>BL4025</td> <td>BL4040</td> <td>BL4040F</td> <td>BL4050F</td> <td>BL4080F</td> </tr> </table>	Mitgeliefertes Zubehör im Detail		CL001GZ02	127827-4	Bodendüse Hartboden	1	198751-8	Vorfilter-Set	1	199989-8	Filterelement HEPA	1	459355-4	Fugendüse	1	459356-2	Halter	1		Verlängerungsrohr Kunststoff	1	Optional verwendbare Akkus												BL4020	BL4025	BL4040	BL4040F	BL4050F	BL4080F
Luftvolumen	1,2 m³/min																																																				
Max. Unterdruck	210 mbar																																																				
Laufzeit 40 V max. / 2,5 Ah	80 / 40 / 25 / 16 min																																																				
Laufzeit 40 V max. / 4,0 Ah	128 / 64 / 40 / 25 min																																																				
Behältervolumen Staub max.	0,73 L																																																				
Gewicht	1,7 - 2,3 kg																																																				
Mitgeliefertes Zubehör im Detail		CL001GZ02																																																			
127827-4	Bodendüse Hartboden	1																																																			
198751-8	Vorfilter-Set	1																																																			
199989-8	Filterelement HEPA	1																																																			
459355-4	Fugendüse	1																																																			
459356-2	Halter	1																																																			
	Verlängerungsrohr Kunststoff	1																																																			
Optional verwendbare Akkus																																																					
BL4020	BL4025	BL4040	BL4040F	BL4050F	BL4080F																																																

CL003G Akku-Staubsauger XGT - 40V max. - 200 mbar - 0,25 l		Ohne Akku und Ladegerät. Im Karton. CL003GZ																																														
 <ul style="list-style-type: none"> + Dieser geräuscharme Staubsauger mit hoher Saugleistung, 40 V max. Akku-Antrieb und Zyklonsystem + Das Gerät ist ideal zur Beseitigung von Schmutz und Staub + Durch seine kompakte Bauform eignet er sich besonders für enge Bereiche wie in Autos oder dank des Akku-Betriebs für Treppenhäuser + Mit integriertem Zyklon-Abscheider, dieser fängt einen Großteil der Schmutzpartikel auf + Der Staubbeutel hält bis zu sechs Mal länger und die Maschine behält somit ihre Saugkraft 	<table border="1"> <tr> <td>Luftvolumen</td> <td>1,0 m³/min</td> </tr> <tr> <td>Max. Unterdruck</td> <td>200 mbar</td> </tr> <tr> <td>Laufzeit 40 V max. / 2,5 Ah</td> <td>80 / 40 / 25 / 16 min</td> </tr> <tr> <td>Behältervolumen Staub max.</td> <td>0,25 L</td> </tr> <tr> <td>Gewicht</td> <td>1,9 - 2,5 kg</td> </tr> </table>	Luftvolumen	1,0 m³/min	Max. Unterdruck	200 mbar	Laufzeit 40 V max. / 2,5 Ah	80 / 40 / 25 / 16 min	Behältervolumen Staub max.	0,25 L	Gewicht	1,9 - 2,5 kg	<table border="1"> <tr> <th colspan="2">Mitgeliefertes Zubehör im Detail</th> <th>CL003GZ</th> </tr> <tr> <td>127827-4</td> <td>Bodendüse Hartboden</td> <td>1</td> </tr> <tr> <td>1910C7-9</td> <td>Hochleistungsfilter</td> <td>1</td> </tr> <tr> <td>459355-4</td> <td>Fugendüse</td> <td>1</td> </tr> <tr> <td>459356-2</td> <td>Halter</td> <td>1</td> </tr> <tr> <td></td> <td>Verlängerungsrohr Kunststoff</td> <td>1</td> </tr> </table> <table border="1"> <tr> <th colspan="6">Optional verwendbare Akkus</th> </tr> <tr> <td></td> <td></td> <td></td> <td></td> <td></td> <td></td> </tr> <tr> <td>BL4020</td> <td>BL4025</td> <td>BL4040</td> <td>BL4040F</td> <td>BL4050F</td> <td>BL4080F</td> </tr> </table>	Mitgeliefertes Zubehör im Detail		CL003GZ	127827-4	Bodendüse Hartboden	1	1910C7-9	Hochleistungsfilter	1	459355-4	Fugendüse	1	459356-2	Halter	1		Verlängerungsrohr Kunststoff	1	Optional verwendbare Akkus												BL4020	BL4025	BL4040	BL4040F	BL4050F	BL4080F
Luftvolumen	1,0 m³/min																																															
Max. Unterdruck	200 mbar																																															
Laufzeit 40 V max. / 2,5 Ah	80 / 40 / 25 / 16 min																																															
Behältervolumen Staub max.	0,25 L																																															
Gewicht	1,9 - 2,5 kg																																															
Mitgeliefertes Zubehör im Detail		CL003GZ																																														
127827-4	Bodendüse Hartboden	1																																														
1910C7-9	Hochleistungsfilter	1																																														
459355-4	Fugendüse	1																																														
459356-2	Halter	1																																														
	Verlängerungsrohr Kunststoff	1																																														
Optional verwendbare Akkus																																																
BL4020	BL4025	BL4040	BL4040F	BL4050F	BL4080F																																											

Wandhalter 199971-7

+ Für alle DCL- und CL-Handstaubsauger

199971-7

Staubsauger Standfuß 1911L1-0

+ Für alle DCL- und CL-Handstaubsauger

1911L1-0



Für mehr Informationen bitte den QR-Code scannen



VC003GL Akku-Staubsauger
40V max. • 15 l • Nass/Trocken • L

Ohne Akkus und Ladegerät. Im Karton.

VC003GLZ

BL
MOTOR

XPT

- + Zwei Akku-Steckplätze für die doppelte Laufzeit
- + Einstellbare Saugkraft für ein breites Anwendungsgebiet „Kraftvoll“ oder „Leise“
- + Für Stäube mit MAK Werten >1 mg/m³ und Staubklasse L nach Euronorm geeignet

Luftvolumen	3,2 m ³ /min
Max. Unterdruck	230 mbar
Laufzeit 40 V max. / 5,0 Ah	28 min
Behältervolumen max.	15,0 L
Kapazität Flüssigkeiten	12 L
Gewicht	8,4 - 11,5 kg

Mitgeliefertes Zubehör im Detail

140G19-0	Alu-Teleskoprohr m. Aufstecksicherg.	1
140G26-3	Handrohr mit Aufstecksicherg. geb.	1
195432-5	Entsorgungssack Kunststoff	1
198919-6	Fugendüse	1
199493-7	Saugschl. mit Schaftrahraufn.	1

VC003GLZ

Optional verwendbare Akkus

2.0 Ah BL4020	2.5 Ah BL4025	4.0 Ah BL4040	4.0 Ah F BL4040F	5.0 Ah F BL4050F	8.0 Ah F BL4080F
-------------------------	-------------------------	-------------------------	----------------------------	----------------------------	----------------------------

VC005GL Akku-Staubsauger
40V max. • 8 l • Trocken • L

Ohne Akkus und Ladegerät. Im Karton.

VC005GLZ

BL
MOTOR

XPT

- + Zwei Akku-Steckplätze für die doppelte Laufzeit
- + Einstellbare Saugkraft für ein breites Anwendungsgebiet „Kraftvoll“ oder „Leise“
- + Für Stäube mit MAK Werten >1 mg/m³ und Staubklasse L nach Euronorm geeignet

Luftvolumen	2,8 m ³ /min
Max. Unterdruck	230 mbar
Laufzeit 40 V max. / 5,0 Ah	28 min
Behältervolumen max.	8,0 L
Gewicht	7,9 - 11,0 kg

Mitgeliefertes Zubehör im Detail

140G19-0	Alu-Teleskoprohr m. Aufstecksicherg.	1
140G26-3	Handrohr mit Aufstecksicherg. geb.	1
191V71-1	Textilfilter	1
195432-5	Entsorgungssack Kunststoff	1
198919-6	Fugendüse	1
199493-7	Saugschl. mit Schaftrahraufn.	1

VC005GLZ

Optional verwendbare Akkus

2.0 Ah BL4020	2.5 Ah BL4025	4.0 Ah BL4040	4.0 Ah F BL4040F	5.0 Ah F BL4050F	8.0 Ah F BL4080F
-------------------------	-------------------------	-------------------------	----------------------------	----------------------------	----------------------------



VC007GL Akku-Staubsauger
2x40V max. • 30/40 l • Nass/Trocken • L • AWS

Ohne Akkus und Ladegerät. Im Karton.

VC007GLZ01

1.
1.

BL
MOTOR

XPT

AWS

- + Saugstarker Akku-Staubsauger zur Reinigung
- + Mit dem automatischen Reinigungsmechanismus können große Mengen Staub eingesaugt werden, das Filtersystem reinigt sich selbstständig für eine gleichbleibende Saugkraft
- + Staubfilterklasse L
- + Für den Nass- und Trockenbetrieb geeignet

Luftvolumen	2,0 - 3,7 m ³ /min
Max. Unterdruck	180 mbar
Laufzeit 40 V max. / 5,0 Ah	80 / 25 min
Behältervolumen Staub max.	40 L
Kapazität Flüssigkeiten	30 L
Gewicht	18,3 - 20,7 kg

Mitgeliefertes Zubehör im Detail

192562-3	Handrohr gebogen	1
192563-1	Saugrohr gerade Alu	1
195433-3	Saugschl. ohne Schaftrahraufn.	1
195434-1	Saugschl. ohne Schaftrahraufn.	1
195546-0	Adapter 24 mm	1
195547-8	Adapter 22 mm	1
199455-5	Bodendüse Hartboden u. Teppich	1
410306-2	Fugendüse	1

VC007GLZ01

Optional verwendbare Akkus

2.0 Ah BL4020	2.5 Ah BL4025	4.0 Ah BL4040	4.0 Ah F BL4040F	5.0 Ah F BL4050F	8.0 Ah F BL4080F
-------------------------	-------------------------	-------------------------	----------------------------	----------------------------	----------------------------

VC006GM Akku-Staubsauger
2x40V max. • 30/40 l • Nass/Trocken • M • AWS

Ohne Akkus und Ladegerät. Im Karton.

VC006GMZ01

1.
1.

BL
MOTOR

XPT

AWS

- + Saugstarker Akku-Staubsauger zur Reinigung sowie Absaugung von Holz- und Faserstaub
- + Mit dem automatischen Reinigungsmechanismus können große Mengen Staub eingesaugt werden, das Filtersystem reinigt sich selbstständig für eine gleichbleibende Saugkraft
- + Staubfilterklasse M: Filtrationseffizienz 99,9 %
- + Für den Nass- und Trockenbetrieb geeignet

Luftvolumen	2,0 - 3,7 m ³ /min
Max. Unterdruck	180 mbar
Laufzeit 40 V max. / 5,0 Ah	80 / 25 min
Behältervolumen Staub max.	40 L
Kapazität Flüssigkeiten	30 L
Gewicht	18,4 - 20,8 kg

Mitgeliefertes Zubehör im Detail

1910Y4-9	Entsorgungssack	1
192562-3	Handrohr gebogen	1
192563-1	Saugrohr gerade Alu	1
195433-3	Saugschl. ohne Schaftrahraufn.	1
195434-1	Saugschl. ohne Schaftrahraufn.	1
195546-0	Adapter 24 mm	1
195547-8	Adapter 22 mm	1
198900-7	AWS Funk-Adapter WUT01	1
199455-5	Bodendüse Hartboden u. Teppich	1
410306-2	Fugendüse	1

VC006GMZ01

Optional verwendbare Akkus

2.0 Ah BL4020	2.5 Ah BL4025	4.0 Ah BL4040	4.0 Ah F BL4040F	5.0 Ah F BL4050F	8.0 Ah F BL4080F
-------------------------	-------------------------	-------------------------	----------------------------	----------------------------	----------------------------

VC008G Akku-Rucksackstaubsauger
40V max. • 180 mbar • 2,0 l

Ohne Akkus und Ladegerät. Im Karton.

VC008GZ



- + Akku-Rucksackstaubsauger mit vierstufiger Saugkräfteeinstellung und umschaltbarer Bodendüse für Hartböden und Teppich
- + Der größenverstellbare und gepolsterte Schultergurt bietet einen hohen Tragekomfort sowie Halterungen für Saugdüsen
- + Ausgestattet mit einem effizienten HEPA-Filter, großzügigen 2,0 l Fassungsvermögen und einer separaten LED-Arbeitsleuchte am Bedienteil

Luftvolumen	2,4 m³/min
Max. Unterdruck	180 mbar
Laufzeit 40 V max. / 5,0 Ah	110 / 55 / 30 / 14 min
Behältervolumen max.	1,5 - 2,0 L
Gewicht	4,1 - 5,3 kg

Mitgeliefertes Zubehör im Detail		VC008GZ
140G19-0	Alu-Teleskoprohr m. Aufstecksicherung.	1
140G26-3	Handrohr mit Aufstecksicherung geb.	1
166116-2	Schlauchklemme	1
191G86-8	Boden- und Teppichdüse	1
	Filterelement HEPA	1
197899-3	Filtersack Permanent	1
197903-8	Filtersack Vlies	1
198919-6	Fugendüse	1
199453-9	Saugschl. mit Schaftrahraufn.	1

Optional verwendbare Akkus

2.0 Ah BL4020	2.5 Ah BL4025	4.0 Ah BL4040	4.0 Ah F BL4040F	5.0 Ah F BL4050F	8.0 Ah F BL4080F
-------------------------	-------------------------	-------------------------	----------------------------	----------------------------	----------------------------

VC009G Akku-Rucksackstaubsauger
40V max. • 180 mbar • 2,0 l

Ohne Akkus und Ladegerät. Im Karton.

VC009GZ01



- + Ein starker und geräuscharmer Akku-Rucksackstaubsauger mit 40 V max.-Antrieb
- + Mit Schnittstelle für das Auto-start Wireless System (AWS): Staubsauger startet/stoppt automatisch mit gekoppelter Maschine
- + Dreistufige Saugkräfteeinstellung sowie größenverstellbarer und gepolsterter Schultergurt
- + Mit HEPA-Filter für eine effektive Filterleistung

Luftvolumen	1,9 m³/min
Max. Unterdruck	180 mbar
Laufzeit 40 V max. / 4,0 Ah	50 / 26 / 11 min
Behältervolumen max.	2,0 L
Gewicht	4,1 - 5,3 kg

Mitgeliefertes Zubehör im Detail		VC009GZ01
152992-0	Saugschl. ohne Schaftrahraufn.	1
166116-2	Schlauchklemme	1
	Filterelement HEPA	1
195546-0	Adapter 24 mm	1
195547-8	Adapter 22 mm	1
198900-7	AWS Funk-Adapter WUT01	1

Optional verwendbare Akkus

2.0 Ah BL4020	2.5 Ah BL4025	4.0 Ah BL4040	4.0 Ah F BL4040F	5.0 Ah F BL4050F	8.0 Ah F BL4080F
-------------------------	-------------------------	-------------------------	----------------------------	----------------------------	----------------------------

VC011G Akku-Rucksackstaubsauger
40V max. • 200 mbar • 6,0 l

Ohne Akkus und Ladegerät. Im Karton.

VC011GZ



- + Akku-Rucksackstaubsauger mit vierstufiger Saugkräfteeinstellung und umschaltbarer Bodendüse für Hartböden und Teppich
- + Der größenverstellbare und gepolsterte Schultergurt bietet einen hohen Tragekomfort sowie Halterungen für Saugdüsen
- + Ausgestattet mit einem effizienten HEPA-Filter, großzügigen 2,0 l Fassungsvermögen und einer separaten LED-Arbeitsleuchte am Bedienteil

Luftvolumen	2,1 m³/min
Max. Unterdruck	200 mbar
Laufzeit 40 V max. / 5,0 Ah	260 / 130 / 75 / 40 min
Behältervolumen max.	5,5 - 6,0 L
Gewicht	6,4 - 9,5 kg

Optional verwendbare Akkus

2.0 Ah BL4020	2.5 Ah BL4025	4.0 Ah BL4040	4.0 Ah F BL4040F	5.0 Ah F BL4050F	8.0 Ah F BL4080F
-------------------------	-------------------------	-------------------------	----------------------------	----------------------------	----------------------------

VC012G Akku-Rucksackstaubsauger
40V max. • 200 mbar • 6,0 l

Ohne Akkus und Ladegerät. Im Karton.

VC012GZ01



- + Ein starker und geräuscharmer Akku-Rucksackstaubsauger mit 40 V max.-Antrieb
- + Mit Schnittstelle für das Auto-start Wireless System (AWS): Staubsauger startet/stoppt automatisch mit gekoppelter Maschine
- + Dreistufige Saugkräfteeinstellung sowie größenverstellbarer und gepolsterter Schultergurt
- + Mit HEPA-Filter für eine effektive Filterleistung

Luftvolumen	2,1 m³/min
Max. Unterdruck	200 mbar
Laufzeit 40 V max./5,0 Ah	130/75/40 min
Behältervolumen max.	5,5-6,0 L
Gewicht	6,4-9,5 kg

Optional verwendbare Akkus

2.0 Ah BL4020	2.5 Ah BL4025	4.0 Ah BL4040	4.0 Ah F BL4040F	5.0 Ah F BL4050F	8.0 Ah F BL4080F
-------------------------	-------------------------	-------------------------	----------------------------	----------------------------	----------------------------

AS001G Akku-Gebälse
XGT • 40V max.

AS001GA102

Ohne Akkus und Ladegerät. Im Karton.

AS001GZ



- + Mit einer Vielzahl von Düsen ist das Akku-Gebälse für eine Vielzahl von Anwendungen geeignet
- + Angetrieben von einem 40 V max. Akku eignet es sich sowohl für den professionellen als auch für den Heimgebrauch
- + Zum Ab- bzw. Ausblasen von Filtermatten bis hin zum Aufblasen von aufblasbarem Spielzeug – mit optionaler Absaugdüse auch zum schnellen Entleeren
- + Mit Arretierung für Dauerbetrieb und leuchtstarker LED

Luftgeschwindigkeit	0 - 200 m/s
Luftvolumen	0 - 11 m³/min
Max. Unterdruck	103 mbar
Gewicht	1,5 - 2,3 kg

Mitgeliefertes Zubehör im Detail		AS001GA102	AS001GZ
191E07-8	Schnellladegerät DC40RA	1	-
191L29-0	Akku BL4020	1	-
831304-7	Zubehörtasche	1	-
832074-1	Transporttasche	1	-
191X11-1	Düse rund	1	1
191X13-7	Düse rund	1	1
191X15-3	Düse rund	1	1
191X17-9	Spitzdüse	1	1
191X19-5	Breitstrahldüse	1	1

Optional verwendbare Akkus

2.0 Ah BL4020	2.5 Ah BL4025	4.0 Ah BL4040	4.0 Ah F BL4040F	5.0 Ah F BL4050F	8.0 Ah F BL4080F
-------------------------	-------------------------	-------------------------	----------------------------	----------------------------	----------------------------

MP001G Akku-Kompressor

XGT - 40V max. • 11,1 bar • 24,0 l/min

Ohne Akkus und Ladegerät. Im Karton.

MP001GZ

- + Akku-Kompressor mit +/- Tasten zum exakten Voreinstellen des gewünschten Drucks, das Display zeigt zeitgleich den Ist- und Sollwert
- + Der Kompressor erreicht einen Druck von bis zu 11,1 bar und verfügt über eine Dekompressionsfunktion
- + Der Schlauch ist 0,65 m lang
- + Mit eingebauter LED zur Ausleuchtung des Umfelds
- + Inkl. diversen Adaptern

XPT

Max. Fördermenge	24 L/min
Maximaler Druck	11,1 bar
Schlauchlänge	0,65 m
Gewicht	2,9 - 3,5 kg

Mitgeliefertes Zubehör im Detail

TE00000333	Schwimmreifenadapter	1
TE00000334	Ventiladapter französisch	1
TE00000592	Ballpumpenadapter	1
TE00000597	Ventiladapter Blitzventil	1

MP001GZ**Optional verwendbare Akkus**

2.0 Ah BL4020	2.5 Ah BL4025	4.0 Ah BL4040	4.0 Ah F BL4040F	5.0 Ah F BL4050F	8.0 Ah F BL4080F
✓	✓	✓	✓	✓	✓

AC001G Akku-Kompressor

XGT - 40V max. • Kessel • 7,6 l

Ohne Akkus und Ladegerät. Im Karton.

AC001GZ**BL MOTOR**

- + Großer Tank für ausdauernden und gleichbleibenden Druck von bis zu 9,3 bar
- + Ölfreier Kompressor
- + Geräuscharm und geringes Gewicht
- + Der stabile umlaufende Rahmen schützt die Maschine und dient zugleich als Tragegriff für einen komfortablen Transport

Leerlaufdrehzahl	2075 min ⁻¹
Max. Fördermenge	34 L/min
Pumpleistung max.	34 (6 bar) L/min
Maximaler Druck	9,3 bar
Betriebsdruck	7,2 - 9,3 bar
Gewicht	11,6 - 12,8 kg

Optional verwendbare Akkus

2.0 Ah BL4020	2.5 Ah BL4025	4.0 Ah BL4040	4.0 Ah F BL4040F	5.0 Ah F BL4050F	8.0 Ah F BL4080F
○	○	✓	✓	✓	✓

**AF353 Druckluftnagler****NEU** 15-35 mm • 23 Ga**AF353**

- + Handlicher und leichter Druckluftnagler zum Anschluss bspw. an den Makita Akku-Kompressor AC001GZ
- + Zum einfachen Befestigen von Deko-Leisten, Fußleisten und Textilien
- + Mit gummiertem Handgriff für perfekten Halt
- + Der Doppelauslösemechanismus sorgt für sichere und präzise Platzierung der Stifte

Betriebsdruck	4,5 - 6,9 bar
Stiftlänge	15 - 35 mm
Gauge	23 Ga
Magazinkapazität	130
Tiefeneinstellung	✓
Gewicht	0,9 kg

AF506 Druckluftnagler**NEU** 15-50 mm • 18 Ga**AF506**

- + Handlicher und leichter Druckluftnagler zum Anschluss bspw. an den Makita Akku-Kompressor AC001GZ
- + Zum einfachen Befestigen von Deko-Leisten, Fußleisten und Textilien
- + Mit gummiertem Handgriff für perfekten Halt
- + Der Doppelauslösemechanismus sorgt für sichere und präzise Platzierung der Stifte
- + Die schmale Werkzeugspitze des Naglers eignet sich bspw. für verdeckte Nagelpositionierung

Betriebsdruck	4,9 - 8,3 bar
Stiftlänge	15 - 50 mm
Drahtstärke	1,2 mm
Gauge	18 Ga
Magazinkapazität	100
Winkel der Nägel	0 °
Tiefeneinstellung	✓
Gewicht	1,3 kg

CF001G Akku-Lüfter

XGT - 40V max./230V - 8,2 m³/min - 3,16 m/s - 3-stufig

Ohne Akkus und Ladegerät. Im Karton.

CF001GZ



- + Kraftvoller 40 V Akku-Ventilator
- + Beschleunigt das Trocknen von Farbe oder Spachtelmasse
- + Der Ventilator Durchmesser von 235 mm erzeugt einen kräftigen Luftstrom, der in drei Stufen einstellbar ist
- + Für eine gute Verteilung des Luftstroms kann der Ventilator automatisch um 90° hin und her schwenken und ist zusätzlich um 90° nach oben und 45° nach unten neigbar
- + Inklusive Netzteil

Luftgeschwindigkeit	2,0 / 2,5 / 3,16 m/s
Luftvolumen	5,2 / 6,5 / 8,2 m³/min
Laufzeit 40 V max. / 4,0 Ah	1160 / 880 / 660 min
Durchmesser	235 mm
Gewicht	2,0 - 3,0 kg

Mitgeliefertes Zubehör im Detail

TE00000440 Steckernetzteil

CF001GZ

1

Optional verwendbare Akkus

2.0 Ah BL4020	2.5 Ah BL4025	4.0 Ah BL4040	4.0 Ah F BL4040F	5.0 Ah F BL4050F	8.0 Ah F BL4080F
✓	✓	✓	✓	✓	✓

**CF002G Akku-Lüfter**

XGT - 40V max./230V - 21,0 m³/min - 4,0 m/s - 3-stufig

Ohne Akkus und Ladegerät. Im Karton.

CF002GZ



- + Der Akku-Lüfter steht stabil auf einem breiten Standfuß und beschleunigt das Trocknen von Farbe oder Spachtelmasse und bietet zusätzlich Komfort bei heißem Wetter
- + Durch eine innovative Gehäusekonstruktion besonders geräuscharm
- + Automatischer Schwenkbereich um 90° und um 90° nach oben und 45° nach unten neigbar
- + Inklusive Netzteil

Luftgeschwindigkeit	4,0 / 2,8 / 2,0 m/s
Luftvolumen	21 / 15 / 10 m³/min
Laufzeit 40 V max. / 4,0 Ah	1020 / 640 / 320 min
Durchmesser	330 mm
Gewicht	4,5 - 5,1 kg

Mitgeliefertes Zubehör im Detail

TE00000442 Steckernetzteil

CF002GZ

1

Optional verwendbare Akkus

2.0 Ah BL4020	2.5 Ah BL4025	4.0 Ah BL4040	4.0 Ah F BL4040F	5.0 Ah F BL4050F	8.0 Ah F BL4080F
✓	✓	✓	✓	✓	✓

**CF003G Akku-Lüfter****NEU**

XGT - 40V max./230V - 38-120 m³/min - 1,6-5,0 m/s

Ohne Akkus und Ladegerät. Im Karton.

CF003GZ



- + Der Akku-Lüfter steht stabil auf einem breiten Standfuß und beschleunigt das Trocknen von Farbe oder Spachtelmasse und bietet zusätzlich Komfort bei heißem Wetter
- + Automatisches Schwenken um 120° einschaltbar, zusätzlich um 90° nach oben und 45° nach unten neigbar
- + Kann auf einem MAKPAC befestigt werden
- + Inklusive Fach für Zubehör bspw. für das mitgelieferte Netzteil

Luftgeschwindigkeit	1,6 - 5,0 m/s
Luftvolumen	120 m³/min
Laufzeit 40 V max. / 4,0 Ah	~2 - 17 h
Durchmesser	450 mm
Gewicht	7,9 - 10,5 kg

Optional verwendbare Akkus

2.0 Ah BL4020	2.5 Ah BL4025	4.0 Ah BL4040	4.0 Ah F BL4040F	5.0 Ah F BL4050F	8.0 Ah F BL4080F
✓	✓	✓	✓	✓	✓

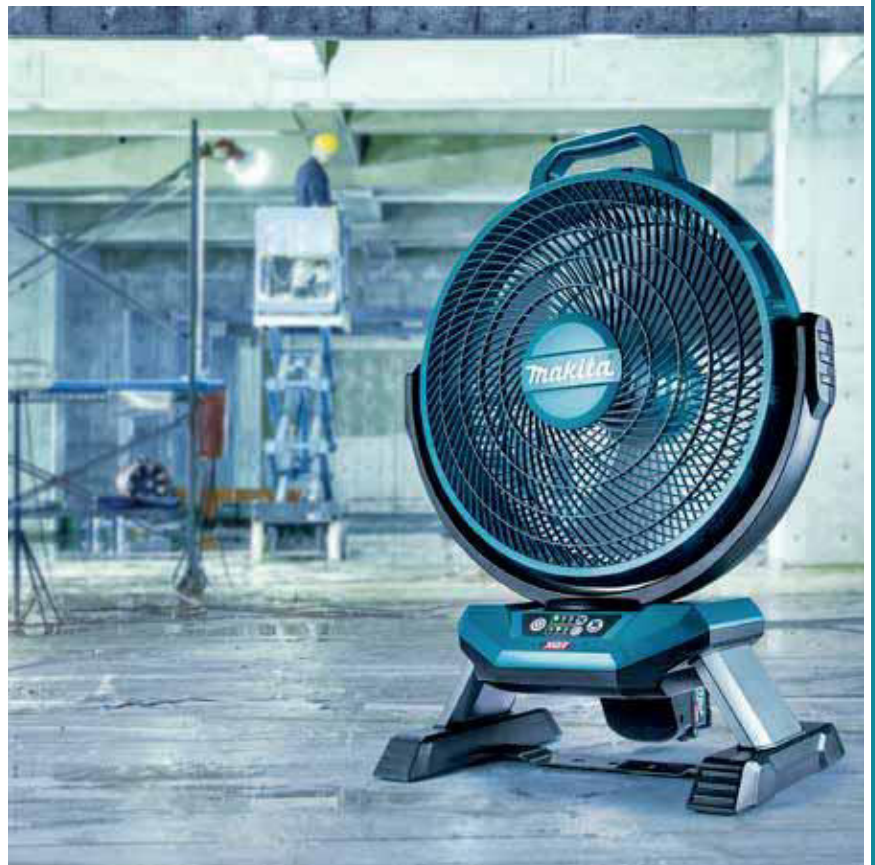

CW003G Akku-Kompressor-Kühl- und Wärmebox
40V max. • 18V • 7 l • -18° C bis +60° C

Ohne Akkus und Ladegerät. Im Karton.

CW003GZ01



- + Transportable Akku-Kompressor-Kühl- und Wärmebox mit bis zu 24,5 Stunden Betriebszeit
- + Die Temperatur ist stufenweise einstellbar, ein großes Display zeigt die Soll- und Ist-Temperatur sowie den Akku-Ladestand
- + Mit 7 Liter Fassungsvermögen für bspw. 6 x 500 ml PET-Flaschen
- + Mit einem Akku-Steckplatz für 18 V oder 40 V max. Akkus
- + Inklusive USB-Ladebuchse, z. B. für Smartphones

Temperaturbereich	-18 - +60 °
Wechselspannung	100 - 240 V
Spannung Zigarettenanzünder	12 / 24 V
Produktabmessungen (LxBxH)	456 x 245 x 308 mm
Gewicht	7,5 - 9,4 kg

Mitgeliefertes Zubehör im Detail		CW003GZ01
A-71093	Schultergurt	1
WL00000002	12/24V Adapter KFZ	1
WL00000058	Steckernetzteil	1

Optional verwendbare Akkus

2.0 Ah BL4020	2.5 Ah BL4025	4.0 Ah BL4040	4.0 Ah F BL4040F	5.0 Ah F BL4050F	8.0 Ah F BL4080F
-------------------------	-------------------------	-------------------------	----------------------------	----------------------------	----------------------------

CW001G Akku-Kompressor-Kühl- und Wärmebox
40V max. • 18V • 20 l • -18° C bis +60° C

Ohne Akkus und Ladegerät. Im Karton.

CW001GZ01



- + Transportable Akku-Kompressor-Kühl- und Wärmebox mit bis zu 28 Stunden Betriebszeit
- + Die Temperatur ist stufenweise einstellbar, ein großes Display zeigt die Soll- und Ist-Temperatur sowie den Akku-Ladestand
- + Mit 20 Liter Fassungsvermögen für bspw. 20 x 500 ml PET-Flaschen
- + Mit je zwei Akku-Steckplätzen für 18 V und 40 V max. Akkus
- + Inklusive USB-Ladebuchse, z. B. für Smartphones

Temperaturbereich	-18 - +60 °
Wechselspannung	100 - 240 V
Spannung Zigarettenanzünder	12 / 24 V
Produktabmessungen (LxBxH)	663 x 341 x 372 mm
Gewicht	13,5 - 16,1 kg

Mitgeliefertes Zubehör im Detail		CW001GZ01
A-71093	Schultergurt	1
WL00000002	12/24V Adapter KFZ	1
WL00000058	Steckernetzteil	1

Optional verwendbare Akkus

2.0 Ah BL4020	2.5 Ah BL4025	4.0 Ah BL4040	4.0 Ah F BL4040F	5.0 Ah F BL4050F	8.0 Ah F BL4080F
-------------------------	-------------------------	-------------------------	----------------------------	----------------------------	----------------------------

CW004G Akku-Kompressor-Kühl- und Wärmebox
40V max. • 18V • 29 l • -18° C bis +60° C

Ohne Akkus und Ladegerät. Im Karton.

CW004GZ



- + Transportable Akku-Kompressor-Kühl- und Wärmebox mit zwei Temperaturzonen
- + Die Temperatur ist in 17 Stufen einstellbar, ein großes Display zeigt die Soll- und Ist-Temperatur sowie den Akku-Ladestand
- + Betrieb am Stromnetz, am KFZ-Bordnetz, mit XGT-Akkus und mit LXT-Akkus möglich
- + Die beiden Klimazonen können mit einer Differenztemperatur von max. 30° C eingestellt werden

Temperaturbereich	-18 - +60 °
Wechselspannung	100 - 240 V
Spannung Zigarettenanzünder	12 / 24 V
Produktabmessungen (LxBxH)	676 x 345 x 471 mm
Gewicht	17,1 - 20,9 kg

Optional verwendbare Akkus

2.0 Ah BL4020	2.5 Ah BL4025	4.0 Ah BL4040	4.0 Ah F BL4040F	5.0 Ah F BL4050F	8.0 Ah F BL4080F
-------------------------	-------------------------	-------------------------	----------------------------	----------------------------	----------------------------



Zwei Klimazonen separat regelbar



Deckel rechts oder links montierbar



Integrierter Flaschenöffner



USB-Anschluss zum Laden von Smartphones etc.



Klappbarer Tragegriff und Leichtlaufräder für leichten Transport

CW002G Akku-Kompressor-Kühl- und Wärmebox
40V max. • 18V • 50 l • -18° C bis +60° C

Ohne Akkus und Ladegerät. Im Karton.

CW002GZ01



- + Transportable Akku-Kompressor-Kühl- und Wärmebox mit bis zu 24,5 Stunden Betriebszeit
- + Die Temperatur ist stufenweise einstellbar, ein großes Display zeigt die Soll- und Ist-Temperatur sowie den Akku-Ladestand
- + Mit 50 Liter Fassungsvermögen für bspw. 15 x 2,0 l PET-Flaschen
- + Mit je zwei Akku-Steckplätzen für 18 V und 40 V max. Akkus
- + Inklusive USB-Ladebuchse, z. B. für Smartphones

Temperaturbereich	-18 - +60 °
Wechselspannung	100 - 240 V
Spannung Zigarettenanzünder	12 / 24 V
Produktabmessungen (LxBxH)	867 x 465 x 476 mm
Gewicht	25,2 - 29,0 kg

Mitgeliefertes Zubehör im Detail		CW002GZ01
WL00000002	12/24V Adapter KFZ	1
WL00000225	12/24V Adapter KFZ	1
WL00000313	Steckernetzteil	1

Optional verwendbare Akkus

2.0 Ah BL4020	2.5 Ah BL4025	4.0 Ah BL4040	4.0 Ah F BL4040F	5.0 Ah F BL4050F	8.0 Ah F BL4080F
-------------------------	-------------------------	-------------------------	----------------------------	----------------------------	----------------------------

KT001G Akku-Wasserkocher
40V max. • 800 ml

Ohne Akkus und Ladegerät. Im Karton. **KT001GZ**



- | | |
|------------------------------------|--------------|
| Kapazität Flüssigkeiten | 0,8 L |
| Erhitzbare Wassermenge (2xBL4080F) | 4,9l |
| Gewicht | 2,8 - 5,9 kg |
- + Mit 800 ml Fassungsvermögen sowie Kochstoppautomatik und Trockenlaufschutz
 - + Zweiter Akku-Steckplatz für die doppelte Menge an kochendem Wasser
 - + Der mit Tragegriff ausgestattete Akku-Wasserkocher verfügt über einen Überlaufschutz und verhindert so ein ungewolltes Auslaufen beim Transport
 - + Die Kanne ist doppelwandig isoliert
 - + Mit Akkuladestandsanzeige

Optional verwendbare Akkus

2.0 Ah BL4020, 2.5 Ah BL4025, 4.0 Ah BL4040, 4.0 Ah F BL4040F, 5.0 Ah F BL4050F, 8.0 Ah F BL4080F

MW001G Akku-Mikrowelle
40V max. • 350/500 W • 8 l

Ohne Akkus und Ladegerät. Im Karton. **MW001GZ**



- | | |
|-----------------------|---------------|
| Max. Ausgangsleistung | 350 / 500 W |
| Laufzeit (2x BL4080F) | 35 min |
| Gewicht | 9,5 - 12,7 kg |
- + Einfaches Bedienfeld mit LED-Display
 - + Die Heizleistung beträgt 350 W und erhöht sich diese optional für ca. 8 Minuten auf 500 W
 - + Das Innenmaß beträgt 255x241x120 mm bzw. 8 Liter
 - + Leicht zu reinigender Innenraum, mehr Nutzfläche durch Verzicht auf einen Drehteller
 - + Zweiter Akku-Steckplatz für eine längere Laufzeit

Optional verwendbare Akkus

2.0 Ah BL4020, 2.5 Ah BL4025, 4.0 Ah BL4040, 4.0 Ah F BL4040F, 5.0 Ah F BL4050F, 8.0 Ah F BL4080F



MR004G Akku-Baustellenradio
12V max. - 40V max.

Ohne Akkus und Ladegerät. Im Karton. **MR004GZ**



- + Akku-Baustellenradio mit Schutz vor Staub und allseitigem Spritzwasser (IP64) und zwei leistungsstarken 89 mm Lautsprechern
- + Läuft mit allen Schiebeakkus der Akku-Systeme CXT 12 V max., LXT 18 V und XGT 40 V max. (XGT bis max. 4,0 Ah) oder dem mitgelieferten Netzteil
- + Mit DAB+/FM-Empfang, AUX-in, Bluetooth und USB-Anschluss mit 2,4 A Output
- + Je fünf Speicherplätze für DAB+/FM

FM-Band	87,5 - 108 MHz
Frequenzband DAB+	174,928 - 239,200 MHz
Laufzeit 18 V / 3,0 Ah	14 h
Laufzeit 18 V / 6,0 Ah	31 h
Laufzeit 40 V max. / 4,0 Ah	30 h
Schutzart (IP Code)	IP65
Bluetooth	✓
Gewicht	4,6 - 5,4 kg

Mitgeliefertes Zubehör im Detail
SE00000679 Steckernetzteil **MR004GZ** 1

Optional verwendbare Akkus

2.0 Ah BL4020, 2.5 Ah BL4025, 4.0 Ah BL4040, 4.0 Ah F BL4040F, 5.0 Ah F BL4050F, 8.0 Ah F BL4080F

MR007G Akku-Baustellenradio
XGT - 12V max. - 40V max. • DAB+ • Bluetooth • USB

Ohne Akkus und Ladegerät. Im Karton. **MR007GZ**



- + Robustes hochleistungsfähiges Baustellenradio von Makita
- + Mit IP65-Gehäuseschutzklassifizierung
- + Läuft mit allen Schiebeakkus der Akku-Systeme CXT 12 V max., LXT 18 V und XGT 40 V max. (XGT bis max. 4,0 Ah) oder dem mitgelieferten Netzteil
- + Wiedergabe über Bluetooth mittels Smartphone o.Ä.
- + DAB+ Empfang, AUX-Anschluss und USB-Anschluss, letzteres zum Aufladen des Smartphones
- + Mit Subwoofer auf der Gehäuseunterseite sowie Mittel- und Hochtonlautsprecher an den Seiten für satten und klaren Sound

FM-Band	87,5 - 108 MHz
Frequenzband DAB+	174,928 - 239,200 MHz
Laufzeit 18 V / 3,0 Ah	9,5 h
Laufzeit 18 V / 6,0 Ah	20 h
Laufzeit 40 V max. / 4,0 Ah	19 h
Schutzart (IP Code)	IP65
Bluetooth	✓
Gewicht	5,5 - 6,3 kg

Mitgeliefertes Zubehör im Detail
SE00000679 Steckernetzteil **MR007GZ** 1

Optional verwendbare Akkus

2.0 Ah BL4020, 2.5 Ah BL4025, 4.0 Ah BL4040, 4.0 Ah F BL4040F, 5.0 Ah F BL4050F, 8.0 Ah F BL4080F

MR009G Akku-Radio mit Laterne
40V max. • FM/DAB+ • 1.000 lx • 310 lm

Ohne Akkus und Ladegerät. Im Karton. **MR009GZ**



- + Akku-Radio mit FM und DAB+-Empfang
- + Die Akku-Lampe hat vier Beleuchtungsmodi: Laterne 360°, Laterne 270°, Taschenlampe mit gebündeltem Lichtstrahl sowie ein Stroboskop-Modus
- + Das Licht ist in drei Farbtemperaturen einstellbar
- + Die USB-Buchse dient zum Laden von bspw. Smartphones
- + IP65-zertifizierte Staub- und Wasserbeständigkeit

Frequenzbereich AM	522 - 1710 kHz
FM-Band	87,5 - 108 MHz
Lichtstrom	300 / 200 / 95 Lumen
Leuchtstärke (1 m Entfernung)	1000 / 140 / 55 lx
Frequenzband DAB+	174,928 - 239,200 MHz
Bluetooth	✓
Gewicht	1,6 - 2,2 kg

Mitgeliefertes Zubehör im Detail
SE00001178 Schultergurt mit Haken **MR009GZ** 1

Optional verwendbare Akkus

2.0 Ah BL4020, 2.5 Ah BL4025, 4.0 Ah BL4040, 4.0 Ah F BL4040F, 5.0 Ah F BL4050F, 8.0 Ah F BL4080F



Änderungen und Irrtümer vorbehalten. Vibrations- und Schalldaten am Ende des Prospekts. *Standardlieferungsfumfang nicht separat bestellbar. ET: Ersatzteil

ML001G LED-Akku-Handleuchte 40V max. • 3.000 lx • 160 lm



- + Ein praktischer Begleiter für jede Art von Einsatz, bei dem Sie mehr Licht zum Sehen benötigen
- + Der Lampenkopf ist in 12 Positionen schwenkbar mit Anschlägen von 0° - 170°
- + Die Laufzeit mit einem 4,0 Ah XGT-Akku beträgt bis zu 55 Stunden

Lichtstrom	160 Lumen
Leuchtstärke (1 m Entf.)	3 000 lx
LED-Lampenleistung	4 x 1,5 W
Verstellbereich	0 - 170°
Gewicht	1,0 - 2,2 kg

Optional verwendbare Akkus



ML006G LED-Akku-Arbeitsleuchte 40V max. • 180/400/800 lx • 100/250/500 lm



- + Die Lampe verfügt über drei Helligkeitsstufen. Mit einem herausziehbaren um 360° drehbaren Metallhaken
- + Der Leuchtkopf kann gedreht und geneigt werden, damit ist der Lichtkegel präzise einstellbar
- + Der mitgelieferte Diffusor sorgt für eine breitere Streuung des Lichts, sogar hinter den Lampenkopf
- + Platzsparend zusammenklappbar

Lichtstrom	500 - 100 Lumen
Leuchtstärke (1 m Entfernung)	800 - 180 lx
Gewicht	1,1 - 1,7 kg

Mitgeliefertes Zubehör für ML006G im Detail:
 1x GM00001288 Schultergurt
 1x GM00001326 Blendschutzabd.

Optional verwendbare Akkus



ML003G LED-Akku-Baustrahler 18V/40V max. • 1.900 lx • 1.100 lm



- + Die 20 fest verbauten LEDs mit je 0,6 W sorgen für eine optimale Ausleuchtung
- + Mit zwei Helligkeitsstufen lässt sich eine Lichtleistung von 450 oder 1100 Lumen erzeugen
- + Der Leuchtkörper ist nach oben und unten um 240° stufenlos neigbar

Lichtstrom	1100 / 450 Lumen
Leuchtstärke (1 m Entf.)	1900 / 800 lx
Schutzart (IP Code)	IP65
Laufzeit 40 V max. / 4,0 Ah	10 / 22 h
Gewicht	3,7 - 4,7 kg

Optional verwendbare Akkus



ML009G LED-Akku-Baustrahler 18V/40V max. • 4.300 lx • 10.000 lm



- + 96 tageslichtweiße LEDs erreichen 10.000 Lumen und sorgen damit für eine optimale Ausleuchtung, in drei Stufen einstellbar
- + Der Leuchtkörper ist auf dem Standfuß um 210° schwenkbar
- + Ein zweiter Akkuschacht dient einer längeren Leuchtdauer (XGT und LXT kombinierbar)
- + IP65- zertifiziert und damit vor Staub- und Wassergeschützt
- + Lieferung inklusive Blendschutzfolie

Lichtstrom	10 000 / 4000 / 2000 Lumen
Leuchtstärke (1 m Entf.)	4300/1900/1000 lx
Schutzart (IP Code)	IP65
Verstellbereich	-30 - 210°
Laufzeit 40 V max. / 4,0 Ah	2,4 / 6,5 / 14 h
Gewicht	6,4 - 9,9 kg

Mitgeliefertes Zubehör für ML009G im Detail:
 1x GM00002376 Blendschutzfolie

Optional verwendbare Akkus



ML011G LED-Akku-Taschenlampe XGT • 40V max. • 300 lm



- + LED-Akku-Taschenlampe für verschiedene Anwendungsmöglichkeiten bspw. als Handlampe, Werkstattlampe zum Hinstellen oder zum Aufhängen
- + Drei Beleuchtungsmod: Seitenlicht, Top-Licht, Seiten-/Top-Licht
- + Inkl. USB-Port zum Laden von Smartphones etc.

Lichtstrom	300 / 150 / 150 Lumen
Leuchtstärke (1 m Entf.)	240 / 190 / 190 lx
Laufzeit 40 V max. / 4,0 Ah	37 / 64 h
Laufzeit 40 V max. / 8,0 Ah	77 / 132 h
Gewicht	0,88 - 2,1 kg

Mitgeliefertes Zubehör für ML011G im Detail:
 1x GM00002457 Blendschutzabd.

Optional verwendbare Akkus



ML001G LED-Akku-Handleuchte 40V max. • 3.000 lx • 160 lm

Lichtstrom	160 Lumen
Leuchtstärke (1 m Entf.)	3 000 lx
LED-Lampenleistung	4 x 1,5 W
Verstellbereich	0 - 170°
Gewicht	1,0 - 2,2 kg

Optional verwendbare Akkus



ML006G LED-Akku-Arbeitsleuchte 40V max. • 180/400/800 lx • 100/250/500 lm



- + Die Lampe verfügt über drei Helligkeitsstufen. Mit einem herausziehbaren um 360° drehbaren Metallhaken
- + Der Leuchtkopf kann gedreht und geneigt werden, damit ist der Lichtkegel präzise einstellbar
- + Der mitgelieferte Diffusor sorgt für eine breitere Streuung des Lichts, sogar hinter den Lampenkopf
- + Platzsparend zusammenklappbar

Lichtstrom	500 - 100 Lumen
Leuchtstärke (1 m Entfernung)	800 - 180 lx
Gewicht	1,1 - 1,7 kg

Mitgeliefertes Zubehör für ML006G im Detail:
 1x GM00001288 Schultergurt
 1x GM00001326 Blendschutzabd.

Optional verwendbare Akkus



ML003G LED-Akku-Baustrahler 18V/40V max. • 1.900 lx • 1.100 lm



- + Die 20 fest verbauten LEDs mit je 0,6 W sorgen für eine optimale Ausleuchtung
- + Mit zwei Helligkeitsstufen lässt sich eine Lichtleistung von 450 oder 1100 Lumen erzeugen
- + Der Leuchtkörper ist nach oben und unten um 240° stufenlos neigbar

Lichtstrom	1100 / 450 Lumen
Leuchtstärke (1 m Entf.)	1900 / 800 lx
Schutzart (IP Code)	IP65
Laufzeit 40 V max. / 4,0 Ah	10 / 22 h
Gewicht	3,7 - 4,7 kg

Optional verwendbare Akkus



ML009G LED-Akku-Baustrahler 18V/40V max. • 4.300 lx • 10.000 lm



- + 96 tageslichtweiße LEDs erreichen 10.000 Lumen und sorgen damit für eine optimale Ausleuchtung, in drei Stufen einstellbar
- + Der Leuchtkörper ist auf dem Standfuß um 210° schwenkbar
- + Ein zweiter Akkuschacht dient einer längeren Leuchtdauer (XGT und LXT kombinierbar)
- + IP65- zertifiziert und damit vor Staub- und Wassergeschützt
- + Lieferung inklusive Blendschutzfolie

Lichtstrom	10 000 / 4000 / 2000 Lumen
Leuchtstärke (1 m Entf.)	4300/1900/1000 lx
Schutzart (IP Code)	IP65
Verstellbereich	-30 - 210°
Laufzeit 40 V max. / 4,0 Ah	2,4 / 6,5 / 14 h
Gewicht	6,4 - 9,9 kg

Mitgeliefertes Zubehör für ML009G im Detail:
 1x GM00002376 Blendschutzfolie

Optional verwendbare Akkus



ML011G LED-Akku-Taschenlampe XGT • 40V max. • 300 lm



- + LED-Akku-Taschenlampe für verschiedene Anwendungsmöglichkeiten bspw. als Handlampe, Werkstattlampe zum Hinstellen oder zum Aufhängen
- + Drei Beleuchtungsmod: Seitenlicht, Top-Licht, Seiten-/Top-Licht
- + Inkl. USB-Port zum Laden von Smartphones etc.

Lichtstrom	300 / 150 / 150 Lumen
Leuchtstärke (1 m Entf.)	240 / 190 / 190 lx
Laufzeit 40 V max. / 4,0 Ah	37 / 64 h
Laufzeit 40 V max. / 8,0 Ah	77 / 132 h
Gewicht	0,88 - 2,1 kg

Mitgeliefertes Zubehör für ML011G im Detail:
 1x GM00002457 Blendschutzabd.

Optional verwendbare Akkus



ML002G LED-Akku-Werkstattleuchte 40V max. • 310-1.900 lx • 130-710 lm



- + Ein praktischer Begleiter für Einsätze, bei denen mehr Licht benötigt wird. Kann mit Hilfe des Hakens aufgehängt werden
- + Einsetzbar als Laterne mit 360°-Ausleuchtung und als Taschenlampe mit Lichtstrahl
- + Die Laufzeit beträgt mit einem BL4040 bis zu 51 Stunden
- + Inklusive USB-Ladebuchse zum Beispiel für Smartphones

Lichtstrom	130 - 710 Lumen
Leuchtstärke (1 m Entf.)	310 - 1 900 lx
Verstellbereich	180 - 360°
Gewicht	1,2 - 1,5 kg

Optional verwendbare Akkus



ML006GX LED-Akku-Arbeitsleuchte 40V max. • 180/400/800 lx • 100/250/500 lm



- + Die Lampe verfügt über drei Helligkeitsstufen. Mit einem herausziehbaren um 360° drehbaren Metallhaken
- + Der Leuchtkopf kann gedreht und geneigt werden, damit ist der Lichtkegel präzise einstellbar
- + Der mitgelieferte Diffusor sorgt für eine breitere Streuung des Lichts, sogar hinter den Lampenkopf
- + Platzsparend zusammenklappbar

Lichtstrom	500 - 100 Lumen
Leuchtstärke (1 m Entfernung)	800 - 180 lx
Gewicht	1,1 - 1,7 kg

Mitgeliefertes Zubehör für ML006GX im Detail:
 1x GM00001288 Schultergurt
 1x GM00001326 Blendschutzabd.

Optional verwendbare Akkus



ML003G LED-Akku-Baustrahler 18V/40V max. • 1.900 lx • 1.100 lm



- + Die 20 fest verbauten LEDs mit je 0,6 W sorgen für eine optimale Ausleuchtung
- + Mit zwei Helligkeitsstufen lässt sich eine Lichtleistung von 450 oder 1100 Lumen erzeugen
- + Der Leuchtkörper ist nach oben und unten um 240° stufenlos neigbar

Lichtstrom	1100 / 450 Lumen
Leuchtstärke (1 m Entf.)	1900 / 800 lx
Schutzart (IP Code)	IP65
Laufzeit 40 V max. / 4,0 Ah	10 / 22 h
Gewicht	3,7 - 4,7 kg

Optional verwendbare Akkus



ML009G LED-Akku-Baustrahler 18V/40V max. • 4.300 lx • 10.000 lm



- + 96 tageslichtweiße LEDs erreichen 10.000 Lumen und sorgen damit für eine optimale Ausleuchtung, in drei Stufen einstellbar
- + Der Leuchtkörper ist auf dem Standfuß um 210° schwenkbar
- + Ein zweiter Akkuschacht dient einer längeren Leuchtdauer (XGT und LXT kombinierbar)
- + IP65- zertifiziert und damit vor Staub- und Wassergeschützt
- + Lieferung inklusive Blendschutzfolie

Lichtstrom	10 000 / 4000 / 2000 Lumen
Leuchtstärke (1 m Entf.)	4300/1900/1000 lx
Schutzart (IP Code)	IP65
Verstellbereich	-30 - 210°
Laufzeit 40 V max. / 4,0 Ah	2,4 / 6,5 / 14 h
Gewicht	6,4 - 9,9 kg

Mitgeliefertes Zubehör für ML009G im Detail:
 1x GM00002376 Blendschutzfolie

Optional verwendbare Akkus



ML011G LED-Akku-Taschenlampe XGT • 40V max. • 300 lm



- + LED-Akku-Taschenlampe für verschiedene Anwendungsmöglichkeiten bspw. als Handlampe, Werkstattlampe zum Hinstellen oder zum Aufhängen
- + Drei Beleuchtungsmod: Seitenlicht, Top-Licht, Seiten-/Top-Licht
- + Inkl. USB-Port zum Laden von Smartphones etc.

Lichtstrom	300 / 150 / 150 Lumen
Leuchtstärke (1 m Entf.)	240 / 190 / 190 lx
Laufzeit 40 V max. / 4,0 Ah	37 / 64 h
Laufzeit 40 V max. / 8,0 Ah	77 / 132 h
Gewicht	0,88 - 2,1 kg

Mitgeliefertes Zubehör für ML011G im Detail:
 1x GM00002457 Blendschutzabd.

Optional verwendbare Akkus



ML002G LED-Akku-Werkstattleuchte 40V max. • 310-1.900 lx • 130-710 lm

Lichtstrom	130 - 710 Lumen
Leuchtstärke (1 m Entf.)	310 - 1 900 lx
Verstellbereich	180 - 360°
Gewicht	1,2 - 1,5 kg

Optional verwendbare Akkus



ML007G LED-Akku-Handstrahler 40V max. • 82.000 lx • 1.250 lm



- + Stufenlos verstellbarer Kopf, damit ist der Lichtkegel präzise einstellbar
- + Im Modus ‚Spot‘ hat die Akku-Lampe eine Leuchtstärke von 60.000 Lux und erreicht eine Distanz von bis zu 640 m. Als Referenz: Natürliches Tageslicht erreicht an wolkenfreien Sommertagen bis zu 100.000 Lux
- + Lichtfarbe tageslichtweiß (ca. 5.000 K)
- + Lieferung inkl. Schultergurt mit Metallhaken, so lässt sich die Lampe bspw. an Rohren aufhängen

Lichtstrom	600 / 1000 / 1250 Lumen
Leuchtst. (1 m Entf.)	520/60.000/82.000 lx
Gewicht	1,6 - 2,9 kg

Mitgeliefertes Zubehör für ML007G im Detail:
 1x GM00002373 Schultergurt

Optional verwendbare Akkus



ML005G LED-Akku-Baustrahler 18V/40V max. • 2.100 lx • 3.600 lm



- + 40 tageslichtweiße LEDs sorgen für eine optimale Ausleuchtung, in drei Stufen einstellbar
- + Der Leuchtkörper ist auf dem Standfuß um 210° schwenkbar
- + Der LED-Akku-Baustrahler ist IP65-zertifiziert und ist damit Staub- und Wasserbeständig
- + Lieferung inklusive Blendschutzfolie

Lichtstrom	3600 / 1800 / 900 Lumen
Leuchtstärke (1 m Entf.)	2100/1000/500 lx
Schutzart (IP Code)	IP65
Laufzeit 40 V max. / 4,0 Ah	3,5 / 7,5 / 15 h
Gewicht	4,9 - 6,5 kg

Mitgeliefertes Zubehör für ML005G im Detail:
 1x GM00002359 Blendschutzfolie

Optional verwendbare Akkus



ML010G LED-Flächenbeleuchtung XGT • 40V max. • 230V • 550 lx • 5.500 lm



- + Die Leuchtstärke ist in drei Stufen von 1.500 über 3.000 bis zu 5.500 Lumen einstellbar
- + Auf 360°, 180° links und 180° rechts einstellbarer Leuchtbereich
- + Der Strahler ist wahlweise auch mit Netzkabel zu betreiben
- + Bis zu 8 Baustrahler können im 230V Modus miteinander verbunden werden

Lichtstrom	5500 / 3000 / 1500 Lumen
Leuchtstärke (1 m Entf.)	550 / 300 / 150 lx
Schutzart (IP Code)	IP54
Laufzeit 40Vmax. / 4,0 Ah x2	11/19,5/37 h
Gewicht	14,4 - 19,2 kg

Mitgeliefertes Zubehör für ML010G im Detail:
 1x QY00000093 Anschlussl. ET

Optional verwendbare Akkus

UR003G Akku-Freischneider

XGT • 40V max. • 230-350 mm • 0-6.500 min⁻¹



- + Ein vibrationsarmer 40V max. Akku-Freischneider mit einem Rundhandgriff
- + Der leistungsstarke bürstenlose Motor ist direkt am Kopf montiert und gewährleistet eine optimale Kraftübertragung
- + Durch den ADT-Modus wird ein energiesparender und geräuscharmer Betrieb ermöglicht
- + WetGuard für Schutz gegen allseitiges Spritzwasser
- + Diese Maschine erfüllt die Schutzklasse IPX4.

BL ADT AFT

XPT WG

Max. Ausgangsleistung	550 W
Leerlaufdrehzahl	0 - 3500 / 5300 / 6500 min ⁻¹
Schnittkreis	230 - 350 mm
Spindelgewinde	M10 x 1,25 LH
Gewicht	4,1 - 4,7kg

Ohne Akkus und Ladegerät. Im Karton.

UR003GZ01

Mitgeliefertes Zubehör im Detail

UR003GZ01

127508-0	Schultergurt	1	
198383-1	Messerkopf Kunststoff	1	
	2-Fadenkopf Tap&Go	1	*
783013-3	Montageschlüssel 16 - 17	1	
783202-0	Sechskantstiftschlüssel 4 mm	1	
831304-7	Zubehörtasche	1	
D-66008	4-Zahn-Schlagmesser	1	

Optional verwendbare Akkus

2.0 Ah	2.5 Ah	4.0 Ah	4.0 Ah F	5.0 Ah F	8.0 Ah F
BL4020	BL4025	BL4040	BL4040F	BL4050F	BL4080F

UR002G Akku-Freischneider

XGT • 40V max. • 230-350 mm • 0-6.500 min⁻¹

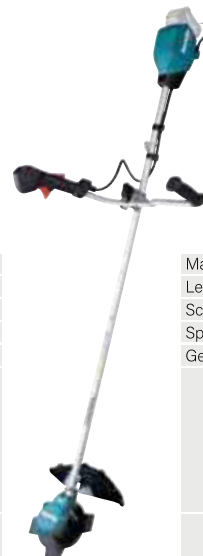

- + Ein vibrations- und geräuscharmer 40 V max. Akku-Freischneider mit einem Zweihandgriff
- + Der leistungsstarke bürstenlose Motor ist direkt am Kopf montiert und hat eine optimale Kraftübertragung
- + Der aktivierbare ADT-Modus reguliert die dreistufige Drehzahleinstellung automatisch, somit wird ein energiesparender und geräuscharmer Betrieb ermöglicht

BL ADT AFT

XPT WG

Max. Ausgangsleistung	550 W
Leerlaufdrehzahl	0 - 3500 / 5300 / 6500 min ⁻¹
Schnittkreis	230 - 350 mm
Spindelgewinde	M10 x 1,25 LH
Gewicht	4,6 - 5,3 kg

Ohne Akkus und Ladegerät. Im Karton.

UR002GZ01

Mitgeliefertes Zubehör im Detail

UR002GZ01

198383-1	Messerkopf Kunststoff	1	
	2-Fadenkopf Tap&Go	1	*
783013-3	Montageschlüssel 16 - 17	1	
783202-0	Sechskantstiftschlüssel 4 mm	1	
831304-7	Zubehörtasche	1	
D-66008	4-Zahn-Schlagmesser	1	

Optional verwendbare Akkus

2.0 Ah	2.5 Ah	4.0 Ah	4.0 Ah F	5.0 Ah F	8.0 Ah F
BL4020	BL4025	BL4040	BL4040F	BL4050F	BL4080F

UR017G Akku-Sense

40V max. • 230-330 mm • 3.500/5.300/6.500 min⁻¹



- + Die Akku-Sense verfügt über drei Geschwindigkeitsstufen, die komfortabel am Bedienfeld über dem Rundgriff gewählt werden können
- + Der zuschaltbare ADT-Modus reguliert die Drehzahl automatisch und kann damit Energie sparen und die Akku-Laufzeit verlängern
- + Die Sense kann über eine Öse an dem mitgelieferten Schultergurt aufgehängt und kräfteschonend getragen werden

BL ADT AFT

XPT

Max. Ausgangsleistung	600 W
Leerlaufdrehzahl	3500 / 5300 / 6500 min ⁻¹
Schnittkreis	230 - 330 mm
Spindelgewinde	M10 x 1,25 LH
Länge	1792 mm
Fadenstärke	2,0 mm
Gewicht	4,2 - 4,8 kg

Ohne Akkus und Ladegerät. Im Karton.

UR017GZ

Mitgeliefertes Zubehör im Detail

UR017GZ

198383-1	Messerkopf Kunststoff	1	
783013-3	Montageschlüssel 16 - 17	1	
783202-0	Sechskantstiftschlüssel 4 mm	1	
831304-7	Zubehörtasche	1	

Optional verwendbare Akkus

2.0 Ah	2.5 Ah	4.0 Ah	4.0 Ah F	5.0 Ah F	8.0 Ah F
BL4020	BL4025	BL4040	BL4040F	BL4050F	BL4080F

UR016G Akku-Sense

40V max. • 230-330 mm • 3.500/5.300/6.500 min⁻¹

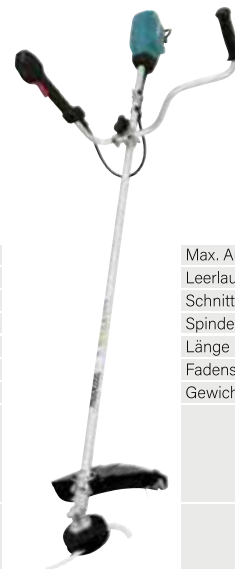

- + Die Akku-Sense verfügt über drei Geschwindigkeitsstufen, die komfortabel am Handteil des Zweihandgriffs gewählt werden können
- + Der zuschaltbare ADT-Modus reguliert die Drehzahl automatisch und kann damit Energie sparen und die Akku-Laufzeit verlängern
- + Die Sense kann über eine Öse an dem mitgelieferten Hosenträgergurt eingehängt und kräfteschonend getragen werden

BL ADT AFT

XPT

Max. Ausgangsleistung	600 W
Leerlaufdrehzahl	3500 / 5300 / 6500 min ⁻¹
Schnittkreis	230 - 330 mm
Spindelgewinde	M10 x 1,25 LH
Länge	1792 mm
Fadenstärke	2,0 mm
Gewicht	4,7 - 5,3 kg

Ohne Akkus und Ladegerät. Im Karton.

UR016GZ

Mitgeliefertes Zubehör im Detail

UR016GZ

122A37-4	Hosenträgergurt	1	
198383-1	Messerkopf Kunststoff	1	
783013-3	Montageschlüssel 16 - 17	1	
783202-0	Sechskantstiftschlüssel 4 mm	1	
831304-7	Zubehörtasche	1	

Optional verwendbare Akkus

2.0 Ah	2.5 Ah	4.0 Ah	4.0 Ah F	5.0 Ah F	8.0 Ah F
BL4020	BL4025	BL4040	BL4040F	BL4050F	BL4080F

UR007G Akku-Freischneider

XGT • 40V max. • 255-430 mm • 0-7000 min⁻¹

- + Der vibrationsarme 40 V max. Akku-Freischneider verfügt über die WetGuard-Technologie, das entspricht zugleich der IPX4-Schutzklasse, damit kann er auch bei leichtem Regen betrieben werden
- + Der niedrige Geräuschpegel ermöglicht das Arbeiten in lärmsensiblen Bereichen. Die AFT-Technologie stoppt den Motor beim Blockieren des Werkzeugs. Mit Kombi-Schutzhaube.



BL **ADT** **AFT**

WG

Max. Ausgangsleistung	1000 W
Leerlaufdrehzahl	0 - 4600 / 5500 / 7000 min ⁻¹
Schnittkreis	255 - 430 mm
Spindelgewinde	M10 x 1,25 LH
Gewicht	5,3 - 5,9 kg

UR007GM101

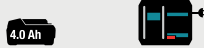

Ohne Akkus und Ladegerät. Im Karton.

UR007GZ01

Mitgeliefertes Zubehör im Detail

	UR007GM101	UR007GZ01
191B26-6 Akku BL4040	1	-
191E07-8 Schnellladegerät DC40RA	1	-
831304-7 Zubehörtasche	1	-
Schultergurt	1	1
191D90-9 2-Fadenkopf Tap&Go	1	1
198383-1 Messerkopf Kunststoff	1	1
782238-6 Steckschlüssel	1	1
783202-0 Sechskantstiftschlüssel 4 mm	1	1
D-66064 Schlagmesser 2-Zahn	1	1

Optional verwendbare Akkus

2.0 Ah BL4020	2.5 Ah BL4025	4.0 Ah BL4040	4.0 Ah F BL4040F	5.0 Ah F BL4050F	8.0 Ah F BL4080F
-------------------------	-------------------------	-------------------------	----------------------------	----------------------------	----------------------------

UR006G Akku-Freischneider

XGT • 40V max. • 255-430 mm • 0-7000 min⁻¹

- + Der vibrationsarme 40 V max. Akku-Freischneider verfügt über die WetGuard-Technologie, das entspricht zugleich der IPX4-Schutzklasse, damit kann er auch bei leichtem Regen betrieben werden
- + Der niedrige Geräuschpegel ermöglicht das Arbeiten in lärmsensiblen Bereichen. Die AFT-Technologie stoppt den Motor beim Blockieren des Werkzeugs. Mit Kombi-Schutzhaube



BL **ADT** **AFT**

WG

Max. Ausgangsleistung	1000 W
Leerlaufdrehzahl	0 - 4600 / 5500 / 7000 min ⁻¹
Schnittkreis	255 - 430 mm
Spindelgewinde	M10 x 1,25 LH
Gewicht	5,7 - 6,3 kg

UR006GM101

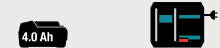

Ohne Akkus und Ladegerät. Im Karton.

UR006GZ02

Mitgeliefertes Zubehör im Detail

	UR006GM101	UR006GZ02
191B26-6 Akku BL4040	1	-
191E07-8 Schnellladegerät DC40RA	1	-
122A37-4 Hosenträgergurt	1	1
191D90-9 2-Fadenkopf Tap&Go	1	1
198383-1 Messerkopf Kunststoff	1	1
782238-6 Steckschlüssel	1	1
783202-0 Sechskantstiftschlüssel 4 mm	1	1
831304-7 Zubehörtasche	1	1
D-66064 Schlagmesser 2-Zahn	1	1

Optional verwendbare Akkus

2.0 Ah BL4020	2.5 Ah BL4025	4.0 Ah BL4040	4.0 Ah F BL4040F	5.0 Ah F BL4050F	8.0 Ah F BL4080F
-------------------------	-------------------------	-------------------------	----------------------------	----------------------------	----------------------------

UR014G Akku-Freischneider

XGT • 40V max. • Ø 450 mm • 0-5.000 min⁻¹

- + Ein vibrations- und geräuscharmer 40 V max. Akku-Freischneider mit Rundgriff. Der leistungsstarke borstenlose Motor liefert 1,5 kW
- + Einfache DrehzahlEinstellung und Active-Feedback Technologie
- + Betrieb nur mit Fadenkopf möglich



BL **AFT**

WG

Max. Ausgangsleistung	1500 W
Leerlaufdrehzahl	4000 - 5000 min ⁻¹
Schnittkreis	450 mm
Fadenstärke	2,7 mm
Gewicht	5,5 - 6,7 kg

UR014GT201



Ohne Akkus und Ladegerät. Im Karton.

UR014GZ

Mitgeliefertes Zubehör im Detail

	UR014GT201	UR014GZ
191E07-8 Schnellladegerät DC40RA	1	-
191L47-8 Akku BL4050F	2	- je
Schultergurt	1	1
782210-8 Steckschlüssel SW17	1	1
783202-0 Sechskantstiftschlüssel 4 mm	1	1
783217-7 6-kant-Stiftschlüssel 5mm	1	1

Optional verwendbare Akkus

2.0 Ah BL4020	2.5 Ah BL4025	4.0 Ah BL4040	4.0 Ah F BL4040F	5.0 Ah F BL4050F	8.0 Ah F BL4080F
-------------------------	-------------------------	-------------------------	----------------------------	----------------------------	----------------------------

UR013G Akku-Freischneider

XGT • 40V max. • 255-450 mm • 0-6.700 min⁻¹

- + Ein vibrations- und geräuscharmer 40 V max. Akku-Freischneider mit einem Zweihandgriff. Der leistungsstarke borstenlose Motor leistet 1,5 kW
- + Der aktivierbare ADT-Modus reguliert die dreistufige DrehzahlEinstellung automatisch, somit wird ein energiesparender und geräuscharmer Betrieb ermöglicht



BL **AFT**

WG

Max. Ausgangsleistung	1500 W
Leerlaufdrehzahl	3500 - 6700 min ⁻¹
Schnittkreis	255 - 450 mm
Spindelgewinde	M10 x 1,25 LH
Gewicht	5,9 - 7,2 kg

UR013GT204



Ohne Akkus und Ladegerät. Im Karton.

UR013GZ04

Mitgeliefertes Zubehör im Detail

	UR013GT204	UR013GZ04
191E07-8 Schnellladegerät DC40RA	1	-
191L47-8 Akku BL4050F	2	- je
191Y2-9 2-Fadenkopf Tap&Go	1	1
199868-0 Messerkopf Kunststoff	1	1
199884-2 2-Fadenkopf	1	1
782238-6 Steckschlüssel	1	1
783202-0 Sechskantstiftschlüssel 4 mm	1	1
783217-7 6-kant-Stiftschlüssel 5mm	1	1

Optional verwendbare Akkus

2.0 Ah BL4020	2.5 Ah BL4025	4.0 Ah BL4040	4.0 Ah F BL4040F	5.0 Ah F BL4050F	8.0 Ah F BL4080F
-------------------------	-------------------------	-------------------------	----------------------------	----------------------------	----------------------------

UR012G Akku-Freischneider

XGT • 2x40V max. • 255-480 mm • 0-6.800 min⁻¹

- + Akku-Freischneider 2 x 40 V max. mit leistungsstarkem 2.000-Watt-Motor und 3-stufiger DrehzahlEinstellung
- + Mit WetGuard (WG) für den professionellen, täglichen Einsatz – auch bei schlechtem Wetter sowie ADT (automatische Drehzahlregulierung) und AFT (Stopp des Motors beim Blockieren)
- + Mit asymmetrischem Zweihandgriff
- + Inklusive Fadenkopf, Metall- und Kunststoffmesser

BL **ADT** **AFT** **WG**



Ohne Akkus und Ladegerät. Im Karton.

UR012GZ06

Max. Ausgangsleistung	2000 W
Leerlaufdrehzahl	0 - 3500 / 5000 / 6800 min ⁻¹
Schnittkreis	255 - 480 mm
Spindelgewinde	M10 x 1,25 LH
Gewicht	8,0 - 9,3 kg

Mitgeliefertes Zubehör im Detail

	UR012GZ06
2-Zahn-Schlagmesser 305 mm	1
199868-0 Messerkopf Kunststoff	1
782238-6 Steckschlüssel	1
783202-0 Sechskantstiftschlüssel 4 mm	1
783217-7 6-kant-Stiftschlüssel 5mm	1
831304-7 Zubehörtasche	1

Optional verwendbare Akkus

2.0 Ah BL4020	2.5 Ah BL4025	4.0 Ah BL4040	4.0 Ah F BL4040F	5.0 Ah F BL4050F	8.0 Ah F BL4080F
-------------------------	-------------------------	-------------------------	----------------------------	----------------------------	----------------------------

UX01G Akku-Multifunktionsantrieb
XGT • 40V max. • 0-9.700 min⁻¹

- + Der vielseitige 40 V max. Akku-Multifunktionsantrieb mit einem leistungsfähigen bürstenlosen Motor und mehreren erhältlichen Zubehörfteilen für den Garten- und Landschaftsbau
- + Eine dreistufige elektronische DrehzahlEinstellung und ein höhenverstellbarer Rundgriff sorgen für besonderen Bedienkomfort
- + Bis zu 19 verschiedene Aufsätze verfügbar



BL **AFT** XPT WG

Leerlaufdrehzahl	0 - 9700 / 0 - 8200 / 0 - 5700 min ⁻¹		
Gewicht	4,2 - 12,6 kg		
	Inklusive Sensenaufsatz EM404MP. Ohne Akkus und Ladegerät. Im Karton.	UX01GZ01	
	Ohne Akkus und Ladegerät. Im Karton.	UX01GZ	
Mitgeliefertes Zubehör im Detail			
	UX01GZ01	UX01GZ	
198768-1	Schultergurt	1	*
	Sensenaufsatz EM404MP	1	*
782238-6	2-Fadenkopf Tap&Go	1	
D-66008	4-Zahn-Schlagmesser	1	
783202-0	Sechskantstiftschlüssel 4 mm	1	1
831304-7	Zubehörtasche	1	1
Optional verwendbare Akkus			
2.0 Ah	2.5 Ah	4.0 Ah	4.0 Ah F
BL4020	BL4025	BL4040	BL4040F
			BL4050F
			BL4080F

Multifunktionsantriebe

Tauchpumpenaufsatz PF400MP

	DUX18	
	DUX60	
	UX01G	
Max. Saughöhe 0-6/0-10,0/0-13,0 m Max. Durchflussmenge 80/115/135 l/min*		
PF400MP		

Bodenschneidaufsatz EN424MP

	DUX18	
	DUX60	
	UX01G	
Schnittbreite 33 cm Aststärke 2,0 mm		
1913C9-3		

Sensenaufsatz EM404MP

	DUX60	
	UX01G	
	Für Fadenköpfe Schnittkreis. Ø 420 mm und Messer Schnittkreis Ø 230 mm	
198768-1		

Trimmeraufsatz EM406MP

	DUX60	
	UX01G	
	EX2650LH	Benzin
Für Fadenköpfe Schnittkreis Ø 450 mm		
198779-6		

Trimmeraufsatz EM408MP

	DUX18	
	DUX60	
	UX01G	
Für Fadenköpfe Schnittkreis Ø 300 mm und Messer Schnittkreis Ø 230 mm		
191N31-5		

Scherenaufsatz EM407MP

	DUX18	
	DUX60	
	UX01G	
EX2650LH Benzin		
191M56-3		

Heckenscherenaufsatz EN401MP

	DUX18	
	DUX60	
	UX01G	
Schnittlänge 49 cm, 135° schwenkbar, max. Aststärke 21,5 mm		
196256-2		

Heckenscherenaufsatz EN402MP

	DUX18	
	DUX60	
	UX01G	
Schnittlänge 50 cm Aststärke 20 mm, nicht klappbar		
1912T8-8		

Heckenscherenaufsatz EN410MP

	DUX18	
	DUX60	
	UX01G	
Schnittlänge 49 cm, starr, max. Aststärke 22 mm		
197726-4		

Bodenschneidaufsatz EN420MP

	DUX18	
	DUX60	
	UX01G	
Schnittlänge 25 cm, schwenkbar, max. Aststärke 22 mm		
197985-0		

Kettensägenaufsatz EY403MP

	DUX18	
	DUX60	
	UX01G	
EX2650LH Benzin		
191T38-7		

Kultivatoraufsatz KR401MP

	DUX18	
	DUX60	
	UX01G	
EX2650LH Benzin		
199181-6		

Kultivatoraufsatz KR400MP

	DUX18	
	DUX60	
	UX01G	
EX2650LH Benzin		
195707-2		

Kehrwalzenaufsatz SW400MP

	DUX18	
	DUX60	
	UX01G	
EX2650LH Benzin		
199339-7		

Kehrbürstenaufsatz BR400MP

	DUX18	
	DUX60	
	UX01G	
EX2650LH Benzin		
199318-5		

Gebläseaufsatz UB401MP

	DUX18	
	DUX60	
	UX01G	
EX2650LH Benzin		
191P72-3		

Gebläseaufsatz UB402MP

	DUX18	
	DUX60	
	UX01G	
EX2650LH Benzin		
1912R8-4		

Rasenkantenaufsatz EE400MP

	DUX18	
	DUX60	
	UX01G	
EX2650LH Benzin		
196752-0		

Sensenaufsatz EM400MP

	EX2650LH Benzin	
	Für Fadenköpfe Schnittkreis Ø 420 mm und Messer Schnittkreis Ø 230 mm	
	195648-2	

Schaftverl. 115cm LE400 MP

	DUX18	
	DUX60	
	UX01G	
EX2650LH Benzin		
191E24-8		

LM003G Akku-Rasenmäher
40V max. • 38 cm • 40 l

- + Ein Akku-Rasenmäher mit 40V max. Antrieb für kleine bis mittlere Rasenflächen
- + Die Schnittbreite beträgt 38 cm und der Grasfangsack fasst 40 Liter
- + Das Sichelmesser optimiert das Fangergebnis und verlängert die Laufzeit des Akkus
- + Der Rasenmäher lässt sich dank verstellbarem Führungsholm leicht und platzsparend verstauen
- + Der Mäher eignet sich zum Mähen, Sammeln und Mulchen
- + Mit Wet Guard



BL

XPT

LM003GM102

Ohne Akku und Ladegerät. Im Karton.

LM003GZ

Max. Ausgangsleistung	740 W
Leerlaufdrehzahl	3800 min ⁻¹
Schnittbreite	38 cm
Ideale Flächenleistung (bis zu)	780 m ²
Grasfangkorb	40 L
Maße gefaltet (LxBxH)	520 x 450 x 880 mm
Gewicht	14,9 - 17,3 kg

Mitgeliefertes Zubehör im Detail

LM003GM102 LM003GZ

191B26-6	Akku BL4040	1	-
191E07-8	Schnellladergerät DC40RA	1	-
782210-8	Steckschlüssel SW17	1	-

Optional verwendbare Akkus

2.0 Ah	2.5 Ah	4.0 Ah	4.0 Ah F	5.0 Ah F	8.0 Ah F
BL4020	BL4025	BL4040	BL4040F	BL4050F	BL4080F

LM004G Akku-Rasenmäher
40V max. • 43 cm • 50 l

- + Ein Akku-Rasenmäher mit 40V max. Antrieb für mittlere Rasenflächen
- + Die Schnittbreite beträgt 42 cm und der Grasfangsack fasst 50 Liter
- + Das Sichelmesser optimiert das Fangergebnis und verlängert die Laufzeit des Akkus
- + Der Rasenmäher lässt sich dank verstellbarem Führungsholm leicht und platzsparend verstauen
- + Der Mäher eignet sich zum Mähen, Sammeln und Mulchen
- + Mit Wet Guard



BL

XPT

LM004GM102

Ohne Akku und Ladegerät. Im Karton.

LM004GZ

Max. Ausgangsleistung	740 W
Leerlaufdrehzahl	3800 min ⁻¹
Schnittbreite	43 cm
Ideale Flächenleistung (bis zu)	830 m ²
Gewicht	15,6 - 18,2 kg

Mitgeliefertes Zubehör im Detail

LM004GM102 LM004GZ

Mulchkeil 430 mm	-	1	*
------------------	---	---	---

Optional verwendbare Akkus

2.0 Ah	2.5 Ah	4.0 Ah	4.0 Ah F	5.0 Ah F	8.0 Ah F
BL4020	BL4025	BL4040	BL4040F	BL4050F	BL4080F

LM001G Akku-Rasenmäher
40 V max. • 48 cm • 62 l • 1.900 W

- + Der geräuscharme Akku-Rasenmäher mit Radantrieb aus dem XGT-Sortiment wird mit einem 40 V max. Akku betrieben, der zweite Akku-Steckplatz verlängert die Laufzeit
- + Die Maschine ist für Profis in der Garten- und Landschaftspflege
- + Dank drei einstellbaren Modi eignet sich der Akku-Rasenmäher gleichermaßen für gepflegte Rasenflächen, als auch für weitläufige Wiesen



BL

SOFT NOLOAD

WG

LM001GT204

Ohne Akku und Ladegerät. Im Karton.

LM001GZ

Max. Ausgangsleistung	1900 W
Leerlaufdrehzahl	2500 - 3200 min ⁻¹
Ideale Flächenleistung (bis zu)	2100 - 2600 m ²
Leerlaufdrehzahl (Normaler Modus)	3200 min ⁻¹
Leerlaufdrehzahl (SoftNoLoad)	2500 / 3200 min ⁻¹
Leerlaufdrehzahl (Geräuschreduzierter Modus)	2500 min ⁻¹
Grasfangkorb	62 L
Antriebsgeschwindigkeit	1,5 - 5,0 km/h
Gewicht	28,0 - 33,0 kg

Mitgeliefertes Zubehör im Detail

LM001GT204 LM001GZ

191L47-8	Akku BL4050F	2	- je
191N09-8	Doppel-Schnellladergerät DC40RB	1	-
191V97-3	Sichelmesser	1	1
327589-6	Spannknebel 6	1	1
413L54-4	Mulchkeil 480	1	1
413L56-0	Auswurfkanal	1	1
782210-8	Steckschlüssel SW17	1	1

Optional verwendbare Akkus

2.0 Ah	2.5 Ah	4.0 Ah	4.0 Ah F	5.0 Ah F	8.0 Ah F
BL4020	BL4025	BL4040	BL4040F	BL4050F	BL4080F

LM002G Akku-Rasenmäher

40 V max. • 53 cm • 70 l • 1.900 W



- + Der geräuscharme Akku-Rasenmäher mit Radantrieb aus dem XGT-Sortiment wird mit einem 40 V max. Akku betrieben, der zweite Akku-Steckplatz verlängert die Laufzeit
- + Die Maschine ist für Profis in der Garten- und Landschaftspflege
- + Dank drei einstellbaren Modi eignet sich der Akku-Rasenmäher gleichermaßen für gepflegte Rasenflächen, als auch für weitläufige Wiesen

**BL****SOFT**
NOLOAD**WG****UV001G Akku-Vertikutierer****NEU**

XGT - 40V max. • 38 cm • 50 l

- + Kraftvoller Akku-Vertikutierer zur professionellen Rasenpflege
- + Die Arbeitsbreite beträgt 38 cm, die Arbeitstiefe ist in 18 Stufen von -12 bis 5 mm einstellbar
- + Der großzügige Grasfangsack fasst 50 Liter
- + Die großen 180 mm ø Räder geben guten Halt auch auf glitschigem Untergrund
- + Mit Wet Guard

**BL****XPT****LM002GT204**

Ohne Akku und Ladegerät. Im Karton.

LM002GZ

1.

1.

Max. Ausgangsleistung	1900 W
Leerlaufdrehzahl	2300 - 2800 min ⁻¹
Schnittbreite	53,4 cm
Ideale Flächenleistung (bis zu)	2500 - 3400 m ²
Leerlaufdrehzahl (Normaler Modus)	2800 min ⁻¹
Leerlaufdrehzahl (SoftNoLoad)	2300 / 2800 min ⁻¹
Leerlaufdrehzahl (Geräuschreduzierter Modus)	2300 min ⁻¹
Grasfangkorb	70 L
Antriebsgeschwindigkeit	1,5 - 5,0 km/h
Gewicht	29,5 - 34,7 kg

Mitgeliefertes Zubehör im Detail**LM002GT204 LM002GZ**

191L47-8	Akku BL4050F	2	- je
191N09-8	Doppel-Schnellladegerät DC40RB	1	-
191V96-5	Sichelmesser	1	1
327589-6	Spannknebel 6	1	1
413L55-2	Mulchkeil 530	1	1
413L57-8	Auswurfkanal	1	1
782210-8	Steckschlüssel SW17	1	1

Optional verwendbare Akkus

2.0 Ah BL4020	2.5 Ah BL4025	4.0 Ah BL4040	4.0 Ah F BL4040F	5.0 Ah F BL4050F	8.0 Ah F BL4080F
⊖	⊖	⊖	✓	✓	✓

Ohne Akku und Ladegerät. Im Karton.

UV001GZ

1.

Leerlaufdrehzahl	3200 min ⁻¹
Arbeitsbreite	38 cm
Arbeitstiefe (18 stufig)	-12 - 5 mm
Grasfangkorb	50 L
Maße gefaltet (LxBxH)	550 x 680 x 640 mm
Gewicht	18,7 - 23,8 kg

Mitgeliefertes Zubehör im Detail**UV001GZ**

1913J5-0	Vertikutierwalze	1
1913J7-6	Lüfterwalze	1
162C50-2	Grasfangkorb 50 L	1
782223-9	Steckschlüssel SW10	1

Optional verwendbare Akkus

2.0 Ah BL4020	2.5 Ah BL4025	4.0 Ah BL4040	4.0 Ah F BL4040F	5.0 Ah F BL4050F	8.0 Ah F BL4080F
⊖	⊖	✓	✓	✓	✓



UH004G Akku-Heckenschere

XGT - 40V max. - 60 cm - 23,5 mm

2.5 Ah 2.5 Ah



UH004GD201

Ohne Akkus und Ladegerät. Im Karton.

UH004GZ

- + Die bürstenlose Akku-Heckenschere ist ideal zum Schneiden von Zweigen, dünnen Ästen oder dichten Hecken
- + Mit 3 Geschwindigkeitsstufen für eine optimale Geschwindigkeitskontrolle und Rückwärtslauf zum leichten Lösen bei blockiertem Messer
- + Der Softgrip sorgt für einen komfortablen und sicheren Halt

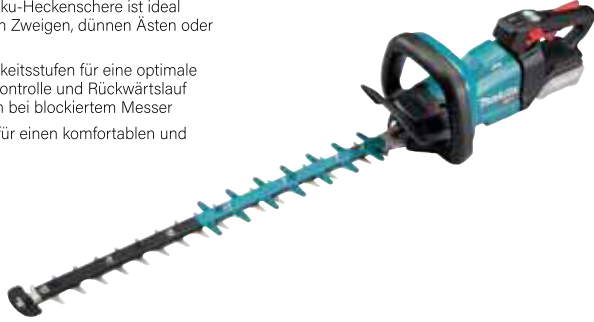

BL

WG

Max. Ausgangsleistung	720 W
Leerlaufhubzahl	2000 / 3600 / 5000 min ⁻¹
max. Schnittleistung	23,5 mm
Schnittlänge	600 mm
Gewicht	4,3 - 4,9 kg

Mitgeliefertes Zubehör im Detail		UH004GD201	UH004GZ
191B36-3	Akku BL4025	2	- je
191E07-8	Schnellladegerät DC40RA	1	-
	Aufbewahrungsbehälter	1	1

Optional verwendbare Akkus	
BL4020	BL4025
BL4040	BL4040F
BL4050F	BL4080F

UH005G Akku-Heckenschere

XGT - 40V max. - 75 cm - 23,5 mm

2.5 Ah 2.5 Ah



UH005GD201

Ohne Akkus und Ladegerät. Im Karton.

UH005GZ

- + Die bürstenlose Akku-Heckenschere ist ideal zum Schneiden von Zweigen, dünnen Ästen oder dichten Hecken
- + Mit 3 Geschwindigkeitsstufen für eine optimale Geschwindigkeitskontrolle und Rückwärtslauf zum leichten Lösen bei blockiertem Messer
- + Der Softgrip sorgt für einen komfortablen und sicheren Halt

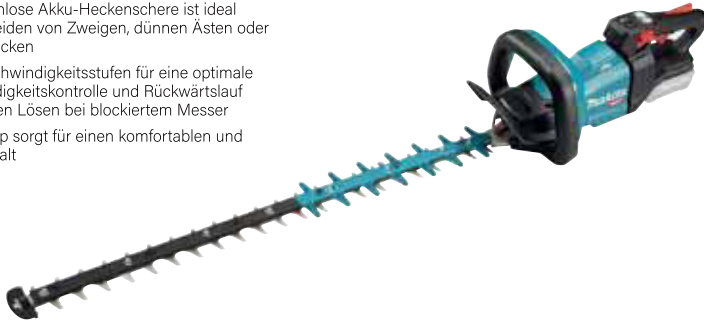

BL

WG

1.	Leerlaufhubzahl	2000 / 3600 / 5000 min ⁻¹
	max. Schnittleistung	23,5 mm
	Messerabstand	35 mm
	Schnittlänge	750 mm
	Gewicht	4,5 - 5,1 kg

Mitgeliefertes Zubehör im Detail		UH005GD201	UH005GZ
191B36-3	Akku BL4025	2	- je
191E07-8	Schnellladegerät DC40RA	1	-
	Aufbewahrungsbehälter	1	1

Optional verwendbare Akkus	
BL4020	BL4025
BL4040	BL4040F
BL4050F	BL4080F

UH006G Akku-Heckenschere

XGT - 40V max. - 60 cm - 25 mm

2.5 Ah 2.5 Ah



UH006GD201

Ohne Akkus und Ladegerät. Im Karton.

UH006GZ

- + Die bürstenlose Akku-Heckenschere eignet sich besonders für den Rückschnitt von stark gewucherten Hecken, dicke Äste bis Ø 25 mm stellen für die Maschine kein Problem dar
- + Mit 3 Geschwindigkeitsstufen und einem Rückwärtslauf, falls es einmal zu einer Blockade des Messers kommen sollte
- + Der Softgrip sorgt für einen komfortablen und sicheren Halt



BL

WG

Leerlaufhubzahl	2000 / 3000 / 4000 min ⁻¹
max. Schnittleistung	25 mm
Schnittlänge	600 mm
Gewicht	4,4 - 5,0 kg

Mitgeliefertes Zubehör im Detail		UH006GD201	UH006GZ
191B36-3	Akku BL4025	2	- je
191E07-8	Schnellladegerät DC40RA	1	-
	Aufbewahrungsbehälter	1	1

Optional verwendbare Akkus	
BL4020	BL4025
BL4040	BL4040F
BL4050F	BL4080F

UH007G Akku-Heckenschere

XGT - 40V max. - 75 cm - 25 mm

2.5 Ah 2.5 Ah



UH007GD201

Ohne Akkus und Ladegerät. Im Karton.

UH007GZ

- + Die bürstenlose Akku-Heckenschere eignet sich besonders für den Rückschnitt von stark gewucherten Hecken, dicke Äste bis Ø 25 mm stellen für die Maschine kein Problem dar
- + Mit 3 Geschwindigkeitsstufen und einem Rückwärtslauf, falls es einmal zu einer Blockade des Messers kommen sollte
- + Der Softgrip sorgt für einen komfortablen und sicheren Halt



BL

WG

1.	Leerlaufhubzahl	2000 / 3000 / 4000 min ⁻¹
	max. Schnittleistung	25 mm
	Schnittlänge	750 mm
	Gewicht	4,5 - 5,0 kg

Mitgeliefertes Zubehör im Detail		UH007GD201	UH007GZ
191B36-3	Akku BL4025	2	- je
191E07-8	Schnellladegerät DC40RA	1	-
	Aufbewahrungsbehälter	1	1

Optional verwendbare Akkus	
BL4020	BL4025
BL4040	BL4040F
BL4050F	BL4080F

UH014G Akku-Heckenschere

XGT - 40V max. - 75 cm - 18 mm



Ohne Akkus und Ladegerät. Im Karton.

UH014GZ

- + Die Akku-Heckenschere ist ideal zum Schneiden von Zweigen, dünnen Ästen oder dichten Hecken
- + Die besondere Bauform sorgt, zusammen mit dem Soft-Griff, für ein nahezu ermüdungsfreies Arbeiten
- + Das 40 V max. Gerät verfügt über drei Geschwindigkeitsstufen sowie einen Rückwärtslauf, der das Scherblatt im Falle einer Blockade schnell wieder befreien kann



BL

WG

Leerlaufhubzahl	2000 / 3600 / 5000 min ⁻¹
max. Schnittleistung	18 mm
Schnittlänge	750 mm
Gewicht	4,3 - 4,9 kg

Mitgeliefertes Zubehör im Detail		UH014GZ
	Aufbewahrungsbehälter	1

Optional verwendbare Akkus	
BL4020	BL4025
BL4040	BL4040F
BL4050F	BL4080F

UA004G Akku-Hochtaster
40V max. • 20,0 m/s • 30 cm

Ohne Akkus und Ladegerät. Im Karton.

UA004GZ

- + Teleskopierbar von 2,50 - ca. 3,80 m
- + Automatische Ölpumpe für eine zuverlässige Ketten-schmierung
- + Mit Haken zum Herunterziehen von Ästen
- + Verliersichere Mutter für die Schienenbefestigung
- + Hauptschalter mit automatischer Abschaltfunktion schont den Akku und vermeidet ein unbeabsichtigtes Einschalten



Max. Ausgangsleistung	1500 W
Kettengeschwindigkeit	20 m/s
Schienenlänge	30 cm
Gewicht	7,8 - 9,1 kg

Mitgeliefertes Zubehör im Detail		UA004GZ	
191H01-8	Sternschiene	1	*
191K37-5	Sägekette 90PX 30cm	1	
	Tragegurt	1	*
	Sägekettenöl 100 ml	1	
419288-5	Sägekettenchutz 36x10cm	1	
782023-7	Kombischlüssel 13-16 ET	1	
783202-0	Sechskantstiftschlüssel 4 mm	1	
D-70954	Fellenhalter mit Rundfeile	1	

	Schienenlänge cm	Art.Nr. Säge-schiene	Preis ohne MwSt.	Preis inkl. MwSt.	Treibglied-stärke mm	Sägeketten-teilung	Anzahl Treib-glieder	Zahnform	Art.-Nr. Sägekette	Preis ohne MwSt.	Preis inkl. MwSt.
UA004G	25	191G14-3			1,1	3/8"	40	HM	191H00-0		
	30 (Standard)	191G15-1			1,1	3/8"	46	HM	191H01-8		

MAKITA - DER PARTNER FÜR PROFIS.

Zukunftsweisende, wartungsfreundliche und geräuscharme Akku-Geräte, die ein Arbeiten **ohne Abgase und ohne Stromkabel** ermöglichen.



QR-Code scannen und den Prospekt für GaLaBau-Profis herunterladen.



UB001G Akku-Gebläse
40V max. • 0-960 m3/h • 0-64 m/s

UB001GM101

Ohne Akkus und Ladegerät. Im Karton.

UB001GZ

- + Das Akku-Gebläse UB001G wird von einem 40 V max. Akku angetrieben und kann im Betrieb feinfühlig reguliert und auf Dauerbetrieb eingestellt werden
- + Trotz des geringen Gewichts erreicht der burstenlose Motor im Dauerbetrieb eine Luftgeschwindigkeit von 53 m/s
- + Mit dem Boost-Modus werden sogar bis zu 64 m/s erreicht



Leerlaufdrehzahl	0 - 20000 / 23000 min ⁻¹
Luftgeschwindigkeit	53 / 64 m/s
Luftvolumen	0 -13,5 / 16 m ³ /min
Gewicht	3,1 - 3,9 kg

Mitgeliefertes Zubehör im Detail		UB001GM101	UB001GZ
191B26-6	Akku BL4040	1	-
191E07-8	Schnellladegerät DC40RA	1	-
166094-6	Schultergurt	1	1
183P97-1	Blasrohr Endstück rund	1	1
183P98-9	Flachdüse gebogen	1	1
191L96-5	Verbindungsrohr 85-72	1	1
412758-3	Runddüse 80	1	1

BL **WG**



	DUB184	DUB363 UB362	UB401MP	UB001C UB001G	Art.-Nr.	Preis ohne MwSt.	Preis inkl. MwSt.
Dachrinnen-Reinigungsset	•	•	•	•	191B03-8		
benötigter Adapter	•				191L13-5		
		•			191J13-3		
			•		191C15-7		
				•	191L96-5		

HW001G Akku-Hochdruckreiniger

XGT • 40V max. • max. 115 bar • 420l/h

Ohne Akkus und Ladegerät. Im Karton.

HW001GZ

- + Mobiler Akku-Hochdruckreiniger mit bürstenlosem Motor
- + Ideal für unterwegs
- + Die Hochleistungspumpe erzeugt max. 115 bar
- + Mit selbstansaugender Pumpe zur Wasserversorgung aus Kanistern oder Wassertanks
- + Im Normalbetrieb ist der Wasserdruck in drei Stufen von 30, 55 bar bis 85 bar einstellbar
- + Durch die großen Räder und den teleskopierbaren Griff leicht zu transportieren und zu verstauen



Max. Ausgangsleistung	1200 W
Max. Fördermenge	70 L/min
Zulauftemperatur	40°C
Maximaler Druck	115 bar
Betriebsdruck	30 - 85 bar
Hochdruckschlauch, Länge	5 m
Gewicht	10,3 - 13,4 kg

Mitgeliefertes Zubehör im Detail		HW001GZ
126766-5	Hochdruckschlauch	1
197842-2	Pistole	1
197879-9	Reinigungsstift	1

Optional verwendbare Akkus

Akku	2.0 Ah	2.5 Ah	4.0 Ah	4.0 Ah F	5.0 Ah F	8.0 Ah F
BL4020	⊗	⊗	⊗	✓	✓	✓
BL4025		⊗	⊗	✓	✓	✓
BL4040			⊗	✓	✓	✓
BL4040F				✓	✓	✓
BL4050F					✓	✓
BL4080F						✓

**CE001G Akku-Trennschleifer**

XGT • 2x40V max. • 355 mm • 127 mm

Ohne Akkus und Ladegerät. Im Karton.

CE001GZ

- + Für Nassschnitte geeignet, der Schlauch für die Wasserzufuhr verläuft innerhalb des Gehäuses und ist somit gegen Beschädigungen von außen geschützt
- + AFT stoppt den Motor beim Blockieren der Maschine
- + WetGuard zum Schutz vor allseitigem Spritzwasser



Max. Ausgangsleistung	3,600 W
Leerlaufdrehzahl	5300 min ⁻¹
Max. Schnitttiefe	127 mm
max. Schnittleistung	127 mm
Bohrung	25,4 mm
Gewicht	12,3 - 14,1 kg

Mitgeliefertes Zubehör im Detail		CE001GZ
123121-2	Schlauchkupplung 1/2 Zoll	1
191W53-9	Adapterring-Set ET	1
782037-6	Steckschlüssel 13-19	1

Optional verwendbare Akkus

Akku	2.0 Ah	2.5 Ah	4.0 Ah	4.0 Ah F	5.0 Ah F	8.0 Ah F
BL4020	⊗	⊗	⊗	✓	✓	✓
BL4025		⊗	⊗	✓	✓	✓
BL4040			⊗	✓	✓	✓
BL4040F				✓	✓	✓
BL4050F					✓	✓
BL4080F						✓

**E-12790-5 Trennscheibe**

5 Stück • 355x25,4mm • 4,3 mm



Körnung	A24T
Scheiben-Ø	355 mm
Bohrung	25,4 mm
Stärke	4,3 mm
Leerlaufdrehzahl max.	5500 min ⁻¹
Verpackungseinheit	5 Stück

E-12790-5

E-12796 DiamantscheibeØ 355 mm • 2,8 mm Schnittstärke
Nass und trocken • Beton

Segmenthöhe	8 mm
Scheiben-Ø	355 mm
Bohrung	25,4 mm
Stärke	2,8 mm
Leerlaufdrehzahl max.	5500 min ⁻¹
Verpackungseinheit	1 Stück

E-12790-5

**CE002G Akku-Trennschleifer**

XGT • 2x40V max. • 355 mm • 127 mm

Ohne Akkus und Ladegerät. Im Karton.

CE002GZ01

- + Kraftvoller Akku-Trennschleifer für den Trockenschnitt
- + Mit Anschluss für eine Staubabsaugung und AWS zum automatischen Start eines über Bluetooth gekoppelten Staubsaugers
- + AFT stoppt den Motor beim Blockieren der Maschine



Max. Ausgangsleistung	4,000 W
Leerlaufdrehzahl	4200 min ⁻¹
Max. Schnitttiefe	127 mm
Bohrung	25,4 mm
Gewicht	13,1 - 15,1 kg

Mitgeliefertes Zubehör im Detail		CE002GZ01
191W53-9	Adapterring-Set ET	1
198900-7	AWS Funk-Adapter WUT01	1
782037-6	Steckschlüssel 13-19	1
D-56998	Diamanttrennscheibe 350x25,4mm	1

Optional verwendbare Akkus

Akku	2.0 Ah	2.5 Ah	4.0 Ah	4.0 Ah F	5.0 Ah F	8.0 Ah F
BL4020	⊗	⊗	⊗	✓	✓	✓
BL4025		⊗	⊗	✓	✓	✓
BL4040			⊗	✓	✓	✓
BL4040F				✓	✓	✓
BL4050F					✓	✓
BL4080F						✓

Im Lieferumfang: 1x D-56998
Diamanttrennscheibe 350x25,4mm**B-55348 Diamantscheibe**Ø 350 mm • 25,4 mm • 3,4 mm
Rescue

Segmenthöhe	8 mm
Scheiben-Ø	350 mm
Bohrung	25,4 mm
Stärke	3,4 mm
Leerlaufdrehzahl max.	5500 min ⁻¹
Verpackungseinheit	1 Stück

B-55348

Erster Makita Akku-Trennschleifer mit Absaugmöglichkeit!
Sauberes Team:
CE002G und VC006GM



VC006GM: siehe Seite 36



DG002G Akku-Erdbohrer
XGT - 40V max. • 200 mm • 0-1.500 min⁻¹

Ohne Akkus und Ladegerät. Im Karton.

DG002GZ

- + Leichter, einfach zu bedienender Akku-Erdbohrer beispielsweise für Zaunpfosten
- + Der bürstenlose Motor erzielt ein Drehmoment von bis zu 136 Nm
- + Es stehen zwei Drehzahlbereiche zur Verfügung: 0-1.500 min⁻¹ für schnelle Bohrungen in sandigen Boden oder 0-400 min⁻¹ für schweren Lehmboden
- + Direktaufnahme für Erdbohrer
- + Mit Doppel-LED

Max. Ausgangsleistung	1350 W
Leerlaufdrehzahl	0 - 400 / 0 - 1500 min ⁻¹
Drehmoment hart/weich	136 / 55 Nm
Gewicht	6,8 - 8,0 kg



Optional verwendbare Akkus

2.0 Ah BL4020	2.5 Ah BL4025	4.0 Ah BL4040	4.0 Ah F BL4040F	5.0 Ah F BL4050F	8.0 Ah F BL4080F
⊖	⊖	⊕	⊕	⊕	⊕

BL MOTOR **ADT**

XPT

Zubehör für DG002G

Erdbohrer mit Stift, Länge 800 mm			Ersatzmesser für Erdbohrer			Verlängerung mit Stift, Länge 540 mm			
	ø 50 mm	E-13611		Für ø 50 mm	E-13649				
	ø 60 mm	E-13627		Für ø 60 mm	E-13655				
	ø 80 mm	E-13633		Für ø 80 mm	E-13661				
	ø 100 mm	E-07294		2 Stück (flach + spitz) inkl. Befestigungsschrauben	Für ø 100 mm		E-07630		
	ø 150 mm	E-07303		Für ø 150 mm	E-07646				
	ø 200 mm	E-07319		Für ø 200 mm	E-07652				
						E-07325			

PM001G Akku-Rucksacksprünger
40V max. • 15 l • 64 m/s • 14,3 m³/min

PM001GL20Z

Ohne Akkus und Ladegerät. Im Karton.

PM001GZ01



- + Drei Sprügeschwindigkeitsmodi für eine große Bandbreite an Anwendungen
- + Die maximale Sprühbreite beträgt 14 m
- + Der Sprühnebel ist einstellbar von 0,12 - 1,55 l/min. Extrem lange Arbeitszeit möglich, durch einen zweiten Akku-Schacht
- + Ventil mit Schalterverriegelung
- + Der Öffnungs-/Schließvorgang des Lösungsfuhrventils ist mit dem Auslöseschalter verriegelt



Tankkapazität	15 L
Leerlaufdrehzahl	13800 - 16900 / 14700 - 20700 / 15800 - 25000 min ⁻¹
Luftgeschwindigkeit	42,0 / 52,0 / 64,0 m/s
Luftvolumen	9,0 / 11,0 / 14,3 m ³ /min
Gewicht	13,2 - 15,7 kg

Mitgeliefertes Zubehör im Detail	PM001GL20Z	PM001GZ01
191N09-8	Doppel-Schnellladegerät DC40RB	1 -
191X65-8	Akku-BL4080F	2 - je
781006-4	Einmaulschlüssel SW 13	1 1

Optional verwendbare Akkus

2.0 Ah BL4020	2.5 Ah BL4025	4.0 Ah BL4040	4.0 Ah F BL4040F	5.0 Ah F BL4050F	8.0 Ah F BL4080F
⊖	⊖	⊖	⊕	⊕	⊕

BL MOTOR

WG



Die neuen Makita 64V max. Akku-Rasenmäher eignen sich für besonders große Flächen.

Rasenflächen bis 1.600 m² können mit den 64 V max. Akku-Rasenmähern mit nur einer Akku-Ladung komfortabel und mühelos gemäht werden. Während des Betriebs ist der Akku im Rasenmäher vor Feuchtigkeit und Staub geschützt. Ein Tragegriff am Akku erleichtert das Einstecken und Herausnehmen aus dem Rasenmäher sowie den Transport des Akkus über längere Wege.

Akkus, Ladegeräte und Ladezeiten



Akku BL64100	191Y69-6	
Spannung		64 V max.
Akkukapazität		10,0 Ah
Akkutyp		Li-Ion

Ladestandanzeige mit 4 grünen LEDs. Der Tragegriff erleichtert das Handling

191Y69-6



Ladegerät DC64WA 191W19-9

Zwei LED zeigen das Erreichen einer Ladung zu 80 % und einer vollständigen Ladung zu 100 % an.

191W19-9

LM001J Akku-Rasenmäher

64V max. • 48 cm • 62 l

- + Der Akku-Rasenmäher verfügt über 3 Schneidemodi: Normal/SoftNoLoad/Geräuschreduziert
- + Im SoftNoLoad-Modus wird die Drehzahl automatisch nach Belastung der Maschine reguliert
- + Kabelloser, klappbarer Führungsholm für ein schnelles und kompaktes Aufbewahren
- + Kann vertikal gelagert werden
- + Die Schnitthöhe ist mit einem Handgriff in zehn Stufen einstellbar



BL MOTOR

SOFT NOLOAD

XPT

LM003J Akku-Rasenmäher

64V max. • 48 cm • 62 l

- + Der Akku-Rasenmäher verfügt über 3 Schneidemodi: Normal/SoftNoLoad/Geräuschreduziert
- + Im SoftNoLoad-Modus wird die Drehzahl automatisch nach Belastung der Maschine reguliert
- + Kabelloser, klappbarer Führungsholm für ein schnelles und kompaktes Aufbewahren
- + Kann vertikal gelagert werden
- + Die Schnitthöhe ist mit einem Handgriff in zehn Stufen einstellbar



BL MOTOR

SOFT NOLOAD

XPT

LM001JM101



Max. Ausgangsleistung	2300 W
Schnittbreite	48 cm
Ideale Flächenleistung (bis zu)	1400 m ²
Leerlaufdrehzahl (Normaler Modus)	3200 min ⁻¹
Leerlaufdrehzahl (SoftNoLoad)	2500 / 3200 min ⁻¹
Leerlaufdrehzahl (Geräuschreduzierter Modus)	2500 min ⁻¹
Grasfangkorb	62 L
Maße gefaltet (LxBxH)	620 x 530 x 870 mm
Gewicht	24,4 - 271 kg

Mitgeliefertes Zubehör im Detail

	LM001JM101	
162A28-3	Nyloneinsatz für Grasfangkorb	1
191R06-8	Akku BL6440	1
191V97-3	Sichelmesser	1
191W19-9	Ladegerät DC64WA	1
327589-6	Spannknebel 6	1
413946-5	Mulchkeil	1
782210-8	Steckschlüssel SW17	1

LM003JB101



Max. Ausgangsleistung	3200 W
Schnittbreite	48 cm
Ideale Flächenleistung (bis zu)	2700 - 3700 m ²
Leerlaufdrehzahl	2500 / 3200 min ⁻¹
Solides und stabiles Mähergehäuse aus Stahl	✓
Grasfangkorb	62 L
Antriebsgeschwindigkeit	1,5 - 6,5 km/h
Gewicht	30,9 - 33,8 kg

Mitgeliefertes Zubehör im Detail

	LM003JB101	
191V97-3	Sichelmesser	1
191W19-9	Ladegerät DC64WA	1
191Y69-6	Akku BL64100	1
327589-6	Spannknebel 6	1
413L54-4	Mulchkeil 480	1
413L56-0	Auswurfkanal	1



LM002J Akku-Rasenmäher
64V max. • 53 cm • 70 l

- + Der Akku-Rasenmäher, mit 53 cm Schnittbreite, verfügt über 3 Schneidemodi: Normal/SoftNoLoad/Geräuschreduziert
- + Im SoftNoLoad-Modus wird die Drehzahl automatisch nach Belastung der Maschine reguliert
- + Kabelloser, klappbarer Führungsholm für ein schnelles und kompaktes Aufbewahren
- + Kann vertikal gelagert werden
- + Die Schnitthöhe ist mit einem Handgriff in zehn Stufen einstellbar



BL
Makita

SOFT
NOLOAD

XPT

LM004J Akku-Rasenmäher
64V max. • 53 cm • 70 l

NEU

- + Der Akku-Rasenmäher, mit 53 cm Schnittbreite, verfügt über 3 Schneidemodi: Normal/SoftNoLoad/Geräuschreduziert
- + Im SoftNoLoad-Modus wird die Drehzahl automatisch nach Belastung der Maschine reguliert
- + Kabelloser, klappbarer Führungsholm für ein schnelles und kompaktes Aufbewahren
- + Kann vertikal gelagert werden
- + Die Schnitthöhe ist mit einem Handgriff in zehn Stufen einstellbar



BL
Makita

SOFT
NOLOAD

XPT

LM002JM101



Schnittbreite	53 cm
Ideale Flächenleistung (bis zu)	1600 m ²
Leerlaufdrehzahl (Normaler Modus)	2800 min ⁻¹
Leerlaufdrehzahl (SoftNoLoad)	2300 / 2800 min ⁻¹
Leerlaufdrehzahl (Geräuschreduzierter Modus)	2300 min ⁻¹
Grasfangkorb	70 L
Maße gefaltet (LxBxH)	620 x 585 x 930 mm
Gewicht	25,7 - 28,6 kg

Mitgeliefertes Zubehör im Detail

LM002JM101

162B25-5	Nyloneinsatz für Grasfangkorb	1
191R06-8	Akku BL6440	1
191V96-5	Sichelmesser	1
191W19-9	Ladegerät DC64WA	1
327589-6	Spannknebel 6	1
413945-7	Mulchkeil	1
782210-8	Steckschlüssel SW17	1

LM004JB101



Max. Ausgangsleistung	3200 W
Leerlaufdrehzahl	2300 / 2800 min ⁻¹
Schnittbreite	53 cm
Ideale Flächenleistung (bis zu)	2800 - 3800 m ²
Grasfangkorb	70 L
Antriebsgeschwindigkeit	1,5 - 6,5 km/h
Gewicht	31,5 - 34,6 kg

Mitgeliefertes Zubehör im Detail

LM004JB101

191V96-5	Sichelmesser	1
191W19-9	Ladegerät DC64WA	1
191Y69-6	Akku BL64100	1
327589-6	Spannknebel 6	1
413L55-2	Mulchkeil 530	1
413L57-8	Auswurfkanal	1
782210-8	Steckschlüssel SW17	1

Connector-Type-Maschinen



NEU FÜR PROFIS

Connector-Type-Maschinen sind für den professionellen täglichen Einsatz konzipiert. Die Akku-Power mit bis zu 43,55 Ah wird bequem auf dem Rücken getragen und ermöglicht nicht nur ein verbessertes Handling der Maschine bei langen Arbeiten, sondern erreicht auch Akku-Laufzeiten, die benzinbetriebene Maschinen übertreffen.



QR-Code scannen und mehr über das PDC-System erfahren.



PDC1500
43,55 Ah
NEU

Rückentragbarer Akku mit 1500 Wh bzw. 43,55 Ah. Das Gehäuse um den Lithium-Ionen-Akku ist besonders robust und weist eine IPX4-Schutzklasse auf, die Reflektorstreifen sorgen für mehr Sicherheit an dunklen Tagen. Der gepolsterte Schulter- und Beckengurt verteilt das Gewicht des PDC1500 angenehm, damit eignet er sich ideal für längere Einsätze.

PDC1500A01



PDC1200
33,5 Ah

Rückentragbarer Akku mit 1200 Wh bzw. 33,5 Ah. Das Gehäuse um den Lithium-Ionen-Akku ist besonders robust und weist eine IPX4-Schutzklasse auf, die Reflektorstreifen sorgen für mehr Sicherheit an dunklen Tagen. Der gepolsterte Schulter- und Beckengurt verteilt das Gewicht des PDC1200 angenehm, damit eignet er sich ideal für längere Einsätze.

PDC1200A01



PDC01
bis zu 24 Ah

Die praktische Akku-Bank sorgt für deutlich mehr Ausdauer bei vielen 18 V, 2 x 18 V, 40 V max. und PDC-Connector-Maschinen. Mit vier Akku-Steckplätzen erreicht die Akku-Bank bis zu 24 Ah bei 18 V Power. Im Vergleich zu herkömmlichen Rucksack-Akkus können hier die leeren Akkus entnommen werden, um diese während der Arbeit zu laden.

191A59-5

VR001C Akku-Betonverdichter	VR001CZ
PDC-Connector • 12.000 min ⁻¹ • 43 mm / 1,5 m	
	
Länge Verdichtervorsatz	150 cm
Durchmesser Verdichtervorsatz	43 mm
Gewicht	11,8 kg
<ul style="list-style-type: none"> + Akku-Betonverdichter für den Einsatz in Schalungen sowie in großen Säulen- und Deckenschalungen + Inklusive Verdichtervorsatz mit Ø 43 mm und einer Gesamtlänge von 1,5 m + Mit dem Akku PDC01 oder PDC1200 als Energielieferant, wird der Großteil des Gewichts bequem auf dem Rücken getragen. Das ermöglicht ein langes ermüdungsarmes Arbeiten + Mit einem PDC1200 ist eine Laufzeit von bis zu 300 Minuten möglich 	

VR002C Akku-Betonverdichter	VR002CZ
PDC-Connector • 12.000 min ⁻¹ • 43 mm / 3,0 m	
	
Länge Verdichtervorsatz	300 cm
Durchmesser Verdichtervorsatz	43 mm
Gewicht	12,9 kg
<ul style="list-style-type: none"> + Akku-Betonverdichter für den Einsatz in Schalungen sowie in großen Säulen- und Deckenschalungen + Inklusive Verdichtervorsatz mit Ø 43 mm und einer Gesamtlänge von 3,0 m + Mit dem Akku PDC01 oder PDC1200 als Energielieferant, wird der Großteil des Gewichts bequem auf dem Rücken getragen. Das ermöglicht ein langes ermüdungsarmes Arbeiten + Mit einem PDC1200 ist eine Laufzeit von bis zu 300 Minuten möglich 	

VR003C Akku-Betonverdichter	VR003CZ
PDC-Connector • 12.000 min ⁻¹ • 52 mm / 1,5 m	
	
Länge Verdichtervorsatz	150 cm
Durchmesser Verdichtervorsatz	52 mm
Gewicht	12,6 kg
<ul style="list-style-type: none"> + Akku-Betonverdichter für den Einsatz in Schalungen sowie in großen Säulen- und Deckenschalungen + Inklusive Verdichtervorsatz mit Ø 52 mm und einer Gesamtlänge von 1,5 m + Mit dem Akku PDC01 oder PDC1200 als Energielieferant, wird der Großteil des Gewichts bequem auf dem Rücken getragen. Das ermöglicht ein langes ermüdungsarmes Arbeiten + Mit einem PDC1200 ist eine Laufzeit von bis zu 200 Minuten möglich 	

VR004C Akku-Betonverdichter	VR004CZ
PDC-Connector • 12.000 min ⁻¹ • 52 mm / 3,0 m	
	
Länge Verdichtervorsatz	300 cm
Durchmesser Verdichtervorsatz	52 mm
Gewicht	13,7 kg
<ul style="list-style-type: none"> + Akku-Betonverdichter für den Einsatz in Schalungen sowie in großen Säulen- und Deckenschalungen + Inklusive Verdichtervorsatz mit Ø 52 mm und einer Gesamtlänge von 3,0 m + Mit dem Akku PDC01 oder PDC1200 als Energielieferant, wird der Großteil des Gewichts bequem auf dem Rücken getragen. Das ermöglicht ein langes ermüdungsarmes Arbeiten + Mit einem PDC1200 ist eine Laufzeit von bis zu 200 Minuten möglich 	

UR201C Akku-Freischneider	UR201CZ																					
PDC-Connector • 255-430 mm • 0-7000 min ⁻¹																						
																						
<ul style="list-style-type: none"> + Der vibrationsarme Akku-Freischneider wird direkt mit der Akku-Bank PDC01 oder dem Akku PDC1200 verbunden und eignet sich ideal für längere Einsätze + Mit ADT zur automatischen Drehzahlregulierung und AFT zum Stopp des Motors beim Blockieren des Werkzeugs + Die WetGuard-Technologie ermöglicht die Arbeit bei leichtem Regen + Mit Kombi-Schutzhaube 																						
<table border="1"> <thead> <tr> <th colspan="2">Max. Ausgangsleistung</th> <th>1000 W</th> </tr> </thead> <tbody> <tr> <td colspan="2">Leerlaufdrehzahl</td> <td>0 - 4600 / 5500 / 7000 min⁻¹</td> </tr> <tr> <td colspan="2">Schnittkreis</td> <td>255 / 430 mm</td> </tr> <tr> <td colspan="2">Spindelgewinde</td> <td>M10 x 1,25 LH</td> </tr> <tr> <td colspan="2">Gewicht</td> <td>4,7 kg</td> </tr> <tr> <td colspan="2">Ohne Akkus und Ladegerät. Im Karton.</td> <td>UR201CZ</td> </tr> </tbody> </table>		Max. Ausgangsleistung		1000 W	Leerlaufdrehzahl		0 - 4600 / 5500 / 7000 min ⁻¹	Schnittkreis		255 / 430 mm	Spindelgewinde		M10 x 1,25 LH	Gewicht		4,7 kg	Ohne Akkus und Ladegerät. Im Karton.		UR201CZ			
Max. Ausgangsleistung		1000 W																				
Leerlaufdrehzahl		0 - 4600 / 5500 / 7000 min ⁻¹																				
Schnittkreis		255 / 430 mm																				
Spindelgewinde		M10 x 1,25 LH																				
Gewicht		4,7 kg																				
Ohne Akkus und Ladegerät. Im Karton.		UR201CZ																				
<table border="1"> <thead> <tr> <th colspan="2">Mitgeliefertes Zubehör im Detail</th> <th>UR201CZ</th> </tr> </thead> <tbody> <tr> <td>123556-7</td> <td>2-Fadenkopf Tap&Go</td> <td>1</td> </tr> <tr> <td>198383-1</td> <td>Messerkopf Kunststoff</td> <td>1</td> </tr> <tr> <td>782238-6</td> <td>Steckschlüssel</td> <td>1</td> </tr> <tr> <td>783202-0</td> <td>Sechskantstiftschlüssel 4 mm</td> <td>1</td> </tr> <tr> <td>831304-7</td> <td>Zubehörtasche</td> <td>1</td> </tr> <tr> <td>D-66064</td> <td>Schlagmesser 2-Zahn</td> <td>1</td> </tr> </tbody> </table>		Mitgeliefertes Zubehör im Detail		UR201CZ	123556-7	2-Fadenkopf Tap&Go	1	198383-1	Messerkopf Kunststoff	1	782238-6	Steckschlüssel	1	783202-0	Sechskantstiftschlüssel 4 mm	1	831304-7	Zubehörtasche	1	D-66064	Schlagmesser 2-Zahn	1
Mitgeliefertes Zubehör im Detail		UR201CZ																				
123556-7	2-Fadenkopf Tap&Go	1																				
198383-1	Messerkopf Kunststoff	1																				
782238-6	Steckschlüssel	1																				
783202-0	Sechskantstiftschlüssel 4 mm	1																				
831304-7	Zubehörtasche	1																				
D-66064	Schlagmesser 2-Zahn	1																				

UR101C Akku-Freischneider	UR101CZ																					
PDC-Connector • 255-430 mm • 0-7000 min ⁻¹																						
																						
<ul style="list-style-type: none"> + Der vibrationsarme Akku-Freischneider wird direkt mit der Akku-Bank PDC01 oder dem Akku PDC1200 verbunden und eignet sich ideal für längere Einsätze + Mit ADT zur automatischen Drehzahlregulierung und AFT zum Stopp des Motors beim Blockieren des Werkzeugs + Die WetGuard-Technologie ermöglicht die Arbeit bei leichtem Regen + Mit Kombi-Schutzhaube 																						
<table border="1"> <thead> <tr> <th colspan="2">Max. Ausgangsleistung</th> <th>1000 W</th> </tr> </thead> <tbody> <tr> <td colspan="2">Leerlaufdrehzahl</td> <td>0 - 4600 / 5500 / 7000 min⁻¹</td> </tr> <tr> <td colspan="2">Schnittkreis</td> <td>255 / 430 mm</td> </tr> <tr> <td colspan="2">Spindelgewinde</td> <td>M10 x 1,25 LH</td> </tr> <tr> <td colspan="2">Gewicht</td> <td>5,2 kg</td> </tr> <tr> <td colspan="2">Ohne Akkus und Ladegerät. Im Karton.</td> <td>UR101CZ</td> </tr> </tbody> </table>		Max. Ausgangsleistung		1000 W	Leerlaufdrehzahl		0 - 4600 / 5500 / 7000 min ⁻¹	Schnittkreis		255 / 430 mm	Spindelgewinde		M10 x 1,25 LH	Gewicht		5,2 kg	Ohne Akkus und Ladegerät. Im Karton.		UR101CZ			
Max. Ausgangsleistung		1000 W																				
Leerlaufdrehzahl		0 - 4600 / 5500 / 7000 min ⁻¹																				
Schnittkreis		255 / 430 mm																				
Spindelgewinde		M10 x 1,25 LH																				
Gewicht		5,2 kg																				
Ohne Akkus und Ladegerät. Im Karton.		UR101CZ																				
<table border="1"> <thead> <tr> <th colspan="2">Mitgeliefertes Zubehör im Detail</th> <th>UR101CZ</th> </tr> </thead> <tbody> <tr> <td>123556-7</td> <td>2-Fadenkopf Tap&Go</td> <td>1</td> </tr> <tr> <td>198383-1</td> <td>Messerkopf Kunststoff</td> <td>1</td> </tr> <tr> <td>782238-6</td> <td>Steckschlüssel</td> <td>1</td> </tr> <tr> <td>783202-0</td> <td>Sechskantstiftschlüssel 4 mm</td> <td>1</td> </tr> <tr> <td>831304-7</td> <td>Zubehörtasche</td> <td>1</td> </tr> <tr> <td>D-66064</td> <td>Schlagmesser 2-Zahn</td> <td>1</td> </tr> </tbody> </table>		Mitgeliefertes Zubehör im Detail		UR101CZ	123556-7	2-Fadenkopf Tap&Go	1	198383-1	Messerkopf Kunststoff	1	782238-6	Steckschlüssel	1	783202-0	Sechskantstiftschlüssel 4 mm	1	831304-7	Zubehörtasche	1	D-66064	Schlagmesser 2-Zahn	1
Mitgeliefertes Zubehör im Detail		UR101CZ																				
123556-7	2-Fadenkopf Tap&Go	1																				
198383-1	Messerkopf Kunststoff	1																				
782238-6	Steckschlüssel	1																				
783202-0	Sechskantstiftschlüssel 4 mm	1																				
831304-7	Zubehörtasche	1																				
D-66064	Schlagmesser 2-Zahn	1																				

LM001C Akku-Rasenmäher
PDC-Connector • 53 cm • 70 l

Ohne Akkus und Ladegerät. Im Karton.

LM001CZ

- + Leistungsstarker und geräuscharmer Akku-Rasenmäher mit robustem Stahldeck
- + 36-V-Stromversorgung findet mit der Akku-Bank PDC01 oder dem rückentragbaren Akku PDC1200
- + Die Betriebszeit beträgt ca. 150 Minuten, die empfohlene Rasenfläche liegt bei ca. 6.900 m²
- + Die Schnittbreite beträgt 53 cm, der Grasfangkorb inkl. Füllstandsanzeige fasst 70 Liter



Max. Ausgangsleistung	1600 W
Schnittbreite	53 cm
Leerlaufdrehzahl (Normaler Modus)	2800 min ⁻¹
Leerlaufdrehzahl (SoftNoLoad)	2300 / 2800 min ⁻¹
Leerlaufdrehzahl (Geräuschreduzierter Modus)	2300 min ⁻¹
Laufzeit PDC1200	150 min
Grasfangkorb	70 L
Antriebsgeschwindigkeit	2,5 - 5,0 km/h
Gewicht	42,1 - 49,5 kg

Mitgeliefertes Zubehör im Detail		LM001CZ
127412-3	Grasfangkorb komplett	1
127516-1	Mulchkeil	1
191D52-7	Sichelmesser	1
327589-6	Spannknebel 6	1
459887-1	Schutzhaube Seitenauswurf	1
782210-8	Steckschlüssel SW17	1
782212-4	Steckschlüssel SW13	1

BL
MOTOR

SOFT
NOLOAD

XPT



Die WetGuard-Technologie ermöglicht das Arbeiten auch bei schlechtem Wetter.

UB001C Akku-Gebläse
PDC-Connector • 0-1.056 m³/h • 0-70 m/s

Ohne Akkus und Ladegerät. Im Karton.

UB001CZ

- + Das Akku-Gebläse wird mit der Akku-Bank PDC01 oder dem rückentragbaren Akku PDC1200 angetrieben und kann im Betrieb feinfühlig reguliert und auf Dauerbetrieb eingestellt werden
- + Trotz des geringen Gewichts erreicht der bürstenlose Motor im Dauerbetrieb eine Luftgeschwindigkeit von 60 m/s
- + Mit dem Boost-Modus werden sogar bis zu 70 m/s erreicht



Leerlaufdrehzahl	0 - 21000 / 24000 min ⁻¹
Luftgeschwindigkeit	70 m/s
Blaskraft	0 - 20 N
Luftvolumen	0 - 176 m ³ /min
Gewicht	2,6 - 2,9 kg

Mitgeliefertes Zubehör im Detail		UB001CZ
191L94-9	Tragegurt	1
412758-3	Runddüse 80	1

BL

WG



UB002C Akku-Rucksackgebläse
PDC-Connector • 0-19,0 m³/min • 0-76 m/s

Ohne Akkus und Ladegerät. Im Karton.

UB002CZ

- + Die Maschine wird bequem über einen Joystick gesteuert, darüber ist ein Ein- und Ausschalten möglich sowie das stufenlose Einstellen der Geschwindigkeit inkl. einer Arretierung für den Dauerbetrieb
- + Das Gebläse ist dank der breiten und gepolsterten Schultergurte auch über einen langen Zeitraum angenehm zu tragen
- + Der Betrieb ist nur mit dem PDC1200 möglich



Leerlaufdrehzahl	0 - 22000 min ⁻¹
Luftgeschwindigkeit	0-71,7 / 76,0 m/s
Blaskraft	0 - 22 N
Luftvolumen	0 - 17,9 / 19 m ³ /min
Gewicht	15,9 - 16,1 kg

Mitgeliefertes Zubehör im Detail		UB002CZ
413G70-6	Runddüse	1

BL

XPT WG

Mit der umfangreichen LXT-Serie bietet Makita einen Akku für über 420 Maschinen und Gartengeräte mit 18 V sowie 2 x 18 V. Das stetig wachsende LXT-System bietet professionelles Werkzeug für jeden Job.



DDF482 Akku-Bohrschrauber
18V • 62 Nm • 0-1.900 min⁻¹

DDF482RFJ

Ohne Akkus und Ladegerät. Im Karton.

DDF482Z



- + Kraftvoller 18 V Akku-Bohrschrauber mit einem 2-Gang-Vollmetall-Planetengetriebe
- + Das Drehmoment ist in 21 Stufen einstellbar, zudem ist die Drehzahl feinfühlig regelbar
- + Zusätzlich ist eine leuchtstarke Doppel-LED mit Nachglimmfunktion integriert

Leerlaufdrehzahl	0 - 600 / 0 - 1900 min ⁻¹
Drehmoment hart/weich	62 / 36 Nm
Drehmomenteinstellungen	21
Bohrfutterspannweite	1,5 - 13 mm
Gewicht	1,5 - 1,8 kg

Mitgeliefertes Zubehör im Detail

	DDF482RFJ	DDF482Z
195584-2 Schnellladegerät DC18RC	1	-
197599-5 Akku BL1830B	2	- je
821550-0 MAKPAC Gr. 2	1	-
837916-4 Tiefziehteil für MAKPAC	1	-
199154-9 Schnellspannbohrfutter 13mm	1	1
346317-0 Einhängebügel ET	1	1
		PH/LS Doppelbit
		1

XPT

DDF451 Akku-Bohrschrauber
18V • 80 Nm • 0-1.700 min⁻¹

DDF451RTJ

Ohne Akkus und Ladegerät. Im Karton.

DDF451Z



- + Kraftvoller 18 V Akku-Bohrschrauber mit einem 3-Gang-Vollmetall-Planetengetriebe zum Schrauben und Bohren für den professionellen Einsatz
- + Eine ideale Wahl für Anwendungen, welche ein hohes Drehmoment erfordern
- + Zusätzlich ist eine leuchtstarke LED integriert

Leerlaufdrehzahl	0 - 300 / 0 - 600 / 0 - 1700 min ⁻¹
Drehmoment hart/weich	80 / 40 Nm
Drehmomenteinstellungen	16
Bohrfutterspannweite	1,5 - 13 mm
Gewicht	2,3 - 2,6 kg

Mitgeliefertes Zubehör im Detail

	DDF451RTJ	DDF451Z
195584-2 Schnellladegerät DC18RC	1	-
197280-8 Akku BL1850B	2	- je
763196-5 Schnellspannbohrfutter 13mm	1	-
821550-0 MAKPAC Gr. 2	1	-
837916-4 Tiefziehteil für MAKPAC	1	-
123254-3 Seitengriff kpl.	1	1
346317-0 Einhängebügel ET	1	1
452947-8 Bithalter Kunststoff ET	1	1
		PH/LS Doppelbit
		1

DDF487 Akku-Bohrschrauber
18V • 40 Nm • 0-1.700 min⁻¹

DDF487RAJ

Ohne Akkus und Ladegerät. Im Karton.

DDF487Z



- + Kompakter, sehr kurzer 18 V Akku-Bohrschrauber mit einem 2-Gang-Planetengetriebe mit robuster Alu-Getriebegehäuseabdeckung und einem bürstenlosen Motor
- + Eine ideale Wahl für Anwendungen in schwer zugänglichen Bereichen
- + Mit einem neu designten, noch ergonomischeren Handgriff
- + Mit leuchtstarker Doppel-LED mit Nachglimmfunktion

Max. Ausgangsleistung	410 W
Leerlaufdrehzahl	0 - 500 / 0 - 1700 min ⁻¹
Drehmoment hart/weich	40 / 25 Nm
Drehmomenteinstellungen	20
Bohrfutterspannweite	1,5 - 13 mm
Gewicht	1,3 - 1,6 kg

Mitgeliefertes Zubehör im Detail

	DDF487RAJ	DDF487Z
195584-2 Schnellladegerät DC18RC	1	-
197254-9 Akku BL1820B	2	- je
821550-0 MAKPAC Gr. 2	1	-
837670-0 Tiefziehteil f. MAKPAC	1	-
199154-9 Schnellspannbohrfutter 13mm	1	1
		PH/LS Doppelbit
		1

BL

XPT



DDF485 Akku-Bohrschrauber
18V • 50 Nm • 0-1.900 min⁻¹



- + Besonders handlicher 18 V Akku-Bohrschrauber mit einem 2-Gang-Vollmetall-Planetengetriebe und einem bürstenlosen Motor
- + Das Drehmoment ist in 21 Stufen plus Bohrstufe einstellbar
- + Zusätzlich ist eine leuchtstarke Doppel-LED mit Vor- und Nachglimmfunktion integriert

Max. Ausgangsleistung	350 W
Leerlaufdrehzahl	0 - 500 / 0 - 1900 min ⁻¹
Drehmoment hart/weich	50 / 27 Nm
Drehmomenteinstellungen	21
Bohrfutterspannweite	1,5 - 13 mm
Gewicht	1,4 - 1,7 kg

DDF485RTJ

Ohne Akkus und Ladegerät. Im Karton.

DDF485Z

Mitgeliefertes Zubehör im Detail

	DDF485RTJ	DDF485Z
Schnellladegerät DC18RC	1	-
Akku BL1850B	2	- je
MAKPAC Gr. 2	1	-
Tiefziehteil für MAKPAC	1	-
Einhängebügel ET	1	1
PH/LS Doppelbit	1	1

BL

XPT

DDF484 Akku-Bohrschrauber
18V • 54 Nm • 0-2.000 min⁻¹



- + Kompakter 18 V Akku-Bohrschrauber mit einer Gehäuselänge von nur 172 mm
- + Das Drehmoment ist in 21 Stufen einstellbar
- + Der bürstenlose Motor ermöglicht die kompakte Bauform und sorgt für effizienteren Umgang mit der Energie

Leerlaufdrehzahl	0 - 500 / 0 - 2000 min ⁻¹
Drehmoment hart/weich	54 / 30 Nm
Drehmomenteinstellungen	21
Bohrfutterspannweite	1,5 - 13 mm
Gewicht	1,5 - 1,8 kg

DDF484RTJ

Ohne Akkus und Ladegerät. Im Karton.

DDF484Z

Mitgeliefertes Zubehör im Detail

	DDF484RTJ	DDF484Z
Schnellladegerät DC18RC	1	-
Akku BL1850B	2	- je
MAKPAC Gr. 2	1	-
Tiefziehteil für MAKPAC	1	-
Schnellspanbohrfutter 13mm	1	1
Einhängebügel ET	1	1
PH/LS Doppelbit	1	1

BL

XPT

DDF489 Akku-Bohrschrauber
18V • 73 Nm • 0-1.800 min⁻¹



- + Bürstenloser Akku-Bohrschrauber mit 18 V und einem neu konstruierten Getriebe mit sehr kurzer Bauform
- + Das Drehmoment von 73 Nm lässt sich in 21 Stufen einstellen
- + Eine leuchtstarke Doppel-LED mit Vor- und Nachglimmfunktion sorgt für gute Sicht
- + In Holz können Löcher bis 38 mm ø gebohrt werden
- + Der Durchmesser bei Bohrungen in Metall liegt bei 13 mm

Max. Ausgangsleistung	620 W
Leerlaufdrehzahl	0 - 500 / 0 - 1800 min ⁻¹
Drehmoment hart/weich	73 / 40 Nm
Drehmomenteinstellungen	21
Bohrfutterspannweite	1,5 - 13 mm
Gewicht	1,8 - 2,5 kg

DDF489RTJ

Ohne Akkus und Ladegerät. Im Karton.

DDF489Z

Mitgeliefertes Zubehör im Detail

	DDF489RTJ	DDF489Z
Schnellladegerät DC18RC	1	-
Akku BL1850B	2	- je
Kontaktschutzkappe LXT	1	-
MAKPAC Gr. 2	1	-
Tiefziehteil für MAKPAC	1	-
Einhängebügel ET	1	1
PH/LS Doppelbit	1	1

BL

XPT

Impact PREMIER

Schraubeinsätze der Extra-Klasse: Die neue Impact Premier Bit-Serie

Die neue Impact Premier Bit-Serie von Makita ist eine hervorragende Wahl für Profis, die eine widerstandsfähige Lösung zum Schlagschrauben benötigen. Die Strapazierfähigkeit wird durch einen eigens gefertigten und wärmebehandelten Stahl mit hoher Torsionsbeständigkeit erreicht.



DDF486 Akku-Bohrschrauber
18V • 130 Nm • 0-2.100 min⁻¹

5.0 Ah 5.0 Ah 5.0 Ah



DDF486RT3J

Ohne Akkus und Ladegerät. Im Karton.

DDF486Z



- + Kraftvoller, sehr kurzer 18 V Akku-Bohrschrauber mit einem 2-Gang-Vollmetall-Planetengertriebe und einem bürstenlosen Motor
- + Mit Metall-Bohrfutter und Seitengriff
- + Eine ideale Wahl für Anwendungen, welche ein hohes Drehmoment erfordern
- + Inkl. leuchtstarker Doppel-LED mit Vor- und Nachglimmfunktion

Max. Ausgangsleistung	680 W
Leerlaufdrehzahl	0 - 550 / 0 - 2100 min ⁻¹
Drehmoment hart/weich	130 / 65 Nm
Drehmomenteinstellungen	21
Bohrfutterspannweite	1,5 - 13 mm
Gewicht	2,3 - 2,6 kg

Mitgeliefertes Zubehör im Detail

	DDF486RT3J	DDF486Z
Schnellladegerät DC18RC	1	-
Akku BL1850B	3	- je
MAKPAC Gr. 2	1	-
Tiefziehteil für MAKPAC	1	-
Seitengriff kpl.	1	1
Einhängebügel ET	1	1
Bithalter Kunststoff ET	1	1
PH/LS Doppelbit	1	1

BL

XPT

DHP482 Akku-Schlagbohrschrauber
18V • 62 Nm • 0-1.900 min⁻¹

Ohne Akkus und Ladegerät. Im Karton.

DHP482Z



- + Leistungsstarker Akku-Schlagbohrschrauber mit 18 V und einem 2-Gang-Vollmetall-Planetengertriebe
- + Das Schlagwerk ist je nach Anwendung abschaltbar, das max. Drehmoment beträgt 62 Nm
- + Drehmoment in 21 Stufen einstellbar

Leerlaufdrehzahl	0 - 600 / 1900 min ⁻¹
Drehmoment hart/weich	62 / 36 Nm
Drehmomenteinstellungen	21
(Leerlauf-)Schlagzahl	0 - 9000 / 28500 min ⁻¹
Bohrleistung in Mauerwerk	13 mm
Bohrfutterspannweite	1,5 - 13 mm
Gewicht	1,5 - 1,8 kg

Mitgeliefertes Zubehör im Detail

	DHP482Z
Schnellspannbohrfutter 13mm	1
Einhängebügel ET	1
PH/LS Doppelbit	1

Sondermodell mit umfangreichem Zubehör in einem Alu-Schubladenkoffer

DHP482RFX9

3.0 Ah 3.0 Ah



Mitgeliefertes Zubehör im Detail

	DHP482RFX9
Schnellladegerät DC18RC	1
Schnellspannbohrfutter 13mm	1
Doppelbit	1
Bohrer-Set	1
Maßband	1
Akku BL1830B	2je
Bit-Set	2je

XPT

DHP482RFX9

Umfangreiches Zubehör in einem Alu-Schubladenkoffer



DHP451 Akku-Schlagbohrschrauber18V • 80 Nm • 0-1.700 min⁻¹

- + Leistungsstarker Akku-Schlagbohrschrauber mit 18 V und einem 3-Gang-Vollmetall-Planetengetriebe
- + Das Schlagwerk ist je nach Anwendung abschaltbar, das max. Drehmoment beträgt 80 Nm
- + Dieses ist in 16 Stufen plus Bohrstufe einstellbar
- + Leuchtstarke Doppel-LED

5.0 Ah 5.0 Ah

**DHP451RTJ**

Ohne Akkus und Ladegerät. Im Karton.

DHP451Z

Leerlaufdrehzahl	0 - 300 / 600 / 1700 min ⁻¹
Drehmoment hart/weich	80 / 40 Nm
Drehmomenteinstellungen	16
(Leerlauf-)Schlagzahl	0 - 4500 / 9000 / 25500 min ⁻¹
Bohrleistung in Mauerwerk	16 mm
Bohrfutterspannweite	1,5 - 13 mm
Gewicht	2,5 - 2,9 kg

Mitgeliefertes Zubehör im Detail

	DHP451RTJ	DHP451Z
195584-2 Schnellladegerät DC18RC	1	-
197280-8 Akku BL1850B	2	- je
821550-0 MAKPAC Gr. 2	1	-
122576-8 Tiefenanschlag	1	1
123253-5 Seitengriff kpl.	1	1
346317-0 Einhängebügel ET	1	1
452947-8 Bithalter Kunststoff ET	1	1
763196-5 Schnellspannbohrfutter 13mm PH/LS Doppelbit	1	1
	2	2

DHP487 Akku-Schlagbohrschrauber18V • 40 Nm • 0-1.700 min⁻¹

- + Kompakter, sehr kurzer 18 V Akku-Schlagbohrschrauber mit einem 2-Gang-Planetengeräte mit robuster Alu-Getriebegehäuseabdeckung und einem bürstenlosen Motor
- + Eine ideale Wahl für Anwendungen in schwer zugänglichen Bereichen
- + Mit einem neu designten, noch ergonomischeren Handgriff
- + Mit leuchtstarker Doppel-LED mit Nachglimmfunktion

2.0 Ah 2.0 Ah

**DHP487RAJ**

Ohne Akkus und Ladegerät. Im Karton.

DHP487Z

Max. Ausgangsleistung	410 W
Leerlaufdrehzahl	0 - 500 / 1700 min ⁻¹
Drehmoment hart/weich	40 / 25 Nm
Drehmomenteinstellungen	20
(Leerlauf-)Schlagzahl	0 - 7500 / 25500 min ⁻¹
Bohrleistung in Mauerwerk	13 mm
Bohrfutterspannweite	1,5 - 13 mm
Gewicht	1,4 - 1,7 kg

Mitgeliefertes Zubehör im Detail

	DHP487RAJ	DHP487Z
195584-2 Schnellladegerät DC18RC	1	-
197254-9 Akku BL1820B	2	- je
199154-9 Schnellspannbohrfutter 13mm	1	-
821550-0 MAKPAC Gr. 2	1	-
837670-0 Tiefziehteil f. MAKPAC	1	-
	1	1

DHP485 Akku-Schlagbohrschrauber18V • 50 Nm • 0-1.900 min⁻¹

- + Leistungsstarker Akku-Schlagbohrschrauber mit 18 V und einem 2-Gang-Vollmetall-Planetengeräte
- + Das Schlagwerk ist je nach Anwendung abschaltbar, das max. Drehmoment beträgt 50 Nm
- + Zudem sorgt eine leuchtstarke LED für die Ausleuchtung des Werkstücks

5.0 Ah 5.0 Ah

**DHP485RTJ**

Ohne Akkus und Ladegerät. Im Karton.

DHP485Z

Max. Ausgangsleistung	350 W
Leerlaufdrehzahl	0 - 500 / 1900 min ⁻¹
Drehmoment hart/weich	50 / 27 Nm
Drehmomenteinstellungen	21
(Leerlauf-)Schlagzahl	0 - 7500 / 28500 min ⁻¹
Bohrleistung in Mauerwerk	13 mm
Bohrfutterspannweite	1,5 - 13 mm
Gewicht	1,5 - 1,8 kg

Mitgeliefertes Zubehör im Detail

	DHP485RTJ	DHP485Z
195584-2 Schnellladegerät DC18RC	1	-
197280-8 Akku BL1850B	2	- je
821550-0 MAKPAC Gr. 2	1	-
837916-4 Tiefziehteil für MAKPAC	1	-
346317-0 Einhängebügel ET	1	1
	1	1

DHP484 Akku-Schlagbohrschrauber18V • 54 Nm • 0-2.000 min⁻¹

- + Leistungsstarker Akku-Schlagbohrschrauber mit 18 V und einem neu konstruierten 2-Gang-Vollmetall-Planetengeräte
- + Das Schlagwerk ist je nach Anwendung abschaltbar, das max. Drehmoment beträgt 54 Nm, in 21 Stufen einstellbar

5.0 Ah 5.0 Ah

**DHP484RTJ**

Ohne Akkus und Ladegerät. Im Karton.

DHP484Z

Leerlaufdrehzahl	0 - 500 / 2000 min ⁻¹
Drehmoment hart/weich	54 / 30 Nm
Drehmomenteinstellungen	21
(Leerlauf-)Schlagzahl	0 - 7500 / 30000 min ⁻¹
Bohrleistung in Mauerwerk	13 mm
Bohrfutterspannweite	1,5 - 13 mm
Gewicht	1,6 - 1,9 kg

Mitgeliefertes Zubehör im Detail

	DHP484RTJ	DHP484Z
195584-2 Schnellladegerät DC18RC	1	-
197280-8 Akku BL1850B	2	- je
452947-8 Bithalter Kunststoff ET	1	-
821550-0 MAKPAC Gr. 2	1	-
837916-4 Tiefziehteil für MAKPAC	1	-
199154-9 Schnellspannbohrfutter 13mm	1	1
346317-0 Einhängebügel ET	1	1
	1	1

DHP489 Akku-Schlagbohrschrauber18V • 73 Nm • 0-1.800 min⁻¹

- + Bürstenloser Akku-Schlagbohrschrauber mit 18 V und einem neu konstruierten Getriebe mit sehr kurzer Bauform
- + Das Drehmoment von 73 Nm lässt sich in 21 Stufen einstellen
- + Eine leuchtstarke Doppel-LED sorgt für gute Sicht
- + Mit eingeschaltetem Schlagwerk sind Bohrungen in Mauerwerk bis 16 mm ø möglich
- + In Holz können Löcher bis 38 mm ø gebohrt werden

5.0 Ah 5.0 Ah

**DHP489RTJ**

Ohne Akkus und Ladegerät. Im Karton.

DHP489Z

Max. Ausgangsleistung	620 W
Leerlaufdrehzahl	0 - 550 / 1800 min ⁻¹
Drehmoment hart/weich	73 / 40 Nm
Drehmomenteinstellungen	21
(Leerlauf-)Schlagzahl	0 - 8250 / 27000 min ⁻¹
Bohrleistung in Beton	13 mm
Bohrfutterspannweite	1,5 - 13 mm
Gewicht	1,8 - 2,5 kg

Mitgeliefertes Zubehör im Detail

	DHP489RTJ	DHP489Z
195584-2 Schnellladegerät DC18RC	1	-
197280-8 Akku BL1850B	2	- je
450128-8 Kontaktschutzkappe LXT	1	-
821550-0 MAKPAC Gr. 2	1	-
837916-4 Tiefziehteil für MAKPAC	1	-
122576-8 Tiefenanschlag	-	1
346317-0 Einhängebügel ET	1	1
	1	1

DHP486 Akku-Schlagbohrschrauber18V • 130 Nm • 0-2.100 min⁻¹

5.0 Ah 5.0 Ah

**DHP486RTJ**

Ohne Akkus und Ladegerät. Im Karton.

DHP486Z

- + Leistungsstarker Akku-Schlagbohrschrauber mit 18 V und einem bürstenlosen Motor
- + Das Schlagwerk ist je nach Anwendung zuschaltbar, das max. Drehmoment beträgt 130 Nm
- + Dieses ist in 21 Stufen plus Bohrstufe einstellbar
- + Mit Metall-Bohrfutter und Seitengriff und einer leuchtstarken Doppel-LED mit Vor- und Nachglimmfunktion

Leerlaufdrehzahl	0 - 550 / 2100 min ⁻¹
Drehmoment hart/weich	130 / 65 Nm
Drehmomenteinstellungen	21
(Leerlauf-)Schlagzahl	0 - 8250 / 31500 min ⁻¹
Bohrleistung in Beton	13 mm
Bohrfutterspannweite	1,5 - 13 mm
Gewicht	2,3 - 2,7 kg

Mitgeliefertes Zubehör im Detail	DHP486RTJ	DHP486Z
Schnellladegerät DC18RC	1	-
Akku BL1850B	2	- je
MAKPAC Gr. 2	1	-
Tiefziehteil für MAKPAC	1	-
Tiefenschlag	1	1
Seitengriff	1	1
Einhängebügel ET	1	1
Bithalter Kunststoff ET	1	1
PH/LS Doppelbit	1	1

BL**XPT****DLX2414JX4 Akku-Kombo-Kit**

18V • 2 Maschinen • 2 Akkus • Ladegerät

3.0 Ah 3.0 Ah

**DLX2414JX4**

- + Ein hochwertiges zweiteiliges bürstenloses 18 V Akku-Maschinen-Set für den täglichen Einsatz bei Bau- und Renovierungsmaßnahmen
- + Beinhaltet den DHP487 Akku-Schlagbohrschrauber, den DTD157 Akku-Schlagschrauber, zwei 3,0 Ah Akkus, ein Schnellladegerät DC18RC und ein 38-teiliges Bohrer-Bit-Set (B-54106)
- + MAKPAC Größe 3.

DHP487	Leerlaufdrehzahl	0 - 500 / 1700 min ⁻¹
	Drehmoment hart/weich	40 / 25 Nm
DTD157	Leerlaufdrehzahl	0 - 1300 / 3000 min ⁻¹
	Drehmoment max.	140 Nm

Mitgeliefertes Zubehör im Detail	DLX2414JX4
Schnellladegerät DC18RC	1
MAKPAC Gr. 3	1
Bohrer-Bit-Set	1
Akku BL1830B	2je

BL**XPT****DTD157 Akku-Schlagschrauber**18V • 1/4" • 140 Nm • 0-3.000 min⁻¹

Ohne Akkus und Ladegerät. Im Karton.

DTD157Z

- + Ein kompakter und leichter bürstenloser Schlagschrauber mit 18 V Antrieb und 1/4"-Innensechskant-Aufnahme
- + Das doppelgelagerte Kugellager dient einem besseren Halt sowie einem ruhigen Lauf der Bits
- + Das leicht bedienbare Gerät erreicht ein Anzugsdrehmoment von max. 140 Nm
- + 2 Stufen, geeignet für schnelles Schrauben
- + Leuchtstarkes LED-Arbeitslicht

Max. Ausgangsleistung	240 W
Leerlaufdrehzahl	0 - 1300 / 3000 min ⁻¹
Drehmoment max.	140 Nm
Standardschrauben	M5 - M14
Maschinenschrauben	M4 - M8
Hochfeste Schrauben	M5 - M12
(Leerlauf-)Schlagz.	0 - 2000 / 4100 min ⁻¹
Gewicht	1,2 - 1,5 kg

Mitgeliefertes Zubehör im Detail	DTD157Z
Flachrundkopfschraube M4x12 ET	1
Einhängebügel ET	1

DTD153 Akku-Schlagschrauber18V • 1/4" • 170 Nm • 0-3.400 min⁻¹

5.0 Ah 5.0 Ah

**DTD153RTJ**

Ohne Akkus und Ladegerät. Im Karton.

DTD153Z

- + Ein kompakter und leichter bürstenloser Schlagschrauber mit 18 V Antrieb und einem Antriebsschaft 1/4"
- + Ein kleines und leichtes Gerät, das leicht bedienbar ist und dennoch ein max. Anzugsdrehmoment von 170 Nm bietet, geeignet für schnelles Schrauben
- + Ein leuchtstarkes LED-Arbeitslicht für zusätzliche Beleuchtung

Leerlaufdrehzahl	0 - 3400 min ⁻¹
Drehmoment max.	170 Nm
Standardschrauben	M5 - M16
Maschinenschrauben	M4 - M8
Hochfeste Schrauben	M5 - M14
(Leerlauf-)Schlagzahl	0 - 3600 min ⁻¹
Gewicht	1,3 - 1,6 kg

Mitgeliefertes Zubehör im Detail	DTD153RTJ	DTD153Z
Schnellladegerät DC18RC	1	-
Akku BL1850B	2	- je
MAKPAC Gr. 2	1	-
Tiefziehteil f. MAKPAC	1	-
Flachrundkopfschraube M4x12 ET	1	1
Einhängebügel ET	1	1

BL**XPT****DTD172 Akku-Schlagschrauber**18V • 1/4" • 180 Nm • 0-3.600 min⁻¹

5.0 Ah 5.0 Ah

**DTD172RTJ**

Ohne Akkus und Ladegerät. Im Karton.

DTD172Z

- + Ein sehr kompakter und leichter bürstenloser Schlagschrauber 18 V und Antriebsschaft 1/4" mit neuer One-Touch-Bit-Installation
- + Ein kleines und leichtes Gerät, das leicht bedienbar ist und dennoch ein max. Anzugsdrehmoment von 180 Nm bietet, geeignet für schnelles Schrauben
- + Das helle LED-Arbeitslicht kann zusätzliche als Handleuchte genutzt werden

Max. Ausgangsleistung	290 W
Leerlaufdrehzahl	0 - 1100 / 2100 / 3200 / 3600 min ⁻¹
Drehmoment max.	180 Nm
Standardschrauben	M5 - M16
Maschinenschrauben	M4 - M8
Hochfeste Schrauben	M5 - M14
(Leerlauf-)Schlagzahl	0 - 1100 / 2600 / 3600 / 3800 min ⁻¹
Gewicht	1,2 - 1,5 kg

Mitgeliefertes Zubehör im Detail	DTD172RTJ	DTD172Z
Schnellladegerät DC18RC	1	-
Akku BL1850B	2	- je
MAKPAC Gr. 2	1	-
Tiefziehteil f. MAKPAC	1	-
Flachrundkopfschraube M4x12 ET	1	1
Einhängebügel ET	1	1

BL**XPT**

DTW181 Akku-Schlagschrauber18V • 1/2" • 210 Nm • 0-2.400 min⁻¹

Ohne Akkus und Ladegerät. Im Karton.

DTW181Z

- + Ein kompakter und leistungsfähiger bürstenloser Schlagschrauber 1/2"
- + Geringe Größe und kleines Gewicht machen dieses Gerät leicht bedienbar, wobei es ein max. Anzugsdrehmoment von 210 Nm bietet
- + Ein integriertes LED-Arbeitslicht sorgt für zusätzliche Beleuchtung

Max. Ausgangsleistung	230 W
Leerlaufdrehzahl	0 - 1300 / 2400 min ⁻¹
Drehmoment hart/weich	210 / 70 Nm
Lösedrehmoment	330 Nm
Standardschrauben	M8 - M16
Hochfeste Schrauben	M6 - M12
(Leerlauf-)Schlagzahl	0 - 2000 / 3600 min ⁻¹
Außenvierkantaufnahme	1/2"
Gewicht	1,2 - 1,5 kg

Mitgeliefertes Zubehör im Detail

266622-8	Flachrundkopfschraube M4x12 ET	1
346317-0	Einhängebügel ET	1

DTW181Z1
1**BL****XPT****DTW300 Akku-Schlagschrauber**18V • 1/2" • 330 Nm • 0 - 3.200 min⁻¹**DTW300RTJ**

Ohne Akkus und Ladegerät. Im Karton.

DTW300Z

- + Ein kraftvoller bürstenloser Schlagschrauber 1/2" mit einem Anzugsdrehmoment von bis zu 330 Nm
- + Vier verschiedene Drehzahleinstellungen
- + Ausgestattet mit einem LED-Arbeitslicht für zusätzliche Beleuchtung
- + Dieses Gerät ist ideal für Anwendungen, die ein hohes Anzugsdrehmoment erfordern
- + Mit Auto-Stopp-Funktion zur effizienten Energienutzung



Max. Ausgangsleistung	420 W
Leerlaufdrehzahl	0 - 1000 / 1800 / 2600 / 3200 min ⁻¹
Drehmoment hart/weich	180 / 70 Nm
Drehmoment max.	100 / 160 / 210 / 330 Nm
Lösedrehmoment	580 Nm
Standardschrauben	M10 - M20
Hochfeste Schrauben	M10 - M16
(Leerlauf-)Schlagzahl	0 - 1800 / 2600 / 3400 / 4000 min ⁻¹
Außenvierkantaufnahme	1/2"
Gewicht	1,5 - 1,8 kg

Mitgeliefertes Zubehör im Detail

195584-2	Schnellladegerät DC18RC	1	-
197280-8	Akku BL1850B	2	- je
821550-0	MAKPAC Gr. 2	1	-
835L10-8	Tiefziehteil f. MAKPAC	1	-
266622-8	Flachrundkopfschraube M4x12 ET	1	1
346317-0	Einhängebügel ET	1	1

DTW300RTJ DTW300Z1 -
2 - je
1 -
1 -
1 1
1 1**BL****XPT****DTW700 Akku-Schlagschrauber**18V • 1/2" • 700 Nm • 0-2.200 min⁻¹

Ohne Akkus und Ladegerät. Im Karton.

DTW700Z

- + Ein kraftvoller 18 V Akku-Schlagschrauber mit einem Anziehdrehmoment bis 700 Nm für die industrielle Fertigung und Bauanwendungen
- + 1/2"-Außenvierkantaufnahme mit Sicherungsstift
- + Mit Auto-Stopp-Funktion zur effizienten Energienutzung
- + Eine Doppel-LED hilft bei schwierigen Lichtverhältnissen

Max. Ausgangsleistung	430 W
Leerlaufdrehzahl	0 - 500 / 1200 / 1900 / 2200 min ⁻¹
Drehmoment hart/weich	320 / 150 Nm
Drehmoment max.	150 / 200 / 320 / 700 Nm
Lösedrehmoment	1000 Nm
Standardschrauben	M10 - M24
Hochfeste Schrauben	M10 - M16
(Leerlauf-)Schlagzahl	0 - 1000 / 1700 / 2400 / 2700 min ⁻¹
Außenvierkantaufnahme:	1/2"
Gewicht	2,3 - 2,7 kg

Mitgeliefertes Zubehör im Detail

Einhängebügel	1	*
---------------	---	---

DTW700Z

1

BL**XPT****DTW701 Akku-Schlagschrauber**18V • 1/2" • 700 Nm • 0-2.200 min⁻¹**DTW701RTJ**

Ohne Akkus und Ladegerät. Im Karton.

DTW701Z

- + Ein kraftvoller 18 V Akku-Schlagschrauber mit einem Anziehdrehmoment bis 700 Nm für die industrielle Fertigung und Bauanwendungen
- + 1/2"-Außenvierkantaufnahme mit Kugelrastung
- + Mit Auto-Stopp-Funktion zur effizienten Energienutzung
- + Eine Doppel-LED hilft bei schwierigen Lichtverhältnissen



Max. Ausgangsleistung	430 W
Leerlaufdrehzahl	0 - 500 / 1200 / 1900 / 2200 min ⁻¹
Drehmoment hart/weich	320 / 150 Nm
Drehmoment max.	150 / 200 / 320 / 700 Nm
Lösedrehmoment	1000 Nm
Standardschrauben	M10 - M24
Hochfeste Schrauben	M10 - M16
(Leerlauf-)Schlagzahl	0 - 1000 / 1700 / 2400 / 2700 min ⁻¹
Außenvierkantaufnahme	1/2"
	mit Stift rastung
Gewicht	2,3 - 2,7 kg

Mitgeliefertes Zubehör im Detail

195584-2	Schnellladegerät DC18RC	1	-
197280-8	Akku BL1850B	2	- je
821551-8	MAKPAC Gr. 3	1	-
837645-9	Tiefziehteil für MAKPAC	1	-
	Einhängebügel	1	1

DTW701RTJ DTW701Z1 -
2 - je
1 -
1 -
1 1**BL****XPT****DTW1004 Akku-Schlagschrauber**18V • 1/2" • 1.050 Nm • 0-2.000 min⁻¹

Ohne Akkus und Ladegerät. Im Karton.

DTW1004Z

- + Ein kraftvoller bürstenloser Schlagschrauber 1/2" mit einem Anzugsdrehmoment von bis zu 1.050 Nm
- + Drei verschiedene Drehzahleinstellungen
- + Ausgestattet mit einem LED-Arbeitslicht für zusätzliche Beleuchtung
- + Dieses Gerät ist ideal für Anwendungen, die ein hohes Anzugsdrehmoment erfordern

Max. Ausgangsleistung	620 W
Leerlaufdrehzahl	0 - 900 / 1000 / 2000 min ⁻¹
Drehmoment hart/weich	170 / 250 / 1050 Nm
Drehmoment max.	170 / 250 / 1050 Nm
Lösedrehmoment	1300 Nm
Standardschrauben	M12 - M30
Hochfeste Schrauben	M16 - M24
(Leerlauf-)Schlagzahl	0 - 1800 / 2000 / 2400 min ⁻¹
Außenvierkantaufnahme	1/2"
	mit Stift rastung
Gewicht	3,1 - 3,4 kg

Mitgeliefertes Zubehör im Detail

Einhängebügel	1	*
---------------	---	---

DTW1004Z

1

BL**XPT**

DTW1002 Akku-Schlagschrauber
18V · 1/2" · 1.000 Nm · 0-1.800 min⁻¹



- + Ein kraftvoller bürstenloser Schlag-schrauber 1/2" mit einem Anzugsdrehmoment von bis zu 1.000 Nm
- + Drei verschiedene Drehzahleinstellungen
- + Ausgestattet mit einem LED-Arbeitslicht für zusätzliche Beleuchtung
- + Dieses Gerät ist ideal für Anwendungen, die ein hohes Anzugsdrehmoment erfordern

Max. Ausgangsleistung	500 W
Leerlaufdrehzahl	0 - 900 / 1000 / 1800 min ⁻¹
Drehmoment hart/weich	1200 / 300 Nm
Drehmoment max.	300 / 600 / 1200 Nm
Lösedrehmoment	1600 Nm
Standardschrauben	M12 - M30
Hochfeste Schrauben	M10 - M24
(Leerlauf-)Schlagzahl	0 - 1800 / 2000 / 2200 min ⁻¹
Außenvierkantaufnahme	1/2"
Gewicht	3,3 - 3,6 kg

DTW1002RTJ

Ohne Akkus und Ladegerät. Im Karton.

DTW1002Z

Mitgeliefertes Zubehör im Detail

	DTW1002RTJ	DTW1002Z
195584-2 Schnellladegerät DC18RC	1 -	1 -
197280-8 Akku BL1850B	2 - je	2 - je
266622-8 Flachrundkopfschraube M4x12 ET	2 - je	2 - je
821551-8 MAKPAC Gr. 3	1 -	1 -
837645-9 Tiefziehteil für MAKPAC	1 -	1 -

BL MOTOR

DTW180 Akku-Schlagschrauber
18V · 3/8" · 180 Nm · 0-2.400 min⁻¹



- + Ein kraftvoller bürstenloser Schlag-schrauber 3/8" mit einem Anzugsdrehmoment von bis zu 180 Nm
- + Zwei verschiedene Drehzahleinstellungen
- + Ausgestattet mit einem LED-Arbeitslicht für zusätzliche Beleuchtung und dem Auto-Stopp-Modus im Linkslauf

Max. Ausgangsleistung	230 W
Leerlaufdrehzahl	0 - 1300 / 2400 min ⁻¹
Drehmoment hart/weich	180 / 65 Nm
Drehmoment max.	65 / 180 Nm
Lösedrehmoment	310 Nm
Standardschrauben	M8 - M16
Hochfeste Schrauben	M6 - M12
(Leerlauf-)Schlagzahl	0 - 2000 / 3600 min ⁻¹
Außenvierkantaufnahme	3/8"
Gewicht	1,2 - 1,5 kg

Ohne Akkus und Ladegerät. Im Karton.

DTW180Z

Mitgeliefertes Zubehör im Detail

	DTW180Z
266622-8 Flachrundkopfschraube M4x12 ET	1
346317-0 Einhängebügel ET	1

BL MOTOR

XPT

DTW302 Akku-Schlagschrauber
18V · 3/8" · 300 Nm · 0-3.200 min⁻¹



- + Ein bürstenloser Schlagschrauber mit einem Anzugsdrehmoment von bis zu 300 Nm und vier verschiedenen Drehzahleinstellungen
- + Mit dreistufiger Auto-Stopp-Funktion im Rechts- sowie Linkslauf
- + Mit feinfühligere Elektronik und einem Höchstdrehzahlmodus
- + Zuschaltbare Doppel-LED hilft bei schwierigen Lichtverhältnissen

Max. Ausgangsleistung	420 W
Leerlaufdrehzahl	0 - 1000 / 1800 / 2600 / 3200 min ⁻¹
Drehmoment hart/weich	180 / 80 Nm
Drehmoment max.	80 / 130 / 180 / 300 Nm
Lösedrehmoment	500 Nm
Standardschrauben	M10 - M20
Hochfeste Schrauben	M10 - M16
(Leerlauf-)Schlagzahl	0 - 1800 / 2600 / 3400 / 4000 min ⁻¹
Außenvierkantaufnahme:	3/8"
Gewicht	1,4 - 1,8 kg

Ohne Akkus und Ladegerät. Im Karton.

DTW302Z

Mitgeliefertes Zubehör im Detail

	DTW302Z
266622-8 Flachrundkopfschraube M4x12 ET	1
346317-0 Einhängebügel ET	1

BL MOTOR

XPT

DTW1001 Akku-Schlagschrauber
18V · 3/4" · 1.050 Nm · 0-1.800 min⁻¹



- + Ein kraftvoller bürstenloser Schlag-schrauber 3/4" mit einem Anzugsdrehmoment von bis zu 1.050 Nm
- + Drei verschiedene Drehzahleinstellungen
- + Ausgestattet mit einem LED-Arbeitslicht für zusätzliche Beleuchtung
- + Dieses Gerät ist ideal für Anwendungen, die ein hohes Anzugsdrehmoment erfordern

Max. Ausgangsleistung	500 W
Leerlaufdrehzahl	0 - 900 / 1000 / 1800 min ⁻¹
Drehmoment hart/weich	1250 / 300 Nm
Drehmoment max.	300 / 600 / 1250 Nm
Lösedrehmoment	1700 Nm
Standardschrauben	M12 - M30
Hochfeste Schrauben	M10 - M24
(Leerlauf-)Schlagzahl	0 - 1800 / 2000 / 2200 min ⁻¹
Außenvierkantaufnahme:	3/4"
Gewicht	3,4 - 3,7 kg

DTW1001RTJ

Ohne Akkus und Ladegerät. Im Karton.

DTW1001Z

Mitgeliefertes Zubehör im Detail

	DTW1001RTJ	DTW1001Z
195584-2 Schnellladegerät DC18RC	1 -	1 -
197280-8 Akku BL1850B	2 - je	2 - je
821551-8 MAKPAC Gr. 3	1 -	1 -
837645-9 Tiefziehteil für MAKPAC	1 -	1 -

BL MOTOR

Optimal & optional

Griffverlängerung-Set 191G67-2

Kompatibel mit DTW700/DTW701 DTW1001 TW001G TW007G TW008G



191G67-2

Transporttasche 832074-1

Außenmaße ca. 540 x 235 x 300 mm



832074-1

Steckschlüssel-Set E-16639



E-16639

DWR180 Akku-Ratschenschrauber
18V • 47,5 Nm • 1/4" / 3/8"

Ohne Akkus und Ladegerät. Im Karton.

DWR180Z

- + Ein 18 V Akku-Ratschenschrauber mit 1/4" und 3/8" Aufnahme
- + Hat ein Drehmoment von 47,5 Nm und kann auch als Handratsche genutzt werden
- + Einfach einstellbarer Rechts- / Linksklauf
- + Eine leuchtstarke LED sorgt für gute Sicht

Max. Ausgangsleistung	330 W
Leerlaufdrehzahl	0 - 800 min ⁻¹
Drehmoment hart/weich	47,5 Nm
Standardschrauben	M5 - M12
Hochfeste Schrauben	M5 - M10
Außenvierkantaufnahme:	3/8 / 1/4"
Gewicht	1,2 - 1,6 kg

Mitgeliefertes Zubehör im Detail	
191A50-3	Steckschlüssel Adapter 3/8 Zoll
191A51-1	Steckschlüssel Adapter 1/4 Zoll

DWR180Z	
1	
1	



XPT

DTL061 Akku-Winkelschlagschrauber
18V • 1/4" • 60 Nm • 0-2.000 min⁻¹

DTL061RTU

Ohne Akkus und Ladegerät. Im Karton.

DTL061Z

5.0 Ah



Gr. 2

- + Ein kompakter und leichter Winkel-schlagschrauber 1/4"
- + Das Eckmaß von 53 mm ermöglicht das Arbeiten auf engstem Raum
- + Das schlanke Gehäuse sorgt für eine einfache Handhabung
- + Ein langer Paddelschalter und ein LED-Arbeitslicht für zusätzlichen Komfort

Leerlaufdrehzahl	0 - 2000 min ⁻¹
Drehmoment max.	60 Nm
Standardschrauben	M4 - M12
Maschinenschrauben	M4 - M8
Hochfeste Schrauben	M4 - M8
(Leerlauf-)Schlagzahl	0 - 3000 min ⁻¹
Sechskantaufnahme	1/4"
Gewicht	1,4 - 2,0 kg

Mitgeliefertes Zubehör im Detail	
195584-2	Schnellladegerät DC18RC
197280-8	Akku BL1850B
450128-8	Kontaktschutzkappe LXT
821550-0	MAKPAC Gr. 2
837644-1	Tiefziehteil f. MAKPAC
346317-0	Einhängebügel ET

DTL061RTU		DTL061Z	
1	-	1	-
1	-	1	-
1	-	1	-
1	-	1	-
1	-	1	-



DTP141 Akku-Quadroschrauber
18V • 1/4" • 150 Nm • 0-2.700 min⁻¹

Ohne Akkus und Ladegerät. Im Karton.

DTP141Z

- + Ein Akku-Quadroschrauber mit einer elektronischen Drehmomentregelung und vier Funktionen: Schlagschrauber, Schlagbohrer, Zweigang-Bohrer und Schraubendreher
- + 4-poliger Motor in kompakter Bauform ohne Drehmomentverlust
- + 9-fache Drehmomenteinstellung
- + Leichtgängiger Schalter zur Wahl der Funktion
- + Mit leuchtstarker Doppel-LED

Leerlaufdrehzahl	0 - 1300 / 2200 / 2700 min ⁻¹
Leerlaufdrehzahl Modus Schraubendreher	0 - 300 / 0 - 1100 min ⁻¹
Drehmoment hart/weich	22 / 13 Nm
Drehmoment max.	150 Nm
Standardschrauben	M5 - M14
Maschinenschrauben	M4 - M8
Hochfeste Schrauben	M5 - M12
Drehmomenteinstellungen	9
(Leerlauf-)Schlagzahl	0 - 1200 / 2400 / 3200 min ⁻¹
Leerlaufschlagzahl, Modus Schlagbohrmaschine	0 - 8400 / 32400 min ⁻¹
Gewicht	1,5 - 1,9 kg

Mitgeliefertes Zubehör im Detail	
346317-0	Einhängebügel ET

DTP141Z	
1	



BL

DTS141 Akku-Impulsschrauber
18V • 1/4" • 40 Nm • 0-3.200 min⁻¹

DTS141RTU

Ohne Akkus und Ladegerät. Im Karton.

DTS141Z

5.0 Ah

5.0 Ah



Gr. 2

- + Die Impuls-Technologie garantiert einen niedrigeren Geräuschpegel
- + Leichter und kompakter Aufbau dank eines bürstenlosen Motors und eines kompakten Antriebssystems
- + Hydraulik mit Ölkühlung für lange durchgängige Arbeitsleistung
- + Mit leuchtstarker Doppel-LED

Leerlaufdrehzahl	0 - 1200 / 2000 / 3200 min ⁻¹
Drehmoment max.	40 Nm
Standardschrauben	M5 - M8
Maschinenschrauben	M4 - M8
Hochfeste Schrauben	M5 - M6
(Leerlauf-)Schlagzahl	0 - 1400 / 2200 / 2700 min ⁻¹
Sechskantaufnahme	1/4"
Gewicht	1,2 - 1,6 kg

Mitgeliefertes Zubehör im Detail	
195584-2	Schnellladegerät DC18RC
197280-8	Akku BL1850B
821550-0	MAKPAC Gr. 2
837670-0	Tiefziehteil f. MAKPAC
266622-8	Flachrundkopfschraube M4x12 ET
346317-0	Einhängebügel ET

DTS141RTU		DTS141Z	
1	-	1	-
2	- je	2	- je
1	-	1	-
1	-	1	-
1	1	1	1
1	1	1	1



BL

XPT



DDA350 Akku-Winkelbohrmaschine
18V • 0-1.800 min⁻¹



- + Handliche Akku-Winkelbohrmaschine mit 18 V, welche mit einer Motorbremse und einer leuchtstarken LED ausgestattet ist
- + Der 4-polige Motor in kompakter Bauform bedingt eine Anwendung ohne Drehmomentverlust bei geringer Stromaufnahme
- + Mit LED-Licht



DDA350RTJ Ohne Akkus und Ladegerät. Im Karton. **DDA350Z**

Leerlaufdrehzahl	0 - 1800 min ⁻¹
Drehmoment hart/weich	- / 13,5 Nm
Bohrfutterspannweite	1,5 - 10 mm
Eckmaß	66 mm
Gewicht	1,5 - 1,8 kg

Mitgeliefertes Zubehör im Detail		DDA350RTJ	DDA350Z
195584-2	Schnellladegerät DC18RC	1	-
197280-8	Akku BL1850B	2	- je
821550-0	MAKPAC Gr. 2	1	-
838040-6	Tiefziehteil für MAKPAC	1	-
153489-2	Seitengriff 36	1	1
450688-0	Bohrfutterschlüsselhalter ET	1	1
763174-5	Zahnkranzbohrfutter 10mm	-	1
763415-9	Bohrfutterschlüssel S10	1	1

DDA351 Akku-Winkelbohrmaschine
18V • 0-1.800 min⁻¹



- + Handliche Akku-Winkelbohrmaschine mit 18 V, die mit einer Motorbremse und einer leuchtstarken LED ausgestattet ist
- + Der 4-polige Motor in kompakter Bauform bedingt eine Anwendung ohne Drehmomentverlust bei geringer Stromaufnahme
- + Der große Paddelschalter sorgt für eine einfache Handhabung



DDA351RTJ Ohne Akkus und Ladegerät. Im Karton. **DDA351Z**

Leerlaufdrehzahl	0 - 1800 min ⁻¹
Drehmoment hart/weich	- / 13,5 Nm
Bohrfutterspannweite	1,5 - 10 mm
Eckmaß	88 mm
Gewicht	1,6 - 1,9 kg

Mitgeliefertes Zubehör im Detail		DDA351RTJ	DDA351Z
195584-2	Schnellladegerät DC18RC	1	-
197280-8	Akku BL1850B	2	- je
821550-0	MAKPAC Gr. 2	1	-
838040-6	Tiefziehteil für MAKPAC	1	-
153489-2	Seitengriff 36	1	1

DDA450 Akku-Winkelbohrmaschine
18V • 70 Nm • 0-1.400 min⁻¹

- + Die kompakte und leichte Akku-Winkelbohrmaschine ermöglicht eine präzise Maschinenführung nicht zuletzt durch zwei unterschiedlichen Handgriffen
- + Für ein breites Anwendungsgebiet kann zwischen zwei Geschwindigkeitsstufen gewählt werden
- + Mit Doppel-LED und feinfühligem Schalter



Ohne Akkus und Ladegerät. Im Karton. **DDA450ZK**



Max. Ausgangsleistung	650 W
Leerlaufdrehzahl	0 - 450 / 1400 min ⁻¹
Drehmoment hart/weich	70 / 26 Nm
Bohrleistung in Holz (Schneckenbohrer)	38 mm
Bohrleistung in Holz (Forstnerbohrer)	50 / 65 mm
Bohrfutterspannweite	1,5 - 13 mm
Eckmaß	179 mm
Gewicht	3,2 - 3,5 kg

Mitgeliefertes Zubehör im Detail		DDA450ZK
158237-4	Einhängehaken	1 *
	Seitengriff 36 kpl. ET	1
	Halter für Bohrfutterschlüssel	1 *
	Bohrfutterschlüssel S13	1 *
821856-6	Transportkoffer	1



DDA460 Akku-Winkelbohrmaschine
2x18V • 136 Nm • 0-1.400 min⁻¹

- + Akku-Winkelbohrmaschine mit zwei Drehzahlbereichen für äußerst intensive Arbeiten, wie das Bohren von großen Bohrdurchmessern in Holz
- + Die 2 x 18 V Technologie sorgt für eine kraftvolle, extrem hohe Leistung
- + Mit Rutschkupplung
- + Mit LED-Licht



Ohne Akkus und Ladegerät. Im Karton. **DDA460ZK**



Max. Ausgangsleistung	1350 W
Leerlaufdrehzahl	0 - 350 / 1400 min ⁻¹
Drehmoment hart/weich	136 / 48 Nm
Bohrleistung in Holz (Schneckenbohrer)	50 mm
Bohrleistung in Holz (Forstnerbohrer)	65 / 118 mm
Bohrfutterspannweite	1,5 - 13 mm
Eckmaß	133 mm
Gewicht	5,7 - 6,4 kg

Mitgeliefertes Zubehör im Detail		DDA460ZK
126802-7	Seitengriff kpl.	1
763250-5	Zahnkranzbohrfutter mit Nabe	1
783204-6	6-kant-Stiftschlüssel	1
821737-4	Transportkoffer Kunststoff	1



DHR183 Akku-Bohrhammer
18V • SDS-PLUS • 18 mm • 1,7 J

Mit Staubabsaugung DX16.

DHR183RTWJ Ohne Akkus und Ladegerät. Im Karton. **DHR183Z**

5,0 Ah Gr. 4

Mitgeliefertes Zubehör im Detail

	DHR183RTWJ	DHR183Z
1911P2-6 Staubabsaugung DX16	1	-
195584-2 Schnellladegerät DC18RC	1	-
197280-8 Akku BL1850B	1	-
821552-6 MAKPAC Gr. 4	1	-
8356M9-8 Tiefziehteil für MAKPAC	1	-
Seitengriff	1	1
413N42-3 Tiefenanschlag	1	1

Max. Ausgangsleistung 500 W
 Leerlaufdrehzahl 0 - 1100 min⁻¹
 (Leerlauf-)Schlagzahl 0 - 5000 min⁻¹
 Bohrleistung in Beton 18 mm
 Einzelschlagstärke 1,7 J
 Gewicht 2,1 - 2,9 kg

+ Akku-Bohrhammer für SDS-PLUS-Einsteckwerkzeuge mit bürstenlosem Motor
 + Mit XPT Staub- und Spritzwasserschutz
 + Der Handgriff ist vom Gehäuse entkoppelt für eine geringe Vibrationen beim Hammerbohren
 + Die Einzelschlagstärke erreicht bis zu 1,7 Joule, in Beton beträgt die Bohrleistung bis zu 18 mm

DHR183RTWJ

+ Schnellladegerät DC18RC
 + Makpac Gr. 4
 + Staubabsaugung DX16
 + 1 Akku BL1850B 5,0 Ah

BL **AVT** **XPT**

DHR171 Akku-Bohrhammer
18V • SDS-PLUS • 17 mm • 1,2 J

DHR171AJ Ohne Akkus und Ladegerät. Im Karton. **DHR171Z**

2,0 Ah Gr. 3

Mitgeliefertes Zubehör im Detail

	DHR171AJ	DHR171Z
195584-2 Schnellladegerät DC18RC	1	-
197254-9 Akku BL1820B	2	- je
821551-8 MAKPAC Gr. 3	1	-
839387-1 Tiefziehteil f. MAKPAC	1	-
Seitengriff 36 ET	1	1
415486-9 Tiefenanschlag ET	1	1

Max. Ausgangsleistung 480 W
 Leerlaufdrehzahl 0 - 680 min⁻¹
 (Leerlauf-)Schlagzahl 0 - 4800 min⁻¹
 Bohrleistung in Beton 17 mm
 Einzelschlagstärke 1,2 J
 Gewicht 2,1 - 2,8 kg

+ Besonders handlicher Akku-Bohrhammer mit SDS-PLUS Aufnahme und einer vibrationsarmen Gehäuse-/Handgriffkonstruktion
 + Zum Bohren und Hammerbohren geeignet
 + Die Einzelschlagstärke erreicht bis zu 1,2 Joule, in Beton beträgt die Bohrleistung bis zu 17 mm



DHK180 Akku-Meißelhammer
18V • SDS-PLUS • 3,1 J

Ohne Akkus und Ladegerät. Im Karton. **DHK180Z**

2,0 Ah Gr. 3

Mitgeliefertes Zubehör im Detail

	DHK180Z
195584-2 Schnellladegerät DC18RC	1
197254-9 Akku BL1820B	2
821551-8 MAKPAC Gr. 3	1
839387-1 Tiefziehteil f. MAKPAC	1
Seitengriff 36 ET	1
415486-9 Tiefenanschlag ET	1

Max. Ausgangsleistung 470 W
 (Leerlauf-)Schlagzahl 0 - 3200 min⁻¹
 Einzelschlagstärke 3,1 J
 Passend für SDS-PLUS ✓
 Gewicht 3,3 - 3,6 kg

+ Handlicher Akku-Meißelhammer mit hoher Leistung bei geringen Vibrationen durch AVT
 + Mit bürstenlosem Motor
 + Hohe Einzelschlagstärke vergleichbar mit einem netzbetriebenen Meißelhammer

BL **AVT** **XPT**

Nemesis II-Bohrer SDS-PLUS

Nemesis II Hammerbohrer mit langer Standzeit wurden speziell zum Bohren in Beton mit Stahlbewehrung entwickelt. Die Bohrer mit SDS-PLUS-Aufnahme haben eine um 20 % höhere Geschwindigkeit beim Bohren in Beton und eine um 50 % längere Lebensdauer beim Bohren in Stahlbeton im Vergleich zur 1. Generation. Das einzigartige Kopfdesign namens „Power Shoulders“ hat eine optimierte Schneidengeometrie und Verschleißanzeige. Das Bohrmaterial wird dank neuer Wendelform, der „Multi-Value-Flute“ merklich schneller abtransportiert.



NEMESIS II auf makita.de

Alle angegebenen technischen Preisangaben sind unverbindliche Preisangaben. *Standardlieferungsumfang nicht separat bestellbar. ET: Ersatzteil

Zentrierspitze für stabiles und sicheres Bohren

Verschleißanzeige gibt Aufschluss über die Qualität der Bohrlöcher

Innovative Wendelgeometrie für schnelleres Bohren und schnelleren Abtransport des Bohrmaterials

Abgeschrägte Kanten reduzieren den Rückstoß, wenn der Bohrer auf Bewehrungsseisen trifft



Aufgrund des hohen Wolframkarbid-Anteils wird die Standzeit erhöht und die Bohrlöcher genauer.

DHR182 Akku-Kombihammer 18V • SDS-PLUS • 18 mm • 1,7 J

Inkl. AWS Funk-Adapter WUT01. Ohne Akkus und Ladegerät. Im Karton.

DHR182ZU AWS Funk-Adapter WUT01 separat erhältlich. Ohne Akkus und Ladegerät. Im Karton.	DHR182Z
--------------------------------------------------------------------------------------------------------	----------------



- + Kraftvoller Akku-Kombihammer mit SDS-PLUS Aufnahme und dem Auto-start Wireless System
- + Zum Bohren, Hammerbohren und Meißeln geeignet
- + Die Einzelschlagstärke erreicht bis zu 17 Joule, in Beton beträgt die Bohrleistung bis zu 18 mm

Max. Ausgangsleistung	450 W
Leerlaufdrehzahl	0 - 1350 min ⁻¹
(Leerlauf-)Schlagzahl	0 - 5000 min ⁻¹
Bohrleistung in Beton	18 mm
Einzelschlagstärke	1,7 J
Bohrleistung Bohrkronen	35 mm
Gewicht	2,4 - 3,2 kg

Mitgeliefertes Zubehör im Detail	DHR182ZU	DHR182Z
198900-7 AWS Funk-Adapter WUT01	1	-
415486-9 Seitengriff 36 ET	1	1
	1	1

Mit Staubabsaugung DX05, Inkl. AWS Funk-Adapter WUT01.



Mitgeliefertes Zubehör im Detail	DHR182RTWJ
195584-2 Seitengriff 36 ET	1
199664-6 Schnellladergerät DC18RC	1
415486-6 Staubabsaugung DX05	1
415486-9 Tiefenanschlag ET	1
821552-6 MAKPAC Gr. 4	1
839891-0 Tiefziehteil f. MAKPAC	1
197280-8 Akku BL1850B	2je

DHR182ZU



+ Funkadapter WUT01

DHR182RTWJ



+ Staubabsaugung DX05



+ Schnellladergerät DC18RC



+ MAKPAC Gr. 4

+ 2 Akkus BL1850B 5,0 Ah



DHR243 Akku-Kombihammer 18V • SDS-PLUS • 24 mm • 2,0 J

	DHR243RTJ	Ohne Akkus und Ladegerät. Im Karton.	DHR243Z
--	------------------	--------------------------------------	----------------



- + Kraftvoller Akku-Kombihammer mit SDS-PLUS Aufnahme und einer Rutschkupplung
- + Zum Bohren, Hammerbohren und Meißeln geeignet
- + Die Einzelschlagstärke erreicht bis zu 2,0 Joule, in Beton beträgt die Bohrleistung bis zu 24 mm
- + Anschluss für eine Staubabsaugung direkt integriert

Leerlaufdrehzahl	0 - 950 min ⁻¹
(Leerlauf-)Schlagzahl	0 - 4700 min ⁻¹
Bohrleistung in Beton	24 mm
Einzelschlagstärke	2,0 J
Gewicht	3,4 - 4,9 kg

Mitgeliefertes Zubehör im Detail	DHR243RTJ	DHR243Z
195584-2 Schnellladergerät DC18RC	1	-
197280-8 Akku BL1850B	2	- je
821552-6 MAKPAC Gr. 4	1	-
837649-1 Tiefziehteil f. MAKPAC	1	-
	1	1
194079-2 Seitengriff 36 ET	1	1
194080-7 Schnellwechselfutter 13mm	1	1
324219-0 Schnellwechselfutter SDS-PLUS	1	1
	1	1

Mit Staubabsaugung DX05.



Mitgeliefertes Zubehör im Detail	DHR243RTJW
194079-2 Seitengriff 36 ET	1
194080-7 Schnellwechselfutter 13mm	1
194080-7 Schnellwechselfutter SDS-PLUS	1
195584-2 Schnellladergerät DC18RC	1
198993-4 Bohrer-/Meißelfett	1
199557-7 Filterelement HEPA	1
199570-5 Staubabsaugung DX07	1
324219-0 Tiefenanschlag	1
821552-6 MAKPAC Gr. 4	1
835A31-4 Tiefziehteil	1
197280-8 Akku BL1850B	2je

DHR243RTJW



+ Schnellwechselfutter 13 mm

+ Staubabsaugung DX05

+ 2 Akkus BL1850B 5,0 Ah

+ Schnellladergerät DC18RC

+ MAKPAC Gr. 4



Alle Preise unverbindliche Preisempfehlung, Preis zzgl. bzw. inkl. 19 % MwSt. Änderungen und Irrtümer vorbehalten. Vibrations- und Schalldaten am Ende des Prospekts. *Standardlieferung nicht separat bestellbar. ET: Ersatzteil

DHR280 Akku-Kombihammer

2x18V - SDS-PLUS - 28 mm - 2,8 J

Ohne Akkus und Ladegerät.

DHR280ZJ

- + Leistungsstarker Akku-Kombihammer mit SDS-PLUS Aufnahme und einer Rutschkupplung
- + Der 2 x 18 V Antrieb sorgt für besonders kraftvolles Bohren, Hammerbohren und Meißeln
- + Die Einzelschlagstärke erreicht bis zu 2,8 Joule, in Beton beträgt die Bohrleistung bis zu 28 mm

Leerlaufdrehzahl	0 - 980 min ⁻¹
(Leerlauf-)Schlagzahl	0 - 5000 min ⁻¹
Bohrleistung in Beton	28 mm
Einzelschlagstärke	2,8 J
Bohrleistung Bohrkronen	54 mm
Gewicht	3,8 - 4,9 kg

Mitgeliefertes Zubehör im Detail

126882-3	Seitengriff kpl.	1
198993-4	Bohrer-/Meißelfett	1
821552-6	MAKPAC Gr. 4	1
839559-8	Tiefziehteil f. MAKPAC	1

DHR280ZJ**BL****AVT SOFT NOLOAD****XPT****DHR281 Akku-Kombihammer**

2x18V - SDS-PLUS - 28 mm - 2,9 J

Ohne Akkus und Ladegerät.

DHR281ZJ

- + Leistungsstarker Akku-Kombihammer mit SDS-PLUS Schnellwechselfutter und einer Rutschkupplung
- + Der 2 x 18 V Antrieb sorgt für besonders kraftvolles Bohren, Hammerbohren und Meißeln
- + Die Einzelschlagstärke erreicht bis zu 2,9 Joule, in Beton beträgt die Bohrleistung bis zu 28 mm

Leerlaufdrehzahl	0 - 980 min ⁻¹
(Leerlauf-)Schlagzahl	0 - 5000 min ⁻¹
Bohrleistung in Beton	28 mm
Einzelschlagstärke	2,9 J
Bohrleistung Bohrkronen	54 mm
Gewicht	4,0 - 4,9 kg

Mitgeliefertes Zubehör im Detail

126882-3	Seitengriff kpl.	1
198993-4	Bohrer-/Meißelfett	1
199138-7	Schnellwechselfutter SDS-PLUS	1
199139-5	Schnellwechselfutter 13mm	1
331886-4	Tiefenanschlag	1
821552-6	MAKPAC Gr. 4	1
839559-8	Tiefziehteil f. MAKPAC	1

DHR281ZJ**BL****AVT SOFT NOLOAD****XPT****DHR283 Akku-Kombihammer**

2x18V - SDS-PLUS - 28 mm - 2,9 J

Mit Schnellspannfutter. AWS Funk-Adapter WUT01 separat erhältlich. Ohne Akkus und Ladegerät.

DHR283ZJU

- + Leistungsstarker Akku-Kombihammer mit SDS-PLUS, Schnellwechselfutter und einer Rutschkupplung
- + Der 2 x 18 V Antrieb sorgt für besonders kraftvolles Bohren, Hammerbohren und Meißeln
- + Durch die AFT-Funktion stoppt der Motor automatisch bei einer Blockade
- + Die Einzelschlagstärke erreicht bis zu 2,9 Joule, in Beton beträgt die Bohrleistung bis zu 28 mm

Leerlaufdrehzahl	0 - 980 min ⁻¹
(Leerlauf-)Schlagzahl	0 - 5000 min ⁻¹
Bohrleistung in Beton	28 mm
Einzelschlagstärke	2,9 J
Bohrleistung Bohrkronen	54 mm
Gewicht	4,0 - 4,9 kg

Mitgeliefertes Zubehör im Detail

126882-3	Seitengriff kpl.	1
198900-7	AWS Funk-Adapter WUT01	1
198993-4	Bohrer-/Meißelfett	1
199138-7	Schnellwechselfutter SDS-PLUS	1
199139-5	Schnellwechselfutter 13mm	1
331886-4	Tiefenanschlag	1
821552-6	MAKPAC Gr. 4	1
839559-8	Tiefziehteil f. MAKPAC	1

DHR283ZJU

+ Schnellwechselfutter 13 mm

+ Schnellwechselfutter 13 mm



+ Funkadapter WUT01

+ Staubabsaugung DX05

Inkl. Staubabsaugung DX09 und AWS Funk-Adapter WUT01. Ohne Akkus und Ladegerät.

DHR283ZJU**Mitgeliefertes Zubehör im Detail**

126882-3	Seitengriff kpl.	1
198993-4	Bohrer-/Meißelfett	1
199138-7	Schnellwechselfutter SDS-PLUS	1
199139-5	Schnellwechselfutter 13mm	1
199585-2	Staubabsaugung DX09	1
331886-4	Tiefenanschlag	1
821552-6	MAKPAC Gr. 4	1
835A32-2	Tiefziehteil f. MAKPAC	1

DHR283ZJU**DHR283ZJU****BL****AFT AVT SOFT NOLOAD****XPT****DHR400 Akku-Kombihammer**

2x18V - SDS-MAX - 40 mm - 8,0 J

DHR400PG2U

Ohne Akkus und Ladegerät. Im Karton.

DHR400ZKU

6.0 Ah 6.0 Ah



- + Leistungsstarker Akku-Kombihammer mit SDS-MAX Aufnahme und einer Ausrastkupplung
- + Der 2 x 18 V Antrieb sorgt für besonders kraftvolles Hammerbohren und Meißeln
- + Durch die AWS-Funktion startet die Staubabsaugung automatisch beim Anlaufen
- + Die Einzelschlagstärke erreicht bis zu 8,0 Joule, in Beton beträgt die Bohrleistung bis zu 40 mm

Leerlaufdrehzahl	250 - 500 min ⁻¹
(Leerlauf-)Schlagzahl	1450 - 2900 min ⁻¹
Bohrleistung in Beton	40 mm
Einzelschlagstärke	8,0 J
Bohrleistung Bohrkronen	105 mm
Gewicht	7,3 - 8,1 kg

Mitgeliefertes Zubehör im Detail

196933-6	Doppel-Schnellladegerät DC18RD	1	-
197422-4	Akku BL1860B	2	- je
198900-7	AWS Funk-Adapter WUT01	1	-
123138-5	Seitengriff kpl.	1	1
196792-8	D-Griff kpl.	1	1
198993-4	Bohrer-/Meißelfett	1	1
331955-1	Tiefenanschlag	1	1
443122-7	Lappen ET	-	1
821746-3	Transportkoffer Kunststoff	1	1

DHR400PG2U**BL****AFT AVT SOFT NOLOAD****XPT**

DGA513 Akku-Winkelschleifer18V • 125 mm • 3.000-8.500 min⁻¹

5.0 Ah 5.0 Ah

**DGA513RTJ**

Ohne Akkus und Ladegerät. Im Karton.

DGA513Z

- + Sehr handlicher Akku-Winkelschleifer mit 18 V Antrieb und einem Scheibendurchmesser von max. 125 mm für anspruchsvolle, professionelle Anwendungen
- + Ausgestattet mit AFT, ADT und Motorbremse
- + Die Drehzahl ist elektronisch regelbar
- + Mit Wiederanlaufschutz

Leerlaufdrehzahl	3000 - 8500 min ⁻¹
Max. Schnitttiefe	29 mm
Spindelgewinde	M14
Bohrung	22,23 mm
Max. Scheiben-Ø	125 mm
Wiederanlaufschutz	✓
Gewicht	2,4 - 3,0 kg

Mitgeliefertes Zubehör im Detail	DGA513RTJ	DGA513Z
Schnellladegerät DC18RC	1	-
Akku BL1850B	2	- je
MAKPAC Gr. 3	1	-
Tiefziehteil f. MAKPAC	1	-
Schutzhaube 125 mm	1	1
Seitengriff 36 kpl. ET	1	1
Schutzhaubenabd. trennen 125 mm	1	1
Aufnahmeflansch 42B ET	1	1
Flanschmutter ET	1	1
Stirnlochschlüssel	1	1
Schruppscheibe 125x6mm INOX	1	1

**BL ADT AFT****XPT****DGA514 Akku-Winkelschleifer**18V • 125 mm • 3.000-8.500 min⁻¹**AWS**

- + Sehr handlicher Akku-Winkelschleifer mit 18 V Antrieb und einem Scheibendurchmesser von max. 125 mm für anspruchsvolle, professionelle Anwendungen
- + Mit Motorbremse
- + Ausgestattet mit der AWS-Technologie zum automatischen Starten der Staubabsaugung
- + Inklusive Absaughaube 196845-3
- + Die Drehzahl ist elektronisch regelbar
- + Mit Wiederanlaufschutz

Leerlaufdrehzahl	3000 - 8500 min ⁻¹
Max. Schnitttiefe	29 mm
Max. Scheiben-Ø	125 mm
Spindelgewinde	M14
Bohrung	22,23 mm
Wiederanlaufschutz	✓
Gewicht	2,4 - 3,0 kg

Mitgeliefertes Zubehör im Detail	DGA514ZJUJ
Schutzhaube 125 mm	1
Seitengriff 36 kpl. ET	1
Absaugh. 125 mm Schraubm.	1
AWS Funk-Adapter WUT01	1
Aufnahmeflansch 42B ET	1
Flanschmutter ET	1
Schlüsselhalter 5,6 ET	1
Schlauchhalter C ET	1
Stirnlochschlüssel	1
MAKPAC Gr. 4	1
Tiefziehteil f. MAKPAC	1
Schruppscheibe 125x6mm INOX	1

**BL ADT AFT****XPT****DGA515 Akku-Winkelschleifer**18V • 125 mm • 3.000-8.500 min⁻¹

5.0 Ah 5.0 Ah

**DGA515RTJ**

Ohne Akkus und Ladegerät. Im Karton.

DGA515Z

- + Sehr handlicher Akku-Winkelschleifer mit 18 V Antrieb und einem Scheibendurchmesser von max. 125 mm für anspruchsvolle, professionelle Anwendungen
- + Ausgestattet mit AFT und ADT
- + Die Drehzahl ist elektronisch regelbar
- + Mit einem nicht auf Dauerbetrieb arretierbarem Paddelschalter
- + Mit Wiederanlaufschutz

Max. Ausgangsleistung	660 W
Leerlaufdrehzahl	3000 - 8500 min ⁻¹
Max. Schnitttiefe	29 mm
Max. Scheiben-Ø	125 mm
Spindelgewinde	M14
Bohrung	22,23 mm
Wiederanlaufschutz	✓
Gewicht	2,4 - 3,1 kg

Mitgeliefertes Zubehör im Detail	DGA515RTJ	DGA515Z
Schnellladegerät DC18RC	1	-
Akku BL1850B	2	- je
MAKPAC Gr. 3	1	-
Tiefziehteil f. MAKPAC	1	-
Schutzhaube 125 mm	1	1
Seitengriff 36 kpl. ET	1	1
Spannflansch ET	1	1
Flanschmutter ET	1	1
Stirnlochschlüssel	1	1
Schruppscheibe 125x6mm INOX	1	1

**BL ADT AFT****XPT****DGA517 Akku-Winkelschleifer**18V • 125 mm • 3.000-8.500 min⁻¹

5.0 Ah 5.0 Ah

**DGA517RTJ**

Ohne Akkus und Ladegerät. Im Karton.

DGA517Z

- + Sehr handlicher Akku-Winkelschleifer mit 18 V Antrieb und einem Scheibendurchmesser von max. 125 mm für anspruchsvolle, professionelle Anwendungen
- + Ausgestattet mit Motorbremse
- + Die Drehzahl ist elektronisch regelbar
- + Mit einem nicht auf Dauerbetrieb arretierbarem Paddelschalter
- + Mit Wiederanlaufschutz

Leerlaufdrehzahl	3000 - 8500 min ⁻¹
Max. Schnitttiefe	29 mm
Max. Scheiben-Ø	125 mm
Spindelgewinde	M14
Bohrung	22,23 mm
Wiederanlaufschutz	✓
Gewicht	2,4 - 3,1 kg

Mitgeliefertes Zubehör im Detail	DGA517RTJ	DGA517Z
Schnellladegerät DC18RC	1	-
Akku BL1850B	2	- je
MAKPAC Gr. 3	1	-
Tiefziehteil f. MAKPAC	1	-
Schutzhaube 125 mm	1	1
Seitengriff 36 kpl. ET	1	1
Aufnahmeflansch 42B ET	1	1
Flanschmutter ET	1	1
Stirnlochschlüssel	1	1
Schruppscheibe 125x6mm INOX	1	1

**BL ADT AFT****XPT****DGA519 Akku-Winkelschleifer**18V • 125 mm • X-LOCK • 3.000-8.500 min⁻¹

5.0 Ah 5.0 Ah

**DGA519RTJ**

Ohne Akkus und Ladegerät. Im Karton.

DGA519Z

- + Sehr handlicher Akku-Winkelschleifer mit 18 V Antrieb und einem Scheibendurchmesser von max. 125 mm für anspruchsvolle, professionelle Anwendungen
- + Ausgestattet mit AFT, ADT und Motorbremse
- + Die Drehzahl ist elektronisch regelbar
- + Mit einem nicht auf Dauerbetrieb arretierbarem Paddelschalter
- + Mit X-LOCK für einfachen und schnellen Werkzeugwechsel
- + Mit Wiederanlaufschutz

Max. Ausgangsleistung	660 W
Leerlaufdrehzahl	3000 - 8500 min ⁻¹
Max. Schnitttiefe	29 mm
Max. Scheiben-Ø	125 mm
Spindelgewinde	M14
Bohrung	22,23 mm
Wiederanlaufschutz	✓
Gewicht	2,5 - 3,1 kg

Mitgeliefertes Zubehör im Detail	DGA519RTJ	DGA519Z
Schnellladegerät DC18RC	1	-
Akku BL1850B	2	- je
MAKPAC Gr. 3	1	-
Tiefziehteil f. MAKPAC	1	-
Seitengriff 36 kpl. ET	1	1
Schutzhaube 125 mm ET	1	1
Schruppscheibe X-LOCK	1	1

**BL ADT AFT****XLock XPT**

DGA520 Akku-Winkelschleifer18V • 125 mm • X-LOCK • 8.500 min⁻¹

Ohne Akkus und Ladegerät. Im Karton.

DGA520ZX1

- + Der handliche Akku-Winkelschleifer ist mit einem Scheibendurchmesser von max. 125 mm für anspruchsvolle Arbeiten geeignet
- + Dank des X-LOCK-Systems ist ein schneller und einfacher Scheibenwechsel möglich
- + Die Active Feedback sensing Technologie stoppt die Maschine, wenn diese blockiert wird und verhindert ein Rückschlagen der Maschine
- + Mit Wiederanlaufschutz

Max. Ausgangsleistung	660 W
Leerlaufdrehzahl	8500 min ⁻¹
Max. Schnitttiefe	32 mm
Max. Scheiben-Ø	125 mm
Spindelgewinde	M14
Bohrung	22,23 mm
Wiederanlaufschutz	✓
Gewicht	2,4 - 3,0 kg

Mitgeliefertes Zubehör im Detail	
158237-4	Seitengriff 36 kpl. ET
347618-9	Schutzhaube 125 mm ET

DGA520ZX1	
1	
1	

BL ADT AFT**XLock XPT****DGA521 Akku-Winkelschleifer**18V • 125 mm • X-LOCK • 8.500 min⁻¹

Ohne Akkus und Ladegerät. Im Karton.

DGA521ZX1

- + Der handliche Akku-Winkelschleifer ist mit einem Scheibendurchmesser von max. 125 mm für anspruchsvolle Arbeiten geeignet
- + Dank des X-LOCK-Systems ist ein schneller und einfacher Scheibenwechsel möglich
- + Die Active Feedback sensing Technologie stoppt die Maschine, wenn diese blockiert wird und verhindert ein Rückschlagen der Maschine
- + Mit Wiederanlaufschutz

Max. Ausgangsleistung	660 W
Leerlaufdrehzahl	8500 min ⁻¹
Max. Schnitttiefe	32 mm
Max. Scheiben-Ø	125 mm
Spindelgewinde	M14
Bohrung	22,23 mm
Wiederanlaufschutz	✓
Gewicht	2,4 - 3,0 kg

Mitgeliefertes Zubehör im Detail	
158237-4	Seitengriff 36 kpl. ET
347618-9	Schutzhaube 125 mm ET

DGA521ZX1	
1	
1	

BL ADT AFT**XLock XPT****DMC300 Akku-Winkelschleifer**18V • 76 mm • 20.000 min⁻¹

Ohne Akkus und Ladegerät. Im Karton.

DMC300Z

- + Für Schleif- und Trennarbeiten bspw. im Kfz-Handwerk, im Klima- und Lüftungsbau oder Sanitärhandwerk
- + Für Scheibendurchmesser bis 76 mm, zum Trennen von Rohren oder Blechen in schwer erreichbaren Bereichen
- + Auch Trennscheiben für Fliesen einsetzbar
- + Mit AFT und Motorbremse
- + Mit LED zur Ausleuchtung des Arbeitsbereichs
- + Mit Wiederanlaufschutz

Leerlaufdrehzahl	20000 min ⁻¹
Max. Schnitttiefe	16 mm
Bohrung	9,5 / 10 mm
Wiederanlaufschutz	✓
Gewicht	1,2 - 1,7 kg

Mitgeliefertes Zubehör im Detail	
122C54-6	Absaughaube 76 mm
783202-0	Sechskantstiftschlüssel 4 mm
D-74815-5	Trennscheibe 76x10x10 mm
D-74837	Trennscheibe 76mm universal
D-77263	Diamanttrennscheibe 76mm

DMC300Z	
1	
1	
1	
1	
1	

 Kunstharzgebundene Trennscheibe für Edelstahl und Metall. Passend für Winkelschleifer DMC300. Erhältlich auch im 5er Pack (D-74815-5)

D-74815-5
D-74815

Universaltrennscheibe für PVC, Gipskarton, Faserzementplatten oder Glasfaserverstärktem Kunststoff (GFK). Die Segmente sind mit Hartmetallgranulat (Körnung 40/50) ausgestattet und lasergeschweißt.

D-74837



Diamanttrennscheibe für Schnitte in Keramikfliesen. Schnittstärke 1,4 mm.

D-77263

BL AFT**XPT****DGA900 Akku-Winkelschleifer**2x18V • 230 mm • 6.000 min⁻¹

Ohne Akkus und Ladegerät. Im Karton.

DGA900ZX2

- + Kraftvoller Akku-Winkelschleifer mit 2 x 18 V Antrieb und einem Scheibendurchmesser von max. 230 mm für anspruchsvolle, professionelle Anwendungen
- + Ausgestattet mit Motorbremse und Sanftanlauf
- + Mit Wiederanlaufschutz

Max. Ausgangsleistung	1500 W
Leerlaufdrehzahl	6000 min ⁻¹
Max. Schnitttiefe	66 mm
Spindelgewinde	M14
Bohrung	22,23 mm
Max. Scheiben-Ø	230 mm
Wiederanlaufschutz	✓
Gewicht	5,2 - 8,0 kg

Mitgeliefertes Zubehör im Detail	
122847-3	Schutzhaube 230 mm
162264-5	Seitengriff Antivibration
195354-9	EZYNU T M14
197610-3	Stirnlochschlüssel 35mm
224447-6	Aufnahmeflansch 42B ET
821717-0	Transportkoffer Kunststoff

DGA900ZX2	
1	
1	
1	
1	
1	
1	

**BL ADT AFT****XPT****DGA901 Akku-Winkelschleifer**2x18V • 230 mm • 6.000 min⁻¹

Ohne Akkus und Ladegerät. Im Karton.

DGA901ZX2**AWS**

- + Kraftvoller Akku-Winkelschleifer mit 2 x 18 V Antrieb und einem Scheibendurchmesser von max. 230 mm für anspruchsvolle, professionelle Anwendungen
- + Ausgestattet mit Motorbremse und Sanftanlauf
- + Mit AWS-Technologie zum automatischen Starten der Staubabsaugung
- + Mit Wiederanlaufschutz

Max. Ausgangsleistung	1500 W
Leerlaufdrehzahl	6000 min ⁻¹
Max. Schnitttiefe	66 mm
Spindelgewinde	M14
Bohrung	22,23 mm
Max. Scheiben-Ø	230 mm
Wiederanlaufschutz	✓
Gewicht	5,2 - 8,0 kg

Mitgeliefertes Zubehör im Detail	
122847-3	Schutzhaube 230 mm
162264-5	Seitengriff Antivibration
195354-9	EZYNU T M14
197610-3	Stirnlochschlüssel 35mm
198900-7	AWS Funk-Adapter WUT01
224447-6	Aufnahmeflansch 42B ET
821717-0	Flanschmutter 14-45 ET
	Transportkoffer Kunststoff

DGA901ZX2	
1	
1	
1	
1	
1	
1	
1	

**BL ADT AFT****XPT**

Winkelschleifer

DPB183 Akku-Bandsäge
18V • 0-3,2 m/s • 66 mm

Ohne Akkus und Ladegerät. Im Karton.

DPB183Z



- + Mit borstenlosem Motor für geringen Stromverbrauch und dadurch längerer Akku-Standzeit
- + Mit Konstantelektronik und Motorbremse
- + Die Bandgeschwindigkeit ist elektronisch regelbar
- + Durch die stabile Brückenkonstruktion mit einem Aluminium-Rahmen ist die Maschine sehr robust

Max. Ausgangsleistung	490 W
Max. Schnittleistung Rohr	66 mm
Schnittleistung 400 N/mm ²	66 x 66 mm
Max. Werkstückdurchmesser	66 mm
Bandgeschwindigkeit	0 - 3,2 m/s
Scheibendurchmesser	13 x 0,5 x 835 mm
Gewicht	3,6 - 3,9 kg

Mitgeliefertes Zubehör im Detail		DPB183Z
783202-0	Sechskantstiftschlüssel 4 mm	1
B-40559	Bandsägeblatt 18Z Zoll BIM	1

BL

DCS553 Akku-Metallhandkreissäge
18V • 150 mm • 4.200 min⁻¹

DCS553RTJ

Ohne Akkus und Ladegerät. Im Karton.

DCS553Z



- + Akku-Metallhandkreissäge mit einem borstenlosen Motor und 18 V
- + Die sehr handliche Maschine dient zum Trennen von Profilen und Vollmaterial aus Metall
- + Die transparente Staubsammelbox ist aus stoßfestem Polycarbonat gefertigt, die Grundplatte besteht aus rostfreiem Stahl



Max. Ausgangsleistung	600 W
Leerlaufdrehzahl	4200 min ⁻¹
Max. Schnittleistung 90°	575 mm
Sägeblattdurchmesser	150 mm
Bohrung	20 mm
Gewicht	2,8 - 3,1 kg

Mitgeliefertes Zubehör im Detail		DCS553RTJ	DCS553Z
195584-2	Schnellladegerät DC18RC	1	-
197280-8	Akku BL1850B	2	- je
821551-8	MAKPAC Gr. 3	1	-
839751-6	Tiefziehteil f. MAKPAC	1	-
164095-8	Parallelschlag	1	1
783203-8	Sechskantstiftschlüssel 5 mm	1	1
B-47036	Sägeblatt für Metall 150x20x32Z	1	1

BL MOTOR ADT

XPT

DLW140 Akku-Trennschleifmaschine
2x18V • 355 mm • 3.800 min⁻¹

Ohne Akkus und Ladegerät. Im Karton.

DLW140Z



- + Eine Akku-Trennsäge für genaues, sicheres und schnelles Schneiden von Metall
- + Die beiden 18 V Akkus erreichen eine Leistung von 36 V
- + Ein Tragegriff für einfachen Transport und eine gut konzipierte Funkenführung für zusätzliche Sicherheit
- + Die einstellbare Schnittleistung des Geräts und die Materialklemme verbessern den Bedienkomfort

Max. Ausgangsleistung	1300 W
Leerlaufdrehzahl	3800 min ⁻¹
Schnittleistung 400 N/mm ²	102 x 194 mm
Max. Werkstückdurchmesser	127 mm
Scheibendurchmesser	355 mm
Max. Scheibenstärke	3 mm
Bohrung	25,4 mm
Gewicht	17,2 - 17,8 kg

Mitgeliefertes Zubehör im Detail		DLW140Z
	Trennscheibe	1



B-64696-5

Ø 355 mm • 2,5 mm • 5 Stück • A36P-BF • Stahl

Trennscheibe für Stahl, insbesondere für Akku-Trennschleifmaschinen geeignet. Mit einem Durchmesser von 355 mm und einer Stärke von nur 2,5 mm ist insbesondere für Akku-Trennschleifmaschinen geeignet. Max. 80 m/s bzw. 4.400 U/min.

B-64696-5

BL

DBS180 Akku-Bandfeile
18V • 9 mm

Ohne Akkus und Ladegerät. Im Karton.

DBS180Z



- + Akku-Bandfeile mit 18 V Antrieb zum Nacharbeiten und Entgraten an schmalen Stellen
- + Ideal für schwer zugängliche Konturen, Rundungen, Schweißnähte etc
- + Das Schleifband ist mittels Schnellspanverschluss schnell und einfach wechselbar
- + Leichte und sichere Führung durch praktischen Seitengriff
- + Lieferung inkl. zwei Schleifbändern 9 mm K80.

Max. Ausgangsleistung	530 W
Bandgeschwindigkeit	600 - 1700 m/min
Abmessungen Schleifband	9 x 533 mm
Gewicht	1,8 - 2,1 kg

Mitgeliefertes Zubehör im Detail		DBS180Z
122652-8	Absaugadapter	1
125158-5	Schleifarm 9mm	1
	Seitengriffhalter ET	1
198043-5	Seitengriff komplett	1

BL

DGD800 Akku-Geradschleifer
18V • 26.000 min⁻¹ • 6 mm

Ohne Akkus und Ladegerät. Im Karton.





DGD800Z









- + Leichter Akku-Geradschleifer mit einer langen Schleifspindel für optimale Handlichkeit
- + Der abnehmbare Kunststoffschutz über dem Spindelgehäuse dient als Zusatzgriff und die abgerundete Spannmutter reduziert das Risiko die Oberfläche zu beschädigen
- + Mit LED-Licht

Leerlaufdrehzahl	26000 min ⁻¹
Werkzeugaufnahme	3 / 6 / 8 mm
Durchmesser der Schleifscheibe	36 mm
Gewicht	1,7 - 2,2 kg

Mitgeliefertes Zubehör im Detail		DGD800Z
195584-2	Schnellladegerät DC18RC	1
197280-8	Akku BL1850B	2
821550-0	MAKPAC Gr. 2	1
837806-1	Tiefziehteil f. MAKPAC	1
763668-0	Spannmutter ET	1
763670-3	Spannzange 6mm	1
781039-9	Einmaulschlüssel SW13	1

DJS101 Akku-Blechscher 18V • 2,5 mm • 4.300 min ⁻¹	   	DJS101RTJ Ohne Akkus und Ladegerät. Im Karton. DJS101Z																																				
<ul style="list-style-type: none"> + Eine Akku-Blechscher für gerade und kurvenförmige Schnitte mit einem Schnittradius von 30 mm, schneidet einen sauberkantigen Streifen von der Mitte aus + Schnittleistung 2,5 mm für Aluminium und 1,0 mm für Stahl + Das Gerät hat eine Hubzahl von 4.300 min⁻¹ 	<table border="1"> <tr> <td>Leerlaufhubzahl</td> <td>4300 min⁻¹</td> </tr> <tr> <td>kleinster Schnittradius</td> <td>30 mm</td> </tr> <tr> <td>Schnittleistung 200 N/mm²</td> <td>2,5 mm</td> </tr> <tr> <td>Schnittleistung 400 N/mm²</td> <td>1,0 mm</td> </tr> <tr> <td>Schnittleistung 600 N/mm²</td> <td>0,7 mm</td> </tr> <tr> <td>Gewicht</td> <td>1,8 - 2,2 kg</td> </tr> </table>	Leerlaufhubzahl	4300 min ⁻¹	kleinster Schnittradius	30 mm	Schnittleistung 200 N/mm ²	2,5 mm	Schnittleistung 400 N/mm ²	1,0 mm	Schnittleistung 600 N/mm ²	0,7 mm	Gewicht	1,8 - 2,2 kg	<table border="1"> <thead> <tr> <th colspan="2">Mitgeliefertes Zubehör im Detail</th> <th>DJS101RTJ</th> <th>DJS101Z</th> </tr> </thead> <tbody> <tr> <td>195584-2</td> <td>Schnellladegerät DC18RC</td> <td>1</td> <td>-</td> </tr> <tr> <td>197280-8</td> <td>Akku BL1850B</td> <td>2</td> <td>- je</td> </tr> <tr> <td>821550-0</td> <td>MAKPAC Gr. 2</td> <td>1</td> <td>-</td> </tr> <tr> <td>837636-0</td> <td>Tiefzieheteil f. MAKPAC</td> <td>1</td> <td>-</td> </tr> <tr> <td>783201-2</td> <td>Sechskantstiftschlüssel 3 mm</td> <td>1</td> <td>1</td> </tr> </tbody> </table>	Mitgeliefertes Zubehör im Detail		DJS101RTJ	DJS101Z	195584-2	Schnellladegerät DC18RC	1	-	197280-8	Akku BL1850B	2	- je	821550-0	MAKPAC Gr. 2	1	-	837636-0	Tiefzieheteil f. MAKPAC	1	-	783201-2	Sechskantstiftschlüssel 3 mm	1	1
Leerlaufhubzahl	4300 min ⁻¹																																					
kleinster Schnittradius	30 mm																																					
Schnittleistung 200 N/mm ²	2,5 mm																																					
Schnittleistung 400 N/mm ²	1,0 mm																																					
Schnittleistung 600 N/mm ²	0,7 mm																																					
Gewicht	1,8 - 2,2 kg																																					
Mitgeliefertes Zubehör im Detail		DJS101RTJ	DJS101Z																																			
195584-2	Schnellladegerät DC18RC	1	-																																			
197280-8	Akku BL1850B	2	- je																																			
821550-0	MAKPAC Gr. 2	1	-																																			
837636-0	Tiefzieheteil f. MAKPAC	1	-																																			
783201-2	Sechskantstiftschlüssel 3 mm	1	1																																			

DJS161 Akku-Blechscher 18V • 2,5 mm • 4.300 min ⁻¹	   	DJS161RTJ Ohne Akkus und Ladegerät. Im Karton. DJS161Z																																								
<ul style="list-style-type: none"> + Eine Akku-Blechscher für gerade und kurvenförmige Schnitte mit einem Schnittradius von 250 mm, schneidet einen sauberkantigen Streifen von der Mitte aus + Schnittleistung 2,5 mm für Aluminium und 1,6 mm für Stahl + Das Gerät hat eine Hubzahl von 4.300 min⁻¹ 	<table border="1"> <tr> <td>Leerlaufhubzahl</td> <td>4300 min⁻¹</td> </tr> <tr> <td>kleinster Schnittradius</td> <td>250 mm</td> </tr> <tr> <td>Schnittleistung 200 N/mm²</td> <td>2,5 mm</td> </tr> <tr> <td>Schnittleistung 400 N/mm²</td> <td>1,6 mm</td> </tr> <tr> <td>Schnittleistung 600 N/mm²</td> <td>1,2 mm</td> </tr> <tr> <td>Gewicht</td> <td>1,8 - 2,2 kg</td> </tr> </table>	Leerlaufhubzahl	4300 min ⁻¹	kleinster Schnittradius	250 mm	Schnittleistung 200 N/mm ²	2,5 mm	Schnittleistung 400 N/mm ²	1,6 mm	Schnittleistung 600 N/mm ²	1,2 mm	Gewicht	1,8 - 2,2 kg	<table border="1"> <thead> <tr> <th colspan="2">Mitgeliefertes Zubehör im Detail</th> <th>DJS161RTJ</th> <th>DJS161Z</th> </tr> </thead> <tbody> <tr> <td>195584-2</td> <td>Schnellladegerät DC18RC</td> <td>1</td> <td>-</td> </tr> <tr> <td>197280-8</td> <td>Akku BL1850B</td> <td>2</td> <td>- je</td> </tr> <tr> <td>821550-0</td> <td>MAKPAC Gr. 2</td> <td>1</td> <td>-</td> </tr> <tr> <td>837636-0</td> <td>Tiefzieheteil f. MAKPAC</td> <td>1</td> <td>-</td> </tr> <tr> <td>762013-6</td> <td>Einstellehre</td> <td>1</td> <td>1</td> </tr> <tr> <td>783201-2</td> <td>Sechskantstiftschlüssel 3 mm</td> <td>1</td> <td>1</td> </tr> </tbody> </table>	Mitgeliefertes Zubehör im Detail		DJS161RTJ	DJS161Z	195584-2	Schnellladegerät DC18RC	1	-	197280-8	Akku BL1850B	2	- je	821550-0	MAKPAC Gr. 2	1	-	837636-0	Tiefzieheteil f. MAKPAC	1	-	762013-6	Einstellehre	1	1	783201-2	Sechskantstiftschlüssel 3 mm	1	1
Leerlaufhubzahl	4300 min ⁻¹																																									
kleinster Schnittradius	250 mm																																									
Schnittleistung 200 N/mm ²	2,5 mm																																									
Schnittleistung 400 N/mm ²	1,6 mm																																									
Schnittleistung 600 N/mm ²	1,2 mm																																									
Gewicht	1,8 - 2,2 kg																																									
Mitgeliefertes Zubehör im Detail		DJS161RTJ	DJS161Z																																							
195584-2	Schnellladegerät DC18RC	1	-																																							
197280-8	Akku BL1850B	2	- je																																							
821550-0	MAKPAC Gr. 2	1	-																																							
837636-0	Tiefzieheteil f. MAKPAC	1	-																																							
762013-6	Einstellehre	1	1																																							
783201-2	Sechskantstiftschlüssel 3 mm	1	1																																							

DJS131 Akku-Kurvenschere 18V • 1,3 mm • 3.000 min ⁻¹		Ohne Akkus und Ladegerät. Im Karton. DJS131Z																			
<ul style="list-style-type: none"> + Die Akku-Kurvenschere ist ideal zum Kurvenschneiden und das Schneiden von Wellblechen mit einer Stärke von bis zu 1,3 mm geeignet + Für einen erhöhten Schneidkomfort sorgt ein in 12 Stufen um 360° drehbarer Schneidkopf + Mit einem bürstenlosen Motor erreicht die Kurvenschere eine Leerlaufdrehzahl von 3.000 Umdrehungen pro Minute 	<table border="1"> <tr> <td>Max. Ausgangsleistung</td> <td>400 W</td> </tr> <tr> <td>Leerlaufhubzahl</td> <td>0 - 3000 min⁻¹</td> </tr> <tr> <td>Schnittleistung 400 N/mm²</td> <td>1,3 mm</td> </tr> <tr> <td>Schnittleistung 600 N/mm²</td> <td>1,0 mm</td> </tr> <tr> <td>Gewicht</td> <td>2,0 - 2,3 kg</td> </tr> </table>	Max. Ausgangsleistung	400 W	Leerlaufhubzahl	0 - 3000 min ⁻¹	Schnittleistung 400 N/mm ²	1,3 mm	Schnittleistung 600 N/mm ²	1,0 mm	Gewicht	2,0 - 2,3 kg	<table border="1"> <thead> <tr> <th colspan="2">Mitgeliefertes Zubehör im Detail</th> <th>DJS131Z</th> </tr> </thead> <tbody> <tr> <td>266622-8</td> <td>Flachrundkopfschraube M4x12 ET</td> <td>1</td> </tr> <tr> <td>346317-0</td> <td>Einhängebügel ET</td> <td>1</td> </tr> </tbody> </table>	Mitgeliefertes Zubehör im Detail		DJS131Z	266622-8	Flachrundkopfschraube M4x12 ET	1	346317-0	Einhängebügel ET	1
Max. Ausgangsleistung	400 W																				
Leerlaufhubzahl	0 - 3000 min ⁻¹																				
Schnittleistung 400 N/mm ²	1,3 mm																				
Schnittleistung 600 N/mm ²	1,0 mm																				
Gewicht	2,0 - 2,3 kg																				
Mitgeliefertes Zubehör im Detail		DJS131Z																			
266622-8	Flachrundkopfschraube M4x12 ET	1																			
346317-0	Einhängebügel ET	1																			

DJS200 Akku-Blechscher 18V • 2,0 mm • 3.000 min ⁻¹		Ohne Akkus und Ladegerät. Im Karton. DJS200Z																	
<ul style="list-style-type: none"> + Die Akku-Blechscher ist ideal zum Schneiden von Stahl mit einer Stärke von bis zu 2,0 mm geeignet + Für einen erhöhten Schneidkomfort verfügt die Blechscher über einen in 12 Stufen um 360° drehbaren Schneidkopf + Mit einem bürstenlosen Motor erreicht die Blechscher eine Leerlaufdrehzahl von 3.000 Umdrehungen pro Minute 	<table border="1"> <tr> <td>Leerlaufhubzahl</td> <td>0 - 3000 min⁻¹</td> </tr> <tr> <td>Schnittleistung 400 N/mm²</td> <td>2,0 mm</td> </tr> <tr> <td>Schnittleistung 600 N/mm²</td> <td>1,6 mm</td> </tr> <tr> <td>Gewicht</td> <td>2,2 - 2,5 kg</td> </tr> </table>	Leerlaufhubzahl	0 - 3000 min ⁻¹	Schnittleistung 400 N/mm ²	2,0 mm	Schnittleistung 600 N/mm ²	1,6 mm	Gewicht	2,2 - 2,5 kg	<table border="1"> <thead> <tr> <th colspan="2">Mitgeliefertes Zubehör im Detail</th> <th>DJS200Z</th> </tr> </thead> <tbody> <tr> <td>266622-8</td> <td>Flachrundkopfschraube M4x12 ET</td> <td>1</td> </tr> <tr> <td>346317-0</td> <td>Einhängebügel ET</td> <td>1</td> </tr> </tbody> </table>	Mitgeliefertes Zubehör im Detail		DJS200Z	266622-8	Flachrundkopfschraube M4x12 ET	1	346317-0	Einhängebügel ET	1
Leerlaufhubzahl	0 - 3000 min ⁻¹																		
Schnittleistung 400 N/mm ²	2,0 mm																		
Schnittleistung 600 N/mm ²	1,6 mm																		
Gewicht	2,2 - 2,5 kg																		
Mitgeliefertes Zubehör im Detail		DJS200Z																	
266622-8	Flachrundkopfschraube M4x12 ET	1																	
346317-0	Einhängebügel ET	1																	

DJS800 Akku-Faserzementscher 18V • 13 mm		Ohne Akkus und Ladegerät. Im Karton. DJS800Z																				
<ul style="list-style-type: none"> + Bürstenlose Akku-Faserzementscher zum Schneiden von Faserzementplatten + Die Hubzahl ist von 0 - 3.000 Hüben pro Minute regelbar + Es können Faserzementplatten bis zu einer Stärke von 13 mm bearbeitet werden + Der Schneidkopf ist werkzeuglos um 360° drehbar, um für jede Position die optimale Haltung zu finden + Mit Arretierung für einen Dauerbetrieb 	<table border="1"> <tr> <td>Max. Ausgangsleistung</td> <td>400 W</td> </tr> <tr> <td>Leerlaufhubzahl</td> <td>0 - 3000 min⁻¹</td> </tr> <tr> <td>max. Schnittleistung</td> <td>13 mm</td> </tr> <tr> <td>Gewicht</td> <td>2,1 - 2,5 kg</td> </tr> </table>	Max. Ausgangsleistung	400 W	Leerlaufhubzahl	0 - 3000 min ⁻¹	max. Schnittleistung	13 mm	Gewicht	2,1 - 2,5 kg	<table border="1"> <thead> <tr> <th colspan="2">Mitgeliefertes Zubehör im Detail</th> <th>DJS800Z</th> </tr> </thead> <tbody> <tr> <td>266622-8</td> <td>Flachrundkopfschraube M4x12 ET</td> <td>1</td> </tr> <tr> <td>346317-0</td> <td>Einhängebügel ET</td> <td>1</td> </tr> <tr> <td></td> <td>6-kant-Stiftschlüssel</td> <td>1</td> </tr> </tbody> </table>	Mitgeliefertes Zubehör im Detail		DJS800Z	266622-8	Flachrundkopfschraube M4x12 ET	1	346317-0	Einhängebügel ET	1		6-kant-Stiftschlüssel	1
Max. Ausgangsleistung	400 W																					
Leerlaufhubzahl	0 - 3000 min ⁻¹																					
max. Schnittleistung	13 mm																					
Gewicht	2,1 - 2,5 kg																					
Mitgeliefertes Zubehör im Detail		DJS800Z																				
266622-8	Flachrundkopfschraube M4x12 ET	1																				
346317-0	Einhängebügel ET	1																				
	6-kant-Stiftschlüssel	1																				

DJN161 Akku-Knabber18V • 2,5 mm • 1.900 min⁻¹

5.0 Ah 5.0 Ah

**DJN161RTJ**

Ohne Akkus und Ladegerät. Im Karton.

DJN161Z

- + Der Akku-Knabber mit schlanker Bauform eignet sich ideal zum Trennen von Blechtafeln, Well- und Trapezblechen
- + Die Knabbermatrize ist um 360° stufenlos verstellbar
- + Gerade und Kurvschnitte lassen sich präzise ausführen
- + Die Schnittleistung beträgt 2,5 mm für Aluminium und 1,6 mm für Stahl

Leerlaufhubzahl	1900 min ⁻¹
kleinster Schnittradius	45 mm
Schnittleistung 200 N/mm ²	2,5 mm
Schnittleistung 400 N/mm ²	1,6 mm
Schnittleistung 600 N/mm ²	1,2 mm
Gewicht	1,9 - 2,3 kg

Mitgeliefertes Zubehör im Detail		DJN161RTJ	DJN161Z
195584-2	Schnellladegerät DC18RC	1	-
197280-8	Akku BL1850B	2	- je
821551-8	MAKPAC Gr. 3	1	-
837678-4	Tiefziehteil f. MAKPAC	1	-
781028-4	Einmaulschlüssel SW32	1	1
783208-8	Sechskantstiftschlüssel 2,5 mm	1	1
A-15051	Matrize	1	1
A-83951	Kerbstift	1	1

DSC102 Akku-Gewindestangentrenner

18V • M6-M10

Ohne Akkus u. Ladeg.

**DSC102ZJ**

- + Schneller und geräuscharmer Gewindestangentrenner mit einem bürstenlosen Motor
- + Schneidet Gewindestangen sauber und sicher ohne Funken
- + Generiert gratfreie Schnitte, die ein direktes Aufschrauben der Mutter erlauben

Max. Ausgangsleistung	280 W
Schnittleistung 400 N/mm ² M6 - M10 mm	
Schnittleistung 600 N/mm ² M6 - M8 mm	
Gewicht	2,8 - 3,2 kg

Mitgeliefertes Zubehör im Detail		DSC102ZJ	
199083-6	Schneidbacken M10 Satz	1	
199085-2	Schneidbacken M8 Satz	1	
199087-8	Schneidbacken M6 Satz	1	
415486-9	Tiefenanschlag ET	1	
458380-2	Schutzkappe ET	1	
783202-0	Sechskantstiftschlüssel 4 mm	1	
821551-8	MAKPAC Gr. 3	1	
839527-1	Tiefziehteil f. MAKPAC	1	

DSC121 Akku-Gewindestangentrenner

18V • M8-M12 • 8-12 mm

Ohne Akkus u. Ladeg.

**DSC121ZKXI**

- + Trennt Gewindestangen bis zu M12 innerhalb von 3 Sekunden
- + Für doppelte Haltbarkeit sind die Schneidbacken beidseitig einsetzbar
- + Damit die Schneiden der Gewindestangen leicht gelöst werden können, ist ein Rückwärtslauf integriert

Schnittgeschwindigkeit	3,0 s
Schnittleistung	8 / 10 / 12 mm
Gewicht	6,0 kg

Mitgeliefertes Zubehör im Detail		DSC121ZKXI	
783202-0	Sechskantstiftschlüssel 4 mm	1	
783204-6	6-kant-Stiftschlüssel	1	
821552-6	MAKPAC Gr. 4	1	
SC00000106	Hydrauliköl	1	
SC09002700	Schneidbacken M8	1	
SC09002710	Schneidbacken M10	1	
SC09002720	Schneidbacken M12	1	

DRV150 Akku-Blindnietsetzgerät

18V • 10.000 N

Ohne Akkus und Ladegerät. Im Karton.

DRV150Z

- + Durch den mechanischen Halter ist das Führen der Nieten mit der Hand nicht erforderlich
- + Der Gerätehub beträgt 25 mm
- + Die kleine Gehäusebauform ermöglicht besonders randnahe Arbeiten, zudem ist eine leuchtstarke Doppel-LED integriert

Max. Ausgangsleistung	360 W
Max. Setzkraft	10 kN
Hubhöhe	25 mm
Nietdurchmesser	2,4 - 4,8 mm
Gewicht	1,9 - 2,2 kg

Mitgeliefertes Zubehör im Detail		DRV150Z	
162500-9	Auffangbehälter für Nietdorn ET	1	
191C04-2	Mundstück-Set B 4.0	1	
191D57-7	Schmierfett MoS2	1	
199728-6	Mundstück-Set 3.2 + Austreiber	1	
199729-4	Mundstück-Set 2.4 + Austreiber	1	
199731-7	Spannbacken-Set ET	1	
346317-0	Einhängebügel ET	1	

DRV250 Akku-Blindnietsetzgerät

18V • 20.000 N



Ohne Akkus und Ladegerät. Im Karton.



DRV250Z

- + Durch den mechanischen Halter ist das Führen der Nieten mit der Hand nicht erforderlich
- + Der Gerätehub beträgt 30 mm
- + Die kleine Gehäusebauform ermöglicht besonders randnahe Arbeiten, zudem ist eine leuchtstarke Doppel-LED integriert

Max. Ausgangsleistung	360 W
Max. Setzkraft	20 kN
Hubhöhe	30 mm
Nietdurchmesser	2,4 - 6,4 mm
Gewicht	2,1 - 2,4 kg



Mitgeliefertes Zubehör im Detail		DRV250Z	
162500-9	Auffangbehälter für Nietdorn ET	1	
191C03-4	Mundstück-Set B 4.8	1	
191D57-7	Schmierfett MoS2	1	
199725-2	Mundstück-Set 6.0 + Austreiber	1	
199730-9	Spannbacken-Set ET	1	
346317-0	Einhängebügel ET	1	

DGP180 Akku-Fettpresse 18V • 690 bar • 145/290 ml/min	 5,0 Ah		DGP180RT	Ohne Akkus und Ladegerät. Im Karton.	DGP180Z																													
<ul style="list-style-type: none"> + Kompakte 18 V Akku-Fettpresse + Der maximale Auspressdruck beträgt 690 bar + Mit dem 1,2 m langen Schlauch lassen sich auch schwer zugängliche Schmier-nippel gut erreichen + Die Auspressgeschwindigkeit lässt sich in zwei Stufen bis 290 ml pro Minute regeln + In Stufe 2 wird die Auspressgeschwindigkeit gemäß dem Gegendruck automatisch reguliert 	<table border="1"> <tr><td>Max. Ausgangsleistung</td><td>480 W</td></tr> <tr><td>Max. Auspressgeschwindigkeit</td><td>145 / 290 ml/min</td></tr> <tr><td>Maximaler Druck</td><td>690 bar</td></tr> <tr><td>Schlauchlänge</td><td>1,2 m</td></tr> <tr><td>Gewicht</td><td>4,8 - 6,1 kg</td></tr> </table>		Max. Ausgangsleistung	480 W	Max. Auspressgeschwindigkeit	145 / 290 ml/min	Maximaler Druck	690 bar	Schlauchlänge	1,2 m	Gewicht	4,8 - 6,1 kg	<table border="1"> <thead> <tr> <th>Mitgeliefertes Zubehör im Detail</th> <th>DGP180RT</th> <th>DGP180Z</th> </tr> </thead> <tbody> <tr><td>Schnellladegerät DC18RC</td><td>1</td><td>-</td></tr> <tr><td>Akku BL1850B</td><td>1</td><td>-</td></tr> <tr><td>Transportkoffer</td><td>1</td><td>-</td></tr> <tr><td>Schultergurt</td><td>1</td><td>1</td></tr> <tr><td>Fettschlauch</td><td>1</td><td>1</td></tr> </tbody> </table>			Mitgeliefertes Zubehör im Detail	DGP180RT	DGP180Z	Schnellladegerät DC18RC	1	-	Akku BL1850B	1	-	Transportkoffer	1	-	Schultergurt	1	1	Fettschlauch	1	1	*
	Max. Ausgangsleistung	480 W																																
Max. Auspressgeschwindigkeit	145 / 290 ml/min																																	
Maximaler Druck	690 bar																																	
Schlauchlänge	1,2 m																																	
Gewicht	4,8 - 6,1 kg																																	
Mitgeliefertes Zubehör im Detail	DGP180RT	DGP180Z																																
Schnellladegerät DC18RC	1	-																																
Akku BL1850B	1	-																																
Transportkoffer	1	-																																
Schultergurt	1	1																																
Fettschlauch	1	1																																

DJR183 Akku-Reciprosäge 18V • 0-3.000 min ⁻¹ • 13 mm	 5,0 Ah		DJR183RTU	Ohne Akkus und Ladegerät. Im Karton.	DJR183Z																																			
<ul style="list-style-type: none"> + Die leichte und handliche Reciprosäge ermöglicht den Zugang zu engen und schwer erreichbaren Stellen + Zwei separate Einschalter bieten mehr Flexibilität im Handling + Die Hubhöhe beträgt 13 mm + Die Leerlaufhubzahl ist zwischen 0 und 3.000 min⁻¹ einstellbar + Mit LED und werkzeuglosem Sägeblattwechsel 	<table border="1"> <tr><td>Leerlaufhubzahl</td><td>0 - 3000 min⁻¹</td></tr> <tr><td>Hubhöhe</td><td>13 mm</td></tr> <tr><td>Max. Schnittleistung Holz 90°</td><td>50 mm</td></tr> <tr><td>Max. Schnittleistung Rohr</td><td>50 mm</td></tr> <tr><td>Gewicht</td><td>1,5 - 1,7 kg</td></tr> </table>		Leerlaufhubzahl	0 - 3000 min ⁻¹	Hubhöhe	13 mm	Max. Schnittleistung Holz 90°	50 mm	Max. Schnittleistung Rohr	50 mm	Gewicht	1,5 - 1,7 kg	<table border="1"> <thead> <tr> <th>Mitgeliefertes Zubehör im Detail</th> <th>DJR183RTU</th> <th>DJR183Z</th> </tr> </thead> <tbody> <tr><td>Schnellladegerät DC18RC</td><td>1</td><td>-</td></tr> <tr><td>Akku BL1850B</td><td>1</td><td>-</td></tr> <tr><td>MAKPAC Gr. 2</td><td>1</td><td>-</td></tr> <tr><td>Tiefziehteil f. MAKPAC</td><td>1</td><td>-</td></tr> <tr><td>Sechskantstiftschlüssel 3 mm</td><td>1</td><td>1</td></tr> <tr><td>Reciproblatt BIM 100/18Z</td><td>1</td><td>1</td></tr> <tr><td>Reciproblatt BIM 100/6Z</td><td>1</td><td>1</td></tr> </tbody> </table>			Mitgeliefertes Zubehör im Detail	DJR183RTU	DJR183Z	Schnellladegerät DC18RC	1	-	Akku BL1850B	1	-	MAKPAC Gr. 2	1	-	Tiefziehteil f. MAKPAC	1	-	Sechskantstiftschlüssel 3 mm	1	1	Reciproblatt BIM 100/18Z	1	1	Reciproblatt BIM 100/6Z	1	1	*
	Leerlaufhubzahl	0 - 3000 min ⁻¹																																						
Hubhöhe	13 mm																																							
Max. Schnittleistung Holz 90°	50 mm																																							
Max. Schnittleistung Rohr	50 mm																																							
Gewicht	1,5 - 1,7 kg																																							
Mitgeliefertes Zubehör im Detail	DJR183RTU	DJR183Z																																						
Schnellladegerät DC18RC	1	-																																						
Akku BL1850B	1	-																																						
MAKPAC Gr. 2	1	-																																						
Tiefziehteil f. MAKPAC	1	-																																						
Sechskantstiftschlüssel 3 mm	1	1																																						
Reciproblatt BIM 100/18Z	1	1																																						
Reciproblatt BIM 100/6Z	1	1																																						

DJR188 Akku-Reciprosäge 18V • 0-3.000 min ⁻¹ • 20 mm				Ohne Akkus und Ladegerät. Im Karton.	DJR188Z															
<ul style="list-style-type: none"> + Eine sehr kompakte, leistungsfähige Reciprosäge mit bürstenlosem Motor, geeignet für funkenfreies und spurstabiles Trennen von Metall, Holz und für Abrissarbeiten + Die Hubhöhe beträgt 20 mm + Die Leerlaufhubzahl ist einstellbar von 0 bis 3.000 min⁻¹ + Mit werkzeuglosem Sägeblattwechsel 	<table border="1"> <tr><td>Leerlaufhubzahl</td><td>0 - 3000 min⁻¹</td></tr> <tr><td>Hubhöhe</td><td>20 mm</td></tr> <tr><td>Max. Schnittleistung Holz 90°</td><td>255 mm</td></tr> <tr><td>Max. Schnittleistung Rohr</td><td>130 mm</td></tr> <tr><td>Gewicht</td><td>2,6 - 2,9 kg</td></tr> </table>		Leerlaufhubzahl	0 - 3000 min ⁻¹	Hubhöhe	20 mm	Max. Schnittleistung Holz 90°	255 mm	Max. Schnittleistung Rohr	130 mm	Gewicht	2,6 - 2,9 kg	<table border="1"> <thead> <tr> <th>Mitgeliefertes Zubehör im Detail</th> <th>DJR188Z</th> </tr> </thead> <tbody> <tr><td>B-55572 Reciproblatt Rettung</td><td>1</td></tr> </tbody> </table>			Mitgeliefertes Zubehör im Detail	DJR188Z	B-55572 Reciproblatt Rettung	1	*
	Leerlaufhubzahl	0 - 3000 min ⁻¹																		
Hubhöhe	20 mm																			
Max. Schnittleistung Holz 90°	255 mm																			
Max. Schnittleistung Rohr	130 mm																			
Gewicht	2,6 - 2,9 kg																			
Mitgeliefertes Zubehör im Detail	DJR188Z																			
B-55572 Reciproblatt Rettung	1																			

DJR189 Akku-Reciprosäge 18V • 0-3.100 min ⁻¹				Ohne Akkus und Ladegerät. Im Karton.	DJR189Z																	
<ul style="list-style-type: none"> + Die kompakte Bauform ermöglicht ein Arbeiten auf engem Raum + Die neue Bauform und Anordnung des Griffs ermöglicht es, die Kraft auch bei einer einhändigen Bedienung auf das Arbeitsmaterial zu übertragen + Mit kraftvollem, bürstenlosem Motor und Gegengewicht zur Reduzierung der Vibrationen + Werkzeugloser Sägeblattwechsel und LED-Arbeitslicht 	<table border="1"> <tr><td>Max. Ausgangsleistung</td><td>450 W</td></tr> <tr><td>Leerlaufhubzahl</td><td>0 - 3100 min⁻¹</td></tr> <tr><td>Hubhöhe</td><td>22 mm</td></tr> <tr><td>Max. Schnittleistung Holz 90°</td><td>255 mm</td></tr> <tr><td>Max. Schnittleistung Rohr</td><td>130 mm</td></tr> <tr><td>Gewicht</td><td>2,2 - 2,5 kg</td></tr> </table>		Max. Ausgangsleistung	450 W	Leerlaufhubzahl	0 - 3100 min ⁻¹	Hubhöhe	22 mm	Max. Schnittleistung Holz 90°	255 mm	Max. Schnittleistung Rohr	130 mm	Gewicht	2,2 - 2,5 kg	<table border="1"> <thead> <tr> <th>Mitgeliefertes Zubehör im Detail</th> <th>DJR189Z</th> </tr> </thead> <tbody> <tr><td>Reciprosägeblätter 3 Stück</td><td>1</td></tr> </tbody> </table>			Mitgeliefertes Zubehör im Detail	DJR189Z	Reciprosägeblätter 3 Stück	1	*
	Max. Ausgangsleistung	450 W																				
Leerlaufhubzahl	0 - 3100 min ⁻¹																					
Hubhöhe	22 mm																					
Max. Schnittleistung Holz 90°	255 mm																					
Max. Schnittleistung Rohr	130 mm																					
Gewicht	2,2 - 2,5 kg																					
Mitgeliefertes Zubehör im Detail	DJR189Z																					
Reciprosägeblätter 3 Stück	1																					

DJR186 Akku-Reciprosäge 18V • 0-2.800 min ⁻¹ • 32 mm	 5,0 Ah		DJR186RT	Ohne Akkus und Ladegerät. Im Karton.	DJR186ZK																													
<ul style="list-style-type: none"> + Eine leistungsfähige Reciprosäge, geeignet für funkenfreies und spurstabiles Trennen von Metall, Holz und für Abrissarbeiten + Sehr schneller Sägefortschritt durch große Hubhöhe von 32 mm + Die Leerlaufhubzahl ist einstellbar von 0 bis 2.800 min⁻¹ + Mit werkzeuglosem Sägeblattwechsel 	<table border="1"> <tr><td>Leerlaufhubzahl</td><td>0 - 2800 min⁻¹</td></tr> <tr><td>Hubhöhe</td><td>32 mm</td></tr> <tr><td>Max. Schnittleistung Holz 90°</td><td>255 mm</td></tr> <tr><td>Max. Schnittleistung Rohr</td><td>130 mm</td></tr> <tr><td>Gewicht</td><td>3,5 - 3,8 kg</td></tr> </table>		Leerlaufhubzahl	0 - 2800 min ⁻¹	Hubhöhe	32 mm	Max. Schnittleistung Holz 90°	255 mm	Max. Schnittleistung Rohr	130 mm	Gewicht	3,5 - 3,8 kg	<table border="1"> <thead> <tr> <th>Mitgeliefertes Zubehör im Detail</th> <th>DJR186RT</th> <th>DJR186ZK</th> </tr> </thead> <tbody> <tr><td>Schnellladegerät DC18RC</td><td>1</td><td>-</td></tr> <tr><td>Akku BL1850B</td><td>1</td><td>-</td></tr> <tr><td>Transportkoffer Kunststoff</td><td>1</td><td>1</td></tr> <tr><td>Reciproblatt BIM 130/6,4Z</td><td>1</td><td>1</td></tr> <tr><td>Reciproblatt BIM 150/18Z</td><td>1</td><td>1</td></tr> </tbody> </table>			Mitgeliefertes Zubehör im Detail	DJR186RT	DJR186ZK	Schnellladegerät DC18RC	1	-	Akku BL1850B	1	-	Transportkoffer Kunststoff	1	1	Reciproblatt BIM 130/6,4Z	1	1	Reciproblatt BIM 150/18Z	1	1	*
	Leerlaufhubzahl	0 - 2800 min ⁻¹																																
Hubhöhe	32 mm																																	
Max. Schnittleistung Holz 90°	255 mm																																	
Max. Schnittleistung Rohr	130 mm																																	
Gewicht	3,5 - 3,8 kg																																	
Mitgeliefertes Zubehör im Detail	DJR186RT	DJR186ZK																																
Schnellladegerät DC18RC	1	-																																
Akku BL1850B	1	-																																
Transportkoffer Kunststoff	1	1																																
Reciproblatt BIM 130/6,4Z	1	1																																
Reciproblatt BIM 150/18Z	1	1																																

Änderungen und Irrtümer vorbehalten. Vibrations- und Schalldaten am Ende des Prospekts. *Standardlieferungsumfang nicht separat bestellbar. **ET:** Ersatzteil

DJR187 Akku-Recipsäge
18V • 0-3.000 min⁻¹ • 32 mm

5,0 Ah



DJR187RT

Ohne Akkus und Ladegerät. Im Karton.

DJR187ZK



- + Eine leistungsfähige Recipsäge mit burstenlosem Motor, geeignet für funkenfreies und spurstabiles Trennen von Metall, Holz und für Abrissarbeiten
- + Sehr schneller Sägefortschritt durch große Hubhöhe von 32 mm
- + Die Leerlaufhubzahl ist in zwei Stufen einstellbar von 0 bis 2.300 min⁻¹ bzw. 0 bis 3.000 min⁻¹
- + Mit werkzeuglosem Sägeblattwechsel

Leerlaufhubzahl	0 - 2300 / 3000 min ⁻¹
Hubhöhe	32 mm
Max. Schnittleistung Holz 90°	255 mm
Max. Schnittleistung Rohr	130 mm
Gewicht	3,4 - 3,8 kg

Mitgeliefertes Zubehör im Detail	
195584-2	Schnellladergerät DC18RC
197280-8	Akku BL1850B
821620-5	Transportkoffer Kunststoff
B-05175	Reciproblatt BIM 130/6,4Z
P-04880	Reciproblatt BIM 150/18Z

DJR187RT	DJR187ZK
1	-
1	-
1	1
1	1
1	1

BL MOTOR

XPT

DJR360 Akku-Recipsäge
2x18V • 0-3.000 min⁻¹ • 32 mm



- + Eine leistungsfähige Recipsäge mit burstenlosem Motor für funkenfreies Trennen von Metall, Holz und für Abrissarbeiten
- + Zwei 18 V Akkus erreichen eine Stromspannung von 36 V
- + Zwei Hubzahlen, Hubhöhe 32 mm, Hubzahl 0 - 2.300 min⁻¹ bzw. 0 - 3.000 min⁻¹; Dauerbetrieb möglich
- + Mit werkzeuglosem Sägeblattwechsel

Leerlaufhubzahl	0 - 2300 / 3000 min ⁻¹
Hubhöhe	32 mm
Max. Schnittleistung Holz 90°	255 mm
Max. Schnittleistung Rohr	130 mm
Gewicht	4,0 - 4,7 kg

Mitgeliefertes Zubehör im Detail	
821670-0	Transportkoffer Kunststoff
B-05175	Reciproblatt BIM 130/6,4Z
P-04880	Reciproblatt BIM 150/18Z

DJR360ZK	
1	
1	
1	

BL MOTOR

XPT

DJV182 Akku-Pendelhubstichsäge
18V • 800-3.500 min⁻¹



- + Eine leistungsfähige Säge mit dreistufiger Pendelbewegung und werkzeuglosem Sägeblattwechsel
- + Die Hubzahl kann je nach Werkstoff zwischen 800 und 3.500 min⁻¹ mittels Schalter eingestellt werden
- + Die Hubhöhe beträgt 26 mm
- + Die Schnittleistung reicht bis 135 mm bei Holz sowie 10 mm bei Stahl

Max. Ausgangsleistung	390 W
Leerlaufhubzahl	800 - 3500 min ⁻¹
Hubhöhe	26 mm
Max. Neigung links / rechts	45°
Max. Schnittleistung Holz 90°	135 mm
Schnittleistung Stahl	10 mm
Max. Schnittleistung Aluminium	20 mm
Gewicht	2,4 - 2,7 kg

Mitgeliefertes Zubehör im Detail	
126331-0	Absaugstutzen
415524-7	Spannreißschutz
417852-6	Gleitschuh ET
783202-0	Sechskantstiftschlüssel 4 mm
A-85628	Stichsägeblatt B-10
A-85737	Stichsägeblatt B-22
A-85793	Stichsägeblatt BR-13

DJV182Z	
1	
1	
1	
1	
2je	
2je	
2je	

BL MOTOR

SOFT NOLOAD

DJV184 Akku-Pendelhubstichsäge
18V • 0-3.000 min⁻¹ • 135 mm



- + Grundplatte aus Aluminium-Druckguss beidseitig um 45° schwenkbar
- + Feinfühliger Schalter zur Regulierung der Drehzahl, zusätzlich via Stellrad begrenzbare
- + Kühlluft bläst die Schnittstelle frei
- + Mit 3-facher PendelhubEinstellung plus Neutralstellung
- + Leichte Stichsäge mit geringer Geräusentwicklung und geringen Vibrationen
- + Mit leuchtstarker Doppel-LED

Max. Ausgangsleistung	400 W
Leerlaufhubzahl	0 - 3000 min ⁻¹
Hubhöhe	23 mm
Max. Neigung links / rechts	45°
Max. Schnittleistung Holz 90°	135 mm
Schnittleistung Stahl	10 mm
Max. Schnittleistung Aluminium	20 mm
Gewicht	2,1 - 2,4 kg

Mitgeliefertes Zubehör im Detail	
457867-1	Absaugstutzen
458191-5	Gleitschuh Kunststoff
783201-2	Schutzabdeckung
	Sechskantstiftschlüssel 3 mm

DJV184Z	
1	
1	
1	
1	

BL MOTOR

SOFT NOLOAD

XPT

DJV185 Akku-Pendelhubstichsäge
18V • 135 mm • 800-3.000 min⁻¹

NEU

3,0 Ah



DJV185RFJ

Ohne Akkus und Ladegerät. Im Karton.

DJV185Z



- + Leistungsfähige Säge mit dreistufiger PendelhubEinstellung plus Neutralstellung und werkzeuglosem Sägeblattwechsel
- + Inkl. Dimmfunktion für Arbeiten Überkopf: Durch Halten des Standby-Schalter kann die LED-Helligkeit eingestellt werden
- + Die Hubgeschwindigkeit kann je nach Werkstoff zwischen 800 und 3.000 min⁻¹ eingestellt werden
- + Die Hubhöhe liegt bei 23 mm und ermöglicht eine Schnittleistung von 135 mm in Holz sowie 10 mm in Stahl

Max. Ausgangsleistung	400 W
Leerlaufhubzahl	800 - 3000 min ⁻¹
Hubhöhe	23 mm
Max. Neigung links / rechts	45°
Max. Schnittleistung Holz 90°	135 mm
Schnittleistung Stahl	10 mm
Max. Schnittleistung Aluminium	20 mm
Gewicht	2,0 - 2,3 kg

Mitgeliefertes Zubehör im Detail	
195584-2	Schnellladergerät DC18RC
197599-5	Akku BL1830B
821551-8	MAKPAC Gr. 3
	Tiefziehtiel für MAKPAC
457867-1	Absaugstutzen
458191-5	Gleitschuh Kunststoff
783201-2	Schutzabdeckung
A-85628	Sechskantstiftschlüssel 3 mm
A-85737	Stichsägeblatt B-10
A-85793	Stichsägeblatt B-22
	Stichsägeblatt BR-13

DJV185RFJ	DJV185Z
1	-
1	-
1	-
1	-
1	*
1	*
1	
1	
2	2je
2	2je
2	2je

BL MOTOR

SOFT NOLOAD

XPT



- + Eine leistungsfähige Säge mit dreistufiger Pendelhubeinstellung plus Neutralstellung und werkzeuglosem Sägeblattwechsel
- + Die Hubgeschwindigkeit kann je nach Werkstoff zwischen 800 und 3.500 min⁻¹ eingestellt werden
- + Die Hubhöhe liegt bei 26 mm und ermöglicht eine Schnittleistung von 135 mm bei Holz sowie 10 mm bei Stahl

Max. Ausgangsleistung	390 W
Leerlaufhubzahl	800 - 3500 min ⁻¹
Hubhöhe	26 mm
Max. Neigung links / rechts	45°
Max. Schnittleistung Holz 90°	135 mm
Schnittleistung Stahl	10 mm
Max. Schnittleistung Aluminium	20 mm
Gewicht	2,3 - 2,6 kg

Mitgeliefertes Zubehör im Detail

	DJV181RT	DJV181Z
Schnellladegerät DC18RC	1	-
Akku BL1850B	2	- je
Kontaktschutzkappe LXT	1	-
MAKPAC Gr. 3	1	-
Tiefziehteil f. MAKPAC	1	-
Absaugstutzen	-	1
Spannrißschutz	1	1
Gleitschuh ET	1	1
Sechskantstiftschlüssel 4 mm	1	1
Stichsägeblatt B-10	1	2 je
Stichsägeblatt B-22	1	2 je
Stichsägeblatt BR-13	1	2 je

Parallelanschlag inkl. Kreisschneider
193516-3



- + Radius 50 - 175 mm
- + Passend zu DJV181, DJV182, 4350FCT, 4351FCT

Adapter für Führungsschienen
193517-1



- + Passend zu JV102D, JV103D, 4329, 4350FCT, 4351FCT, JV0600, DJV181, DJV182

Stichsägeblatt-Set für Holz und Metall
A-86898



- + je 1x B10, B13, B16, B22, B23

Stichsägeblatt-Set für Holz und Metall
B-44410



- + je 2x B-13, B-16, B-10S, B-22, B-23

Stichsägeblatt-Set für Holz und Metall
B-44426



- + 4 x B-50
- + Je 2x B-51, B-52, B-53

MAKSTOR

Die Makita MAKSTOR-Koffer dienen der sicheren Aufbewahrung von Zubehör, Verbrauchsmaterial und Kleinteilen. Die MAKSTOR-Schubladen rasten spürbar ein und rutschen auch bei einem unruhigen Transport nicht heraus. Zum Lieferumfang gehören Schubladentrennungen und Beschriftungsstreifen für jede Schublade.

MAKSTOR sind mit den bestehenden MAKPAC-Systemkoffern kompatibel und somit frei kombinierbar. Ganz schön praktisch!



Beschreibung	Schublade groß (85x350x255 mm)	Schublade mittel 34x167x255 mm	Schublade klein 34x78x255 mm	Produktabmessung (L x B x H)	Art.-Nr.		
MAKSTOR 3.4	1x	1x	2x	395x295x215 mm	P-84311		
MAKSTOR 3.12	0x	0x	12x	395x295x215 mm	P-84327		
MAKSTOR 3.6	0x	6x	0x	395x295x215 mm	P-84333		
MAKSTOR 4.5	2x	1x	2x	395x295x320 mm	P-84349		

Zubehör für MAKSTOR

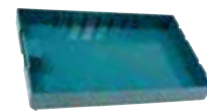

Beschreibung	Marketing	Art.-Nr.		
Schublade klein	34x78x255 mm	P-84361		
Schublade mittel	34x167x255 mm	P-84377		
Schublade groß	85x350x255 mm	P-84383		
Fachteiler	Für MAKSTOR-Schublade klein. 10 Stück	P-84414		
Fachteiler	Für MAKSTOR-Schublade mittel. 5 Stück	P-84420		
Fachteiler	Für MAKSTOR-Schublade groß. 2 Stück	P-84436		
Beschriftung-Set	Set mit 10 Halterungen und 40 Etiketten für die Beschriftung der MAKSTOR-Schubladen.	P-84442		

DSS501 Akku-Handkreissäge
18V • 51 mm • 3.600 min⁻¹



DSS501RTJ Ohne Akkus und Ladegerät. Im Karton.

DSS501Z



- + Eine kleine und leistungsfähige Akku-Handkreissäge für Holz
- + Sie ist für Sägeblätter mit 136 mm Durchmesser ausgelegt und erreicht eine max. Schnitttiefe von 51 mm
- + Die integrierte Blaskammer hält die Schnittstelle sauber, eine leuchtstarke LED leuchtet das Werkstück zusätzlich aus

Leerlaufdrehzahl	3600 min ⁻¹
Max. Schnittleistung 90°	51 mm
Max. Schnittleistung 45°	35 mm
Schnittleistung 50°	30 mm
Max. Neigung links / rechts	0 / 50°
Bohrung	20 mm
Gewicht	2,4 - 2,7 kg

Mitgeliefertes Zubehör im Detail	DSS501RTJ	DSS501Z
Schnellladegerät DC18RC	1	-
Akku BL1850B	2	- je
Sechskantstiftschlüssel 5 mm	1	-
MAKPAC Gr. 3	1	-
Parallelanschlag	1	1
Absaugstutzen ET	1	1
SPECIALIZED Sägeb.136x20x16Z	1	1

DHS630 Akku-Handkreissäge
18V • 66 mm • 3.100 min⁻¹



DHS630RTJ Ohne Akkus und Ladegerät. Im Karton.

DHS630Z



- + Akku-Handkreissäge ideal geeignet für Dacharbeiten und im Innenausbau
- + Sie ist für Sägeblätter mit 165 mm Durchmesser ausgelegt und erreicht eine max. Schnitttiefe von 66 mm
- + Die integrierte Blaskammer hält die Schnittstelle sauber, eine leuchtstarke Doppel-LED leuchtet das Werkstück zusätzlich aus

Max. Ausgangsleistung	730 W
Leerlaufdrehzahl	3100 min ⁻¹
Max. Schnittleistung 90°	66 mm
Max. Schnittleistung 45°	46 mm
Max. Neigung links / rechts	0 / 45°
Bohrung	20 mm
Gewicht	3,0 - 3,4 kg

Mitgeliefertes Zubehör im Detail	DHS630RTJ	DHS630Z
Schnellladegerät DC18RC	1	-
Akku BL1850B	2	- je
MAKPAC Gr. 4	1	-
Tiefzieheteil f. MAKPAC	1	-
SPECIALIZED Sägeb.165x20x24Z	1	-
Parallelanschlag	1	1
Absaugstutzen	-	1
Sechskantstiftschlüssel 5 mm	1	1
SPECIALIZED Sägeb.165x20x24Z	-	1

DHS680 Akku-Handkreissäge
18V • 57 mm • 5.000 min⁻¹



DHS680RTJ Ohne Akkus und Ladegerät. Im Karton.

DHS680Z



- + Akku-Handkreissäge ideal geeignet für Dacharbeiten und im Innenausbau
- + Sie ist für Sägeblätter mit 165 mm Durchmesser ausgelegt und erreicht eine max. Schnitttiefe von 57 mm
- + Die integrierte Blaskammer hält die Schnittstelle sauber, eine leuchtstarke Doppel-LED leuchtet das Werkstück zusätzlich aus

Max. Ausgangsleistung	680 W
Leerlaufdrehzahl	5000 min ⁻¹
Max. Schnittleistung 90°	57 mm
Max. Schnittleistung 45°	41 mm
Schnittleistung 50°	37 mm
Max. Neigung links / rechts	0 / 50°
Bohrung	20 mm
Gewicht	3,0 - 3,3 kg

Mitgeliefertes Zubehör im Detail	DHS680RTJ	DHS680Z
Schnellladegerät DC18RC	1	-
Akku BL1850B	2	- je
MAKPAC Gr. 3	1	-
Tiefzieheteil f. Makpac	1	-
Parallelanschlag	1	1
Absaugstutzen	1	1
Sechskantstiftschlüssel 5 mm	1	1
Sägeblatt 165x1,4x20, 25Z EFFICUT	1	1

BL ADT

DHS660 Akku-Handkreissäge
18V • 57 mm • 5.000 min⁻¹



DHS660RTJ Ohne Akkus und Ladegerät. Im Karton.

DHS660Z



- + Akku-Handkreissäge mit einer sehr kompakten und kurzen Bauform
- + Sie ist für Sägeblätter mit 165 mm Durchmesser ausgelegt und erreicht eine max. Schnitttiefe von 57 mm
- + Die integrierte Blaskammer hält die Schnittstelle sauber, eine leuchtstarke Doppel-LED leuchtet das Werkstück zusätzlich aus

Max. Ausgangsleistung	680 W
Leerlaufdrehzahl	5000 min ⁻¹
Max. Schnittleistung 90°	57 mm
Max. Schnittleistung 45°	41 mm
Schnittleistung 50°	37 mm
Max. Neigung links / rechts	0 / 50°
Bohrung	20 mm
Gewicht	2,9 - 3,2 kg

Mitgeliefertes Zubehör im Detail	DHS660RTJ	DHS660Z
Schnellladegerät DC18RC	1	-
Akku BL1850B	2	- je
Absaugstutzen	1	-
MAKPAC Gr. 3	1	-
Tiefzieheteil f. MAKPAC	1	-
Parallelanschlag	1	1
Sechskantstiftschlüssel 5 mm	1	1
Sägeblatt 165x1,4x20, 25Z EFFICUT	1	1

BL ADT



XPT

DHS661 Akku-Handkreissäge
18V • 57 mm • 5.000 min⁻¹



DHS661RTJU Ohne Akkus und Ladegerät. Im Karton.

DHS661ZU



AWS

- + Akku-Handkreissäge mit einer sehr kompakten und kurzen Bauform
- + Sie ist für Sägeblätter mit 165 mm Durchmesser ausgelegt und erreicht eine max. Schnitttiefe von 57 mm
- + Die integrierte Blaskammer hält die Schnittstelle sauber, eine leuchtstarke Doppel-LED leuchtet das Werkstück zusätzlich aus
- + Mit AWS-Technologie zum automatischen Einschalten der Staubabsaugung

Max. Ausgangsleistung	680 W
Leerlaufdrehzahl	5000 min ⁻¹
Max. Schnittleistung 90°	57 mm
Max. Schnittleistung 45°	41 mm
Schnittleistung 50°	37 mm
Max. Neigung links / rechts	0 / 50°
Bohrung	20 mm
Gewicht	2,9 - 3,2 kg

Mitgeliefertes Zubehör im Detail	DHS661RTJU	DHS661ZU
Schnellladegerät DC18RC	1	-
Akku BL1850B	2	- je
MAKPAC Gr. 3	1	-
Tiefzieheteil f. MAKPAC	1	-
Parallelanschlag	1	1
AWS Funk-Adapter WUT01	1	1
Absaugstutzen	1	1
Sechskantstiftschlüssel 5 mm	1	1
Sägeblatt 165x1,4x20, 25Z EFFICUT	1	1

BL ADT



XPT

DHS782 Akku-Handkreissäge2x18V - 62,5 mm • 6.000 min⁻¹

Ohne Akkus und Ladegerät.

DHS782ZJ



- + Akku-Handkreissäge mit einer sehr kompakten und kurzen Bauform
- + Sie ist für Sägeblätter mit 190 mm Durchmesser ausgelegt und erreicht eine max. Schnitttiefe von 62,5 mm
- + Sie ist ohne Adapter auf einer Führungsschiene einsetzbar, zudem wurde die Sicht auf die Anrislinie optimiert
- + Die Grundplatte ist aus leichtem Magnesium-Druckguss

Max. Ausgangsleistung	1800 W
Leerlaufdrehzahl	6000 min ⁻¹
Max. Schnittleistung 90°	62,5 mm
Max. Schnittleistung 48°	42 mm
Max. Schnittleistung 45°	44,5 mm
Max. Neigung links / rechts	0 / 48°
Bohrung	20 / 30 mm
Gewicht	4,5 - 5,1 kg

Mitgeliefertes Zubehör im Detail		DHS782ZJ
164095-8	Parallelanschlag	1
196520-1	Absaugstutzen	1
783204-6	6-kant-Stiftschlüssel	1
821552-6	MAKPAC Gr. 4	1
835C85-3	Tiefziehteil f. MAKPAC	1
B-64191	Sägeblatt 190x1,45x30, 24Z EFFICUT	1

BL ADT



XPT

DHS783 Akku-Handkreissäge2x18V - 62,5 mm • 6.000 min⁻¹

Ohne Akkus und Ladegerät.

DHS783ZJU



AWS

- + Akku-Handkreissäge mit einer sehr kompakten und kurzen Bauform
- + Sie ist für Sägeblätter mit 190 mm Durchmesser ausgelegt und erreicht eine max. Schnitttiefe von 62,5 mm
- + Sie ist ohne Adapter auf einer Führungsschiene einsetzbar, zudem wurde die Sicht auf die Anrislinie optimiert
- + Die Grundplatte ist aus leichtem Magnesium-Druckguss
- + Mit AWS-Technologie zum automatischen Einschalten der Staubabsaugung

Max. Ausgangsleistung	1800 W
Leerlaufdrehzahl	6000 min ⁻¹
Max. Schnittleistung 90°	62,5 mm
Max. Schnittleistung 48°	42 mm
Max. Schnittleistung 45°	44,5 mm
Max. Neigung links / rechts	0 / 48°
Bohrung	30 mm
Gewicht	4,5 - 5,1 kg

Mitgeliefertes Zubehör im Detail		DHS783ZJU
164095-8	Parallelanschlag	1
196520-1	Absaugstutzen	1
198900-7	AWS Funk-Adapter WUT01	1
783204-6	6-kant-Stiftschlüssel	1
821552-6	MAKPAC Gr. 4	1
835C85-3	Tiefziehteil f. MAKPAC	1
B-64191	Sägeblatt 190x1,45x30, 24Z EFFICUT	1

BL ADT



XPT

DHS900 Akku-Handkreissäge2x18V - 85 mm • 4.500 min⁻¹

Inkl. AWS Funk-Adapter WUT01. Ohne Akkus und Ladegerät. Im Karton.

DHS900ZU

AWS Funk-Adapter WUT01 separat erhältlich. Ohne Akkus und Ladegerät. Im Karton.

DHS900Z



AWS

- + Hocheffiziente Akku-Säge für den harten Einsatz
- + Sie ist für Sägeblätter mit 235 mm Durchmesser ausgelegt und erreicht eine max. Schnitttiefe von 85 mm
- + Sie ist ohne Adapter auf einer Führungsschiene einsetzbar

Max. Ausgangsleistung	1800 W
Leerlaufdrehzahl	4500 min ⁻¹
Max. Schnittleistung 90°	85 mm
Max. Schnittleistung 45°	61 mm
Max. Schnittleistung 56°	44 mm
Max. Schnittleistung 60°	44 mm
Max. Neigung links / rechts	0 / 60°
Bohrung	30 mm
Gewicht	5,3 - 6,0 kg

Mitgeliefertes Zubehör im Detail		DHS900ZU	DHS900Z
198900-7	AWS Funk-Adapter WUT01	1	-
162687-7	Parallelanschlag	1	1
783204-6	6-kant-Stiftschlüssel	1	1
E-01915	Sägeblatt 235x2,2x30, 24Z EFFICUT	1	1

BL ADT



XPT

DRS780 Akku-Handkreissäge2x18V - 65 mm • 5.100 min⁻¹

Ohne Akkus und Ladegerät. Im Karton.

DRS780Z



- + Akku-Handkreissäge mit einer sehr kompakten und kurzen Bauform
- + Sie ist für Sägeblätter mit 185 mm Durchmesser ausgelegt und erreicht eine max. Schnitttiefe von 65 mm
- + Sie ist durch den Rückhandgriff und den Zusatzhandgriff sehr präzise und handlich zu führen
- + Die Skalwerte sind in Zoll angegeben

Max. Ausgangsleistung	1700 W
Leerlaufdrehzahl	5100 min ⁻¹
Schnittleistung 90°	65,0 mm
Schnittleistung 45° Gehrung	45,0 mm
Max. Schnittleistung 90°	65 mm
Max. Schnittleistung 45°	45 mm
Max. Neigung links / rechts	0 / 53°
Bohrung	20 / 30 mm
Gewicht	5,0 - 5,6 kg

Mitgeliefertes Zubehör im Detail		DRS780Z
783203-8	Sechskantstiftschlüssel 5 mm	1
B-33102	SPECIALIZED Sägeb.185x30x20Z	1

BL ADT



XPT

DSP600 Akku-Tauchsäge2x18V - 2.500-6.300 min⁻¹ - 56 mm

Ohne Akkus u. Ladeg.

DSP600ZJ



- + Eine präzise Tauchsäge mit bürstlosem Motor
- + Die Säge erreicht mit einem Sägeblattdurchmesser von 165 mm eine Schnitttiefe von 56 mm
- + Der Schnittpunkt bleibt in allen Neigungen (-1° bis +48°) an exakt der gleichen Stelle
- + Die Säge kippt auch bei größtem Neigungswinkel nicht von der Führungsschiene

Leerlaufdrehzahl	2500 - 6300 min ⁻¹
Max. Schnittleistung 90°	56 mm
Max. Schnittleistung 45°	40 mm
Max. Neigung links / rechts	- 1 / 48°
Bohrung	20 mm
Gewicht	4,4 - 5,1 kg

Mitgeliefertes Zubehör im Detail		DSP600ZJ
783203-8	Sechskantstiftschlüssel 5 mm	1
821552-6	MAKPAC Gr. 4	1
839290-6	Tiefziehteil f. MAKPAC	1
B-57336	Sägeblatt 165x1,45x20, 56Z EFFICUT	1

BL ADT





AWS

- + Eine präzise Tauchkreissäge mit bürstenlosem Motor
- + Die Säge erreicht mit einem Sägeblattdurchmesser von 165 mm eine Schnitttiefe von 56 mm
- + Der Schnittpunkt bleibt in allen Neigungen (-1° bis +48°) an exakt der gleichen Stelle
- + Die Säge kippt auch bei größtem Neigungswinkel nicht von der Führungsschiene
- + Inkl. AWS-Funk-Adapter WUT01.

Leerlaufdrehzahl	2500 - 6300 min ⁻¹
Max. Schnittleistung 90°	56 mm
Max. Schnittleistung 48°	38 mm
Max. Schnittleistung 45°	40 mm
Max. Neigung links / rechts	- 1 / 48°
Bohrung	20 mm
Gewicht	4,4 - 5,1 kg

Mitgeliefertes Zubehör im Detail

783203-8	Sechskantstiftschlüssel 5 mm	1
821552-6	MAKPAC Gr. 4	1
839290-6	Tiefziehteil f. MAKPAC	1
B-57336	Sägeblatt 165x1,45x20, 56Z EFFICUT	1

DSP601ZJU

1
1
1
1

BL ADT

Führungsschienen



Zwingen für Führungsschienen



Länge 1000 mm	199140-0				Schraubzwingen-Set 2 St.
Länge 1400 mm	194368-5			Zwingen, passend für alle Schienen	194385-5
Länge 1900 mm	194925-9				Klemmzwingen-Set 2 St.
Länge 3000 mm	194367-7				199826-6



Die EFFICUT-Sägeblätter von Makita sind speziell für Akku-Maschinen entwickelt. Durch die besonderen Zahngeometrien, die eigens für den Holzschnitt entwickelt wurden, hinterlassen die Sägeblätter einen sauberen Schnitt ohne Ausreißer. EFFICUT bietet Ihnen:

- ✓ Mehr Schnitte pro Akku-Ladung
- ✓ Schnellere Schnitte
- ✓ Längere Akku-Laufzeit



Für mehr Informationen bitte den QR-Code scannen



Auto - start Wireless System

Schluss mit lästig



Komfortabel, kabellos und staubarm arbeiten

Nichts geht über saubere Arbeit. Schleifen, sägen, bohren und hobeln Sie mit Maschinen aus dem AWS-Programm von Makita und anfallender Staub landet gleich da, wo er hingehört - ganz automatisch. Das AWS-System von Makita übernimmt das Ein- und Ausschalten des Staubsaugers für Sie - bequem und kabellos. Immer dann, wenn das Werkzeug läuft.



Kurz erklärt - das ist AWS:

- Werkzeug einschalten.
- Der Staubsauger wird aktiviert.
- Werkzeug ausschalten!
- Der Staubsauger wird abgeschaltet.
- Fertig!



Die Bluetooth-Wortmarke und Logos sind eingetragenen Marken der Bluetooth SIG, Inc. und jede Verwendung dieser Marken durch Makita erfolgt unter Lizenz.



DLS600 Akku-Kapp- und Gehrungssäge
18V • 165 mm • 5.000 min⁻¹

- + Eine leichte und präzise Akku-Kapp- und Gehrungssäge für Zuschnittarbeiten bei Renovierungs- und Bauvorhaben
- + Die Schnittleistung beträgt 46 x 92 mm, Kapp- und Gehrungsschnitte sind nach links und rechts möglich
- + Der bürstenlose Motor sorgt für effektiven Umgang mit der Akku-Energie



Ohne Akkus und Ladegerät. Im Karton.

DLS600Z

Leerlaufdrehzahl	5000 min ⁻¹
Schnittleistung 90°	46 x 92 mm
Schnittleistung 45° Gehrung	46 x 65 mm
Max. Neigung links / rechts	46 / 46°
Max. Gehrung links / rechts	52 / 52°
Bohrung	20 mm
Laserklasse	2M
Gewicht	6,3 - 6,6 kg

Mitgeliefertes Zubehör im Detail **DLS600Z**

122940-3	Schraubklemme	1
126695-2	Schwenkanschlag ET	1
762001-3	Einstelldreieck	1
783203-8	Sechskantstiftschlüssel 5 mm	1
783208-8	Sechskantstiftschlüssel 2,5 mm	1
B-56518	MAKBLADE+ Sägeb. 165x20x64Z	1



DLS713 Akku-Kapp- und Gehrungssäge
18V • 190 mm • 2.200 min⁻¹

- + Eine Akkumaschine für Kapp- und Gehrungsschnitte mit einem Sägeblattdurchmesser von max. 190 mm
- + Eine ideale Wahl für den Baubereich und andere anspruchsvolle Branchen
- + Vier Stahlstangen mit vier Linearkugellagern gewährleisten stabiles und genaues Schneiden



Ohne Akkus und Ladegerät. Im Karton.

DLS713NZ

Leerlaufdrehzahl	2200 min ⁻¹
Schnittleistung 90°	52 x 300 mm
Schnittleistung 45° Gehrung	52 x 212 mm
Schnittleistung Neigung links 45°	25 x 300 mm
Max. Neigung links / rechts	45 / 5°
Max. Gehrung links / rechts	47 / 57°
Bohrung	20 mm
Gewicht	12,4 - 12,7 kg

Mitgeliefertes Zubehör im Detail **DLS713NZ**

122571-8	Schraubklemme kpl.	1
122852-0	Staubsaug kpl.	1
762001-3	Einstelldreieck	1
783203-8	Sechskantstiftschlüssel 5 mm	1
123101-8	Auflageverlängerung	2je

DLS714N Akku-Kapp- und Gehrungssäge
2x18V • 190 mm • 5.700 min⁻¹

- + Eine leichte und präzise Akku-Kapp- und Gehrungssäge für Zuschnittarbeiten bei Renovierungs- und Bauvorhaben
- + Die Schnittleistung beträgt 52 x 300 mm, Kapp- und Gehrungsschnitte sind nach links und rechts möglich
- + Mit Dual-Slide-System zum Sägen großer Werkstücke
- + Der bürstenlose Motor sorgt für einen effektiven Umgang mit der Akku-Energie



Ohne Akkus und Ladegerät. Im Karton.

DLS714NZ

Leerlaufdrehzahl	5700 min ⁻¹
Schnittleistung 90°	60 x 265 / 52 x 300 mm
Schnittleistung 45° Gehrung	60 x 185 / 52 x 212 mm
Schnittleistung Neigung links 45°	45 x 265 / 40 x 300 mm
Max. Neigung links / rechts	45 / 5°
Max. Gehrung links / rechts	47 / 57°
Bohrung	20 mm
Gewicht	14,4 - 14,7 kg

Mitgeliefertes Zubehör im Detail **DLS714NZ**

122571-8	Schraubklemme kpl.	1
122852-0	Staubsaug kpl.	1
192621-3	Auflageverlängerung R / L	1
762001-3	Einstelldreieck	1
783203-8	Sechskantstiftschlüssel 5 mm	1
B-32708	MAKBLADE Sägeb. 190x20x24Z	1
123101-8	Auflageverlängerung	2je



DLS111 Akku-Kapp- und Gehrungssäge
2x18V • 260 mm • 4.400 min⁻¹

- + Eine äußerst kraftvolle und schnelle Akku-Kapp- und Gehrungssäge mit einem Dual-Slide-System zum Sägen großer Werkstücke
- + Der bürstenlose Motor wird angetrieben mit 2 x 18 V Akkus und erreicht damit eine Leistung von 36 V
- + Ihre Schnittgeschwindigkeit ist mit elektrischen Sägen vergleichbar
- + Mit AWS zum automatischen Start der Fremdabsaugung



BL ADT

AWS

Ohne Akkus und Ladegerät. Im Karton.

DLS111ZU

1.
1.

Leerlaufdrehzahl	4400 min ⁻¹
Schnittleistung 90°	91 x 279 / 68 x 310 mm
Schnittleistung 45° Gehrung	91 x 197 / 68 x 218 mm
Schnittleistung Neigung links 45°	58 x 279 / 42 x 310 mm
Schnittleistung Neigung rechts 45°	43 x 279 / 29 x 305 mm
Max. Neigung links / rechts	48 / 48°
Max. Gehrung links / rechts	60 / 60°
Bohrung	30 mm
Laserklasse	2M
Gewicht	26,6 - 27,3 kg

Mitgeliefertes Zubehör im Detail **DLS111ZU**

122852-0	Staubsaugbeutel kpl.	1
126617-2	Schraubzwinde kpl.	1
126751-8	Absaugstutzen kpl. ET	1
198900-7	AWS Funk-Adapter WUT01	1
245041-1	Schlauch 28-0,45 ET	1
327095-1	Auflageverlängerung 200mm	1
410602-8	Verschlussschiene	1
762001-3	Einstellendreieck	1
781044-6	6-kant-Stiftschlüssel	1
783208-8	Sechskantstiftschlüssel 2,5 mm	1
B-32770	MAKBLADE Sägeb. 260x30x40Z	1

DLS211 Akku-Kapp- und Gehrungssäge
2x18V • 305 mm • 4.400 min⁻¹

- + Eine äußerst kraftvolle und schnelle Akku-Kapp- und Gehrungssäge mit einem Dual-Slide-System zum Sägen großer Werkstücke
- + Der bürstenlose Motor wird angetrieben mit 2 x 18 V Akkus und erreicht damit eine Leistung von 36 V
- + Ihre Schnittgeschwindigkeit ist mit elektrischen Sägen vergleichbar
- + Mit AWS zum automatischen Start der Fremdabsaugung



BL ADT

AWS

Ohne Akkus und Ladegerät. Im Karton.

DLS211ZU

1.
1.

Max. Ausgangsleistung	1500 W
Leerlaufdrehzahl	4400 min ⁻¹
Schnittleistung 90°	107 x 363 / 92 x 382 mm
Schnittleistung 45° Gehrung	107 x 255 / 92 x 268 mm
Schnittleistung Neigung links 45°	71 x 363 / 61 x 382 mm
Schnittleistung Neigung rechts 45°	54 x 363 / 44 x 382 mm
Max. Neigung links / rechts	48 / 48°
Max. Gehrung links / rechts	60 / 60°
Bohrung	30 mm
Laserklasse	2M
Gewicht	30,7 - 31,3 kg

Mitgeliefertes Zubehör im Detail **DLS211ZU**

122852-0	Staubsaugbeutel kpl.	1
126617-2	Schraubzwinde kpl.	1
198900-7	AWS Funk-Adapter WUT01	1
762001-3	Einstellendreieck	1
781044-6	6-kant-Stiftschlüssel	1
783208-8	Sechskantstiftschlüssel 2,5 mm	1
B-67309	Sägeblatt 305x2,15x30, 60Z EFFICUT	1

Untergestelle für Kapp- und Gehrungssägen

Untergestelle, passend zu allen Makita Elektro- sowie Akku-Kapp- und Gehrungssägen
DLS111, DLS211, DLS714N, LH1040F, LH1201FL, LS0714BN, LS0815FLN, LS1018LN, LS1019L, LS1219L, MLS100N

WST05



LxBxH, aufgeklappt: 1170-2.700 x 500 x 550-800 mm
LxBxH, gefaltet: 1170 x 500 x 400 mm
Gewicht: 26,4 kg

WST06



LxBxH, aufgeklappt: 1150-2.550 x 500 x 550-800 mm
Gewicht: 15,3 kg

WST07



LxBxH, aufgeklappt: 1.765-3.830 x 750 x 860 mm
Gewicht: 18,0 kg

DEAWST05

DEBWST06

DEAWST07

DRT50 Akku-Multifunktionsfräse
18V • 6/8 mm

Inkl. 3 Fräsmodulen. Ohne Akkus und Ladegerät. **DRT50JX2**

Ohne Akkus und Ladegerät. Im Karton. **DRT50Z**



- + Handliche Multifunktionsfräse für das Tischlerhandwerk
- + Mit dieser Multifunktionsfräse können verschiedene Nuten oder dekorative Motive in Holz eingefräst werden
- + Kommt mit 6 mm und 8 mm Spannhülsen, Parallelanschlag, Staubabsaugungsadapter
- + Große Auswahl an Fräsern vorhanden
- + Ausgestattet mit einem LED-Arbeitslicht
- + Mit Aufsatz zum Kantenfäsen

Leerlaufdrehzahl	10000 - 30000 min ⁻¹
Eintauchtiefe	0 - 40 mm
Hubhöhe Kantenfäse	0 - 40 mm
Hubhöhe Oberfräse	0 - 35 mm
Werkzeugaufnahme	6 / 8 mm
Gewicht	1,8 - 2,1 kg

Mitgeliefertes Zubehör im Detail	DRT50JX2	DRT50Z
122703-7 Führungsrolle	1	-
153489-2 Seitengriff 36	1	-
194733-8 Absaugstutzen	1	-
195563-0 Oberfräsenmodul	1	-
198987-9 Winkelfräsenmodul	1	-
318684-3 Führungshalter	1	-
344364-5 Kopierhülse 16,0mm	1	-
821552-6 MAKPAC Gr. 4	1	-
837247-1 Tascheneinsatz für MAKPAC	1	-
122965-7 Parallelanschlag	1	1
195559-1 Absaugstutzen	1	1
196613-4 Kantenfäsenmodul	1	1
343577-5 Kopierhülse 10,0mm	1	1
781039-9 Einmaulschlüssel SW13	1	1
781043-8 Einmaulschlüssel SW22	1	1
A-86181 Spannzange 8mm	1	1
A-86197 Spannzange 6mm	1	1

DPJ180 Akku-Nutfräse
18V • 100 mm

DPJ180RTJ Ohne Akkus und Ladegerät. Im Karton. **DPJ180Z**



- + Eine Akku-Nutfräse mit einem 100 mm Fräser und einer Schnittleistung von 20 mm für Zimmerarbeiten
- + Das Gerät ist geeignet für Nutverbindungen in Platten und anderen Holzstrukturen
- + 6 verschiedene Einstellungen mit Tiefen-Feineinstellschraube

Leerlaufdrehzahl	6500 min ⁻¹
Maximale Frästiefe	20 mm
Bohrung	22 mm
Schneidbreite	4 mm
Gewicht	2,8 - 3,1 kg

Mitgeliefertes Zubehör im Detail	DPJ180RTJ	DPJ180Z
195584-2 Schnellladegerät DC18RC	1	-
197280-8 Akku BL1850B	2	- je
821551-8 MAKPAC Gr. 3	1	-
837648-3 Tiefziehteil f. MAKPAC	1	-
123149-0 Winkelschlag	-	1
123150-5 Staubsack	1	1
224280-6 Spannflansch ET	1	1
224505-8 Flanschmutter ET	1	1
415252-4 Adapter	-	1
415579-2 Vorsteckklammer ET	1	1
782401-1 Stirnlochschlüssel 20mm	1	1
B-20644 Nutfräser 100mm	1	1

DKP180 Akku-Hobel
18V • 82 mm

DKP180RTJ Ohne Akkus und Ladegerät. Im Karton. **DKP180Z**



- + Ein kompakter Hobel mit einer Hobeltiefe von 2 mm und einer Hobelbreite von 82 mm
- + Geräuscharmer Betrieb und einfache Regelung der Drehzahl
- + Ein handliches Gerät beispielsweise zum Bearbeiten von Innentüren, Paneelen und Sockelleisten

Leerlaufdrehzahl	15000 min ⁻¹
Hobelbreite	82 mm
Spanabnahme stufenlos	0 - 2,0 mm
Max. Falztiefe	9 mm
Gewicht	3,2 - 3,5 kg

Mitgeliefertes Zubehör im Detail	DKP180RTJ	DKP180Z
165581-2 Parallelanschlag	1	-
195584-2 Schnellladegerät DC18RC	1	-
197280-8 Akku BL1850B	2	- je
821551-8 MAKPAC Gr. 3	1	-
837808-7 Tiefziehteil f. MAKPAC	1	-
123062-2 Messereinstellehre	1	1
195055-9 Parallelanschlag	-	1
451329-1 Absaugstutzen ET	1	1
782209-3 Steckschlüssel SW9	1	1
D-07945 Wendemesser HM 82 mm	1	1

DKP181 Akku-Falz Hobel
18V • 82 mm

Inkl. AWS Funk-Adapter WUT01. Ohne Akkus und Ladegerät. Im Karton. **DKP181ZU**

AWS Funk-Adapter WUT01 separat erhältlich. Ohne Akkus und Ladegerät. Im Karton. **DKP181Z**



- + Ein kompakter Hobel mit einer maximalen Falztiefe bis 25 mm und einer Hobelbreite von 82 mm
- + Geräuscharmer Betrieb
- + Hohe Hobelwellendrehzahl für optimale Ergebnisse
- + Ein handliches Gerät beispielsweise zum Bearbeiten von Innentüren, Paneelen und Sockelleisten
- + AWS-Adapter nicht im Lieferumfang enthalten

Leerlaufdrehzahl	12000 min ⁻¹
Hobelbreite	82 mm
Spanabnahme stufenlos	0 - 3,0 mm
Max. Falztiefe	25 mm
Gewicht	3,3 - 3,6 kg

Mitgeliefertes Zubehör im Detail	DKP181ZU	DKP181Z
198900-7 AWS Funk-Adapter WUT01	1	-
191C19-9 Messereinstellehre	1	1
191C23-8 Parallelanschlag komplett	1	1
253807-5 Scheibe 5 ET	1	1
342390-8 Tiefenanschlag ET	1	1
782209-3 Steckschlüssel SW9	1	1
D-07945 Wendemesser HM 82 mm	1	1



Staubarm arbeiten

Für sauberes und gesundheitsschonendes Arbeiten mit DKP181.

Bei gleichzeitiger Bewegungsfreiheit können Sie den Absaugschlauch an beiden Seiten des Gerätes anbringen.

Auf der gegenüberliegenden Seite wird dann ein Verschlussdeckel angebracht.

Mit dem optional erhältlichen AWS Funk-Adapter WUT01 (Art.-Nr. 198900-7 /) schalten Sie AWS-fähige Staubsauger ferngesteuert ein und aus.



DTM51 Akku-Multifunktionswerkzeug

18V

Ohne Akkus und Ladegerät. Im Karton.

DTM51Z

- + Ein handliches 18 V Multifunktionswerkzeug für eine Vielzahl an Säge- und Polieranwendungen bei Bau- und Renovierungsvorhaben
- + Ausgestattet mit einem werkzeuglosen Wechsel der Einsatzwerkzeuge
- + Die Oszillation kann zwischen 6.000 und 20.000 min⁻¹ eingestellt werden

Leerlauf-Oszillation	6000 - 20000 min ⁻¹
Oszillationswinkel	2 x 1,6°
Schleiffläche (Dreieck)	93 x 93 x 93 mm
Gewicht	2,0 - 2,4 kg



DTM51 Akku-Multifunktionswerkzeug

18V

Inkl. 42 Zubehörteile.

DTM51RTJ3

5.0 Ah



- + Ein handliches 18 V Multifunktionswerkzeug für eine Vielzahl an Säge- und Polieranwendungen bei Bau- und Renovierungsvorhaben
- + Ausgestattet mit einem werkzeuglosen Wechsel der Einsatzwerkzeuge
- + Die Oszillation kann zwischen 6.000 und 20.000 min⁻¹ eingestellt werden
- + Beinhaltet 42 Zubehörteile

Leerlauf-Oszillation	6000 - 20000 min ⁻¹
Oszillationswinkel	2 x 1,6°
Schleiffläche (Dreieck)	93 x 93 x 93 mm
Gewicht	2,0 - 2,4 kg

Mitgeliefertes Zubehör im Detail

195584-2	Schnellladergerät DC18RC	DTM51RTJ3	1
196271-6	Adapter A Multifunk.Werkzeug		1
197280-8	Akku BL1850B		1
199627-2	Staubabsaugungsset		1
821551-8	MAKPAC Gr. 3		1
837671-8	Tiefziehteil f. MAKPAC		1
B-64799	Segmentsägeblatt		1
B-64814	Tauchsägeblatt		1
B-64836	Segmentsägeblatt		1
B-64842	Tauchsägeblatt		1
B-64858	Tauchsägeblatt		1
B-64870	Tauchsägeblatt		1
B-64917	Tauchsägeblatt		1
B-64923	Tauchsägeblatt		1
B-64995	Schaber		1
B-65028	Segmentsägeblatt		1
B-65040	Segmentsägeblatt		1
B-65115	Delta-Schleifplatte Klett TMA078		1



DTM52 Akku-Multifunktionswerkzeug

18V • 10.000-20.000 min⁻¹

Inkl. 44 Zubehörteile.

DTM52TJX2

Ohne Akkus und Ladegerät. Im Karton.

DTM52Z

5.0 Ah



- + Das Akku-Multifunktionswerkzeug ist für eine Vielzahl an Säge- und Polieranwendungen bei Bau- und Renovierungsarbeiten geeignet
- + Kompatibel mit Starlock-, Starlock-PLUS und Starlock-MAX Werkzeugen
- + Für ein optimales Handling kann das Werkzeug in 12 Stufen um 360° aufgesteckt werden
- + Mit LED-Arbeitsleuchte und Antivibrationstechnologie

Max. Ausgangsleistung	370 W
Leerlauf-Oszillation	10000 - 20000 min ⁻¹
Oszillationswinkel	2 x 1,8°
Schleiffläche (Dreieck)	93 x 93 x 93 mm
Gewicht	1,7 - 2,0 kg

Mitgeliefertes Zubehör im Detail

191R02-6	Staubabsaugungsset	DTM52TJX2	1	-
195584-2	Schnellladergerät DC18RC		1	-
197280-8	Akku BL1850B		1	-
821551-8	MAKPAC Gr. 3		1	-
821852-4	Zubehörbox		1	-
835W93-4	Tiefziehteil		1	-
B-64799	Segmentsägeblatt		1	-
B-64814	Tauchsägeblatt		1	-
B-64836	Segmentsägeblatt		1	-
B-64917	Tauchsägeblatt		1	-
B-64923	Tauchsägeblatt		1	-
B-64939	Tauchsägeblatt		1	-
B-64995	Schaber		1	-
B-65028	Segmentsägeblatt		1	-
B-65040	Segmentsägeblatt		1	-
B-65115	Delta-Schleifplatte Klett TMA078		1	-
B-66400	Tauchsägeblatt		1	-
B-66416	Tauchsägeblatt		1	-
B-66472	Universalfugenschneider		1	-



BL

AVT

XPT

Mitgeliefertes Zubehör DTM52TJX2 im Bild:



DB0180 Akku-Exzenterschleifer
18V • 125 mm

5.0 Ah 5.0 Ah



DB0180RTJ

Ohne Akkus und Ladegerät. Im Karton.

DB0180Z

Exzenterschleifer



- + Ein handlicher Akku-Exzenterschleifer mit einem Schleiftellerdurchmesser von 125 mm
- + Effiziente Staubabsaugung direkt an der Grundplatte oder durch eine Fremdabsaugung

Leerlauf-Oszillation	7000 - 11000 min ⁻¹
Durchmesser Schleifscheibe	123 mm
Durchmesser Schleifteller	125 mm
Schwingkreis	2,8 mm
Gewicht	1,4 - 1,7 kg

Mitgeliefertes Zubehör im Detail		DB0180RTJ	DB0180Z
195584-2	Schnellladegerät DC18RC	1	-
197280-8	Akku BL1850B	2	- je
821550-0	MAKPAC Gr. 2	1	-
837809-5	Tiefziehteil f. MAKPAC	1	-
135246-0	Staubbox kpl.	1	1
424144-6	Fitting ET	1	1
450769-0	Staubboxdeckel ET	1	1
743081-8	Schleifteller Standard	-	1

DB0484 Akku-Schwingschleifer
18V • 112x102 mm • 14.000 min⁻¹

Ohne Akkus und Ladegerät. Im Karton.

DB0484Z

Schwingschleifer



- + Der Schwingungsbereich beträgt 1,5 mm, die Oszillationsgeschwindigkeit kann zweistufig eingestellt werden
- + Staubabsaugung an der Grundplatte über eine Fremdabsaugung oder die mitgelieferte Staubbox
- + Die Schleifpapierbefestigung erfolgt mittels Klett
- + Stabile Aluminium-Grundplatte

Max. Ausgangsleistung	210 W
Leerlaufhubzahl	22000 / 28000 min ⁻¹
Leerlauf-Oszillation	11000 - 14000 min ⁻¹
Schleifplattengröße	112 x 102 mm
Papiergröße	114 x 140 mm
Schleiffläche (Dreieck)	96 x 96 mm
Schwingkreis	1,5 mm
Gewicht	1,4 - 1,8 kg

Mitgeliefertes Zubehör im Detail		DB0484Z
135246-0	Staubbox kpl.	1
194746-9	Staubsaug Papier	1
450066-4	Lochungsplatte	1

DB0480 Akku-Schwingschleifer
18V • 112x102 mm • 14.000 min⁻¹

Ohne Akkus und Ladegerät. Im Karton.

DB0480Z

Schwingschleifer



- + Ein handlicher Akku-Schwingschleifer mit einer Schleifplatte von 112x102 mm
- + Der Schwingungsbereich beträgt 1,5 mm, die Oszillationsgeschwindigkeit kann zweistufig eingestellt werden
- + Staubabsaugung durch die Grundplatte über eine Fremdabsaugung oder die mitgelieferte Staubbox
- + Die Schleifpapierbefestigung erfolgt mittels Klett oder Spannhebel

Max. Ausgangsleistung	210 W
Leerlaufhubzahl	22000 / 28000 min ⁻¹
Schleifplattengröße	112 x 102 mm
Papiergröße	114 x 140 mm
Schleiffläche (Dreieck)	96 x 96 mm
Schwingkreis	1,5 mm
Gewicht	1,4 - 1,7 kg

Mitgeliefertes Zubehör im Detail		DB0480Z
135246-0	Staubbox kpl.	1
135327-0	Staubbox kpl.	1
191Y22-2	Grundplatte Delta	1
	Delta-Schleifpapier 94 mm	1
422807-8	Akku-Schutzabdeckung	1
450066-4	Lochungsplatte	1
451271-6	Lochungsplatte	1
	1 Stk. Schleifpapier K120 93x228 mm	1
	Schleifpapier 102x114 mm	2

DB0382 Akku-Schwingschleifer
18V • 93x185 mm • 0-12.000 min⁻¹

Ohne Akkus und Ladegerät. Im Karton.

DB0382Z

Schwingschleifer



- + Der Akku-Schwingschleifer hat eine 93 x 185 mm große Grundplatte
- + Wahlweise kann Schleifpapier mit einer Größe von 93 x 228 mm per Spannverschluss befestigt werden
- + Oder in der Abmessung 93 x 185 mm per Klett-Verschluss
- + Mit drei einstellbaren Drehzahlstufen sind exzellente, gleichmäßige Oberflächenbearbeitungen von Holz, Metall oder Kunststoff möglich

Max. Ausgangsleistung	200 W
Leerlaufhubzahl	4000 / 8000 / 12000 min ⁻¹
Leerlauf-Oszillation	0 - 12000 min ⁻¹
Schleifplattengröße	93 x 185 mm
Papiergröße	93 x 228 mm
Schwingkreis	2,0 mm
Gewicht	1,9 - 2,2 kg

Mitgeliefertes Zubehör im Detail		DB0382Z
135327-0	Staubbox kpl.	1
422807-8	Akku-Schutzabdeckung	1
451271-6	Lochungsplatte	1



Schleifpapier

Eine große Auswahl an Schleifbögen, Schleifscheiben und Deltaschleifpapier finden Sie auf makita.de



DPV300 Akku-Schleifer und -Polierer

18V • 50/80 mm • 0-2.800/0-9.500 min⁻¹

Ohne Akkus und Ladegerät. Im Karton.

DPV300Z



BL

XPT

- + Polieren und Schleifen mit einer Maschine
- + Inklusive zwei Schleiftellern mit Ø 50 mm und 75 mm
- + Bspw. für Arbeiten mit 80 mm Polierschwämmen und -hauben mit Klettaufnahme
- + Die Drehzahl ist über den feinfühliglen Elektronikschalter regulierbar, die Maschine hat 2 Leistungsstufen 0-2.800 min⁻¹ und 0-9.500 min⁻¹
- + Mit bürstenlosem, verschleißarmen Motor

Max. Ausgangsleistung	310 W
Leerlaufdrehzahl	0 - 2 800 / 9 500 min ⁻¹
Durchmesser Schleifteller	50 / 80 mm
Gewicht	1,3 - 1,6 kg

Mitgeliefertes Zubehör im Detail	DPV300Z
140X75-2 Seitengriff	1
191N90-9 Polierpad gelb Ø 80 mm	1
191N91-7 Polierpad weiß Ø 80 mm	1
191N92-5 Woll-Polierpad Ø 80 mm	1
743124-6 Schleifteller	1
743125-4 Schleifteller Klett	1
743126-2 Adapter	1

Schleifscheiben

Z: Mit Zirconium-Beschichtung für grobe Schleifarbeiten mit höherem Abtrag



Vliesscheiben

Weich: Zum Schleifen unebener Oberflächen, Mulden etc., bspw. zum Finish der Karosserieoberfläche vor dem Lackieren.



A: Mit Aluminiumoxid-Beschichtung für feine Schleifarbeiten mit geringem Abtrag.

Hart: Für ein gleichmäßiges und effizientes Schleifen großer, ebener Flächen, bspw. zum Säubern der Karosserie vor Rost oder Lackresten

Schleif- und Vliesscheiben für DPV300

Bezeichnung.	VPE	Ø (mm)	Artikel-Nr.	Preis ohne MwSt.	Preis inkl. MwSt.
Schleifscheibe A 60	25 St.	50	E-07412		
Schleifscheibe A 80	25 St.	50	E-07428		
Schleifscheibe A 120	25 St.	50	E-07434		
Schleifscheibe Z 60	25 St.	50	E-07440		
Schleifscheibe Z 80	25 St.	50	E-07456		
Vliesscheibe Hart-Grob	25 St.	50	E-07462		
Vliesscheibe Hart-Medium	25 St.	50	E-07478		
Vliesscheibe Hart-Fein	25 St.	50	E-07484		
Vliesscheibe Weich-Grob	25 St.	50	E-07490		
Vliesscheibe Weich-Medium	25 St.	50	E-07509		
Vliesscheibe Weich-Fein	25 St.	50	E-07515		



DPO500 Akku-Exzenterpolierer

18V • 125 mm • 0-780 min⁻¹

Ohne Akkus und Ladegerät. Im Karton.

DPO500Z



BL

XPT

- + Ein handlicher Exzenterpolierer mit zwei Modi für Arbeiten mit höchster Leistung und dem Finish bei beispielsweise Polituren
- + Starker bürstenloser 18 V-Motor mit Konstantelektronik
- + Der Schleifscheibendurchmesser beträgt 125 mm
- + Schwingkreis 5,5 mm, Rotationsbewegung abschaltbar
- + Der Schalter ist auf Dauerbetrieb arretierbar

Max. Ausgangsleistung	430 W
Leerlaufdrehzahl	0 - 780 min ⁻¹
Leerlaufhubzahl	0 - 13600 min ⁻¹
Leerlauf-Oszillation	0 - 6800 min ⁻¹
Durchmesser Schleifteller	125 mm
Schwingkreis	5,5 mm
Gewicht	3,1 - 3,6 kg

Mitgeliefertes Zubehör im Detail	DPO500Z
197922-4 Stützsteller	1
198043-5 Seitengriff komplett	1
783203-8 Sechskantstiftschlüssel 5 mm	1

DPO600 Akku-Exzenterpolierer

18V • 150 mm • 0-780 min⁻¹

Inkl. Filzhaube und Klettschwamm.

DPO600TKX1

Ohne Akkus und Ladegerät. Im Karton.

DPO600Z



BL

XPT

- + Ein handlicher Exzenterpolierer mit zwei Modi für Arbeiten mit höchster Leistung und dem Finish bei beispielsweise Polituren
- + Starker bürstenloser 18 V-Motor mit Konstantelektronik
- + Der Schleifscheibendurchmesser beträgt 150 mm
- + Schwingkreis 5,5 mm, Rotationsbewegung abschaltbar
- + Der Schalter ist auf Dauerbetrieb arretierbar

Max. Ausgangsleistung	430 W
Leerlaufdrehzahl	0 - 600 / 0 - 780 min ⁻¹
Leerlaufhubzahl	0 - 13600 min ⁻¹
Leerlauf-Oszillation	0 - 6800 min ⁻¹
Durchmesser Schleifteller	150 mm
Schwingkreis	5,5 mm
Gewicht	3,1 - 3,6 kg

Mitgeliefertes Zubehör im Detail	DPO600TKX1	DPO600Z
195584-2 Schnellladegerät DC18RC	1	-
197280-8 Akku BL1850B	2	- je
197894-3 Polierpad gelb Ø 150 mm	1	-
821777-2 Transportkoffer Kunststoff	1	-
197928-2 Stützsteller	-	1
198043-5 Seitengriff komplett	1	1
783203-8 Sechskantstiftschlüssel 5 mm	1	1

DPT353 Akku-Stiftnagler 18V • 15-35 mm		Ohne Akkus und Ladegerät. Im Karton.	DPT353Z																												
 <ul style="list-style-type: none"> + Ein Stiftnagler aus dem 18 V Maschinensortiment, der eine genaue Fixierungsarbeit leicht macht + Kompatibel mit Stiften mit einer Stiftstärke von 0,6 mm, die kaum Spuren hinterlassen + Magazinkapazität bis 120 Nägel 	<table border="1"> <tr><td>Stiftlänge</td><td>15, 18, 25, 30, 35 mm</td></tr> <tr><td>Drahtstärke</td><td>0,6 mm</td></tr> <tr><td>Gauge</td><td>23 Ga</td></tr> <tr><td>Magazinkapazität</td><td>120</td></tr> <tr><td>Tiefeneinstellung</td><td>✓</td></tr> <tr><td>Gewicht</td><td>2,0 - 2,3 kg</td></tr> </table>	Stiftlänge	15, 18, 25, 30, 35 mm	Drahtstärke	0,6 mm	Gauge	23 Ga	Magazinkapazität	120	Tiefeneinstellung	✓	Gewicht	2,0 - 2,3 kg	<table border="1"> <tr><th colspan="2">Mitgeliefertes Zubehör im Detail</th></tr> <tr><td>346317-0</td><td>Einhängebügel ET</td></tr> <tr><td>783201-2</td><td>Sechskantstiftschlüssel 3 mm</td></tr> <tr><td>422372-7</td><td>Oberflächenschützer</td></tr> </table>	Mitgeliefertes Zubehör im Detail		346317-0	Einhängebügel ET	783201-2	Sechskantstiftschlüssel 3 mm	422372-7	Oberflächenschützer	<table border="1"> <tr><th colspan="2">DPT353Z</th></tr> <tr><td>1</td><td>1</td></tr> <tr><td>1</td><td>1</td></tr> <tr><td>2</td><td>2je</td></tr> </table>	DPT353Z		1	1	1	1	2	2je
	Stiftlänge	15, 18, 25, 30, 35 mm																													
Drahtstärke	0,6 mm																														
Gauge	23 Ga																														
Magazinkapazität	120																														
Tiefeneinstellung	✓																														
Gewicht	2,0 - 2,3 kg																														
Mitgeliefertes Zubehör im Detail																															
346317-0	Einhängebügel ET																														
783201-2	Sechskantstiftschlüssel 3 mm																														
422372-7	Oberflächenschützer																														
DPT353Z																															
1	1																														
1	1																														
2	2je																														

DFN350 Akku-Stauchkopfnagler 18V • 15-35 mm		Ohne Akkus und Ladegerät. Im Karton.	DFN350Z																												
 <ul style="list-style-type: none"> + Dieser Akku-Stauchkopfnagler dient zum schnellen und einfachen Befestigen von Deko-Leisten, Fußleisten und Textilien + Es sind unterschiedliche Stiftlängen von 15 - 35 mm einsetzbar, GA18. + Durch den Austritt mittig der Kontaktplatte ist ein besonders präzises Setzen der Nägel möglich 	<table border="1"> <tr><td>Stiftlänge</td><td>15 - 35 mm</td></tr> <tr><td>Drahtstärke</td><td>1,2 mm</td></tr> <tr><td>Gauge</td><td>18 Ga</td></tr> <tr><td>Magazinkapazität</td><td>110</td></tr> <tr><td>Tiefeneinstellung</td><td>✓</td></tr> <tr><td>Gewicht</td><td>2,1 - 2,4 kg</td></tr> </table>	Stiftlänge	15 - 35 mm	Drahtstärke	1,2 mm	Gauge	18 Ga	Magazinkapazität	110	Tiefeneinstellung	✓	Gewicht	2,1 - 2,4 kg	<table border="1"> <tr><th colspan="2">Mitgeliefertes Zubehör im Detail</th></tr> <tr><td>346317-0</td><td>Einhängebügel ET</td></tr> <tr><td>422464-2</td><td>Oberflächenschützer</td></tr> <tr><td>783201-2</td><td>Sechskantstiftschlüssel 3 mm</td></tr> </table>	Mitgeliefertes Zubehör im Detail		346317-0	Einhängebügel ET	422464-2	Oberflächenschützer	783201-2	Sechskantstiftschlüssel 3 mm	<table border="1"> <tr><th colspan="2">DFN350Z</th></tr> <tr><td>1</td><td>1</td></tr> <tr><td>1</td><td>1</td></tr> <tr><td>1</td><td>1</td></tr> </table>	DFN350Z		1	1	1	1	1	1
	Stiftlänge	15 - 35 mm																													
Drahtstärke	1,2 mm																														
Gauge	18 Ga																														
Magazinkapazität	110																														
Tiefeneinstellung	✓																														
Gewicht	2,1 - 2,4 kg																														
Mitgeliefertes Zubehör im Detail																															
346317-0	Einhängebügel ET																														
422464-2	Oberflächenschützer																														
783201-2	Sechskantstiftschlüssel 3 mm																														
DFN350Z																															
1	1																														
1	1																														
1	1																														

DBN500 Akku-Stauchkopfnagler 18V • 15-50 mm		Ohne Akkus und Ladegerät. Im Karton.	DBN500Z																																												
 <ul style="list-style-type: none"> + Ein akkubetriebener Stauchkopfnagler + Der eingebaute Kompressor sorgt für eine Anwendung ähnlich eines Druckluftnaglers + Ideal für End- und Trimmerarbeiten einschließlich der Montage von Paneelen und Besätzen + Geeignet für Nägel mit einer Länge von 15 bis 50 mm 	<div style="display: flex; align-items: center; gap: 5px;"> <div style="border: 1px solid black; padding: 2px;">5.0 Ah</div> <div style="border: 1px solid black; padding: 2px;">5.0 Ah</div> <div style="border: 1px solid black; padding: 2px;">Gr. 3</div> </div> <table border="1"> <tr><td>Stiftlänge</td><td>15 - 50 mm</td></tr> <tr><td>Drahtstärke</td><td>1,2 mm</td></tr> <tr><td>Gauge</td><td>18 Ga</td></tr> <tr><td>Magazinkapazität</td><td>110</td></tr> <tr><td>Tiefeneinstellung</td><td>✓</td></tr> <tr><td>Gewicht</td><td>3,2 - 3,5 kg</td></tr> </table>	Stiftlänge	15 - 50 mm	Drahtstärke	1,2 mm	Gauge	18 Ga	Magazinkapazität	110	Tiefeneinstellung	✓	Gewicht	3,2 - 3,5 kg	<table border="1"> <tr><th colspan="2">Mitgeliefertes Zubehör im Detail</th></tr> <tr><td>195584-2</td><td>Schnellladegerät DC18RC</td></tr> <tr><td>197280-8</td><td>Akku BL1850B</td></tr> <tr><td>821551-8</td><td>MAKPAC Gr. 3</td></tr> <tr><td>838023-6</td><td>Tiefziehteil f. MAKPAC</td></tr> <tr><td>346317-0</td><td>Einhängebügel ET</td></tr> <tr><td>783201-2</td><td>Sechskantstiftschlüssel 3 mm</td></tr> <tr><td>424121-8</td><td>Berührungsschutz ET</td></tr> </table>	Mitgeliefertes Zubehör im Detail		195584-2	Schnellladegerät DC18RC	197280-8	Akku BL1850B	821551-8	MAKPAC Gr. 3	838023-6	Tiefziehteil f. MAKPAC	346317-0	Einhängebügel ET	783201-2	Sechskantstiftschlüssel 3 mm	424121-8	Berührungsschutz ET	<table border="1"> <tr><th colspan="2">DBN500RTJ</th></tr> <tr><td>1</td><td>-</td></tr> <tr><td>2</td><td>- je</td></tr> <tr><td>1</td><td>-</td></tr> <tr><td>1</td><td>-</td></tr> <tr><td>1</td><td>1</td></tr> <tr><td>1</td><td>1</td></tr> <tr><td>2</td><td>2je</td></tr> </table>	DBN500RTJ		1	-	2	- je	1	-	1	-	1	1	1	1	2	2je
	Stiftlänge	15 - 50 mm																																													
Drahtstärke	1,2 mm																																														
Gauge	18 Ga																																														
Magazinkapazität	110																																														
Tiefeneinstellung	✓																																														
Gewicht	3,2 - 3,5 kg																																														
Mitgeliefertes Zubehör im Detail																																															
195584-2	Schnellladegerät DC18RC																																														
197280-8	Akku BL1850B																																														
821551-8	MAKPAC Gr. 3																																														
838023-6	Tiefziehteil f. MAKPAC																																														
346317-0	Einhängebügel ET																																														
783201-2	Sechskantstiftschlüssel 3 mm																																														
424121-8	Berührungsschutz ET																																														
DBN500RTJ																																															
1	-																																														
2	- je																																														
1	-																																														
1	-																																														
1	1																																														
1	1																																														
2	2je																																														

DBN600 Akku-Stauchkopfnagler 18V • 25-64 mm		Ohne Akkus und Ladegerät. Im Karton.	DBN600Z																																								
 <ul style="list-style-type: none"> + Ein akkubetriebener Stauchkopfnagler + Der eingebaute Kompressor sorgt für eine Anwendung ähnlich eines Druckluftnaglers + Ideal für End- und Trimmerarbeiten einschließlich der Montage von Paneelen und Besätzen + Geeignet für Nägel mit einer Länge von 25 bis 64 mm 	<div style="display: flex; align-items: center; gap: 5px;"> <div style="border: 1px solid black; padding: 2px;">5.0 Ah</div> <div style="border: 1px solid black; padding: 2px;">5.0 Ah</div> <div style="border: 1px solid black; padding: 2px;">Gr. 4</div> </div> <table border="1"> <tr><td>Stiftlänge</td><td>25 - 64 mm</td></tr> <tr><td>Drahtstärke</td><td>1,6 mm</td></tr> <tr><td>Gauge</td><td>16 Ga</td></tr> <tr><td>Magazinkapazität</td><td>110</td></tr> <tr><td>Tiefeneinstellung</td><td>✓</td></tr> <tr><td>Gewicht</td><td>3,4 - 3,8 kg</td></tr> </table>	Stiftlänge	25 - 64 mm	Drahtstärke	1,6 mm	Gauge	16 Ga	Magazinkapazität	110	Tiefeneinstellung	✓	Gewicht	3,4 - 3,8 kg	<table border="1"> <tr><th colspan="2">Mitgeliefertes Zubehör im Detail</th></tr> <tr><td>195584-2</td><td>Schnellladegerät DC18RC</td></tr> <tr><td>197280-8</td><td>Akku BL1850B</td></tr> <tr><td>821552-6</td><td>MAKPAC Gr. 4</td></tr> <tr><td>839523-9</td><td>Tiefziehteil f. MAKPAC</td></tr> <tr><td>346317-0</td><td>Einhängebügel ET</td></tr> <tr><td>424443-6</td><td>Oberflächenschützer</td></tr> </table>	Mitgeliefertes Zubehör im Detail		195584-2	Schnellladegerät DC18RC	197280-8	Akku BL1850B	821552-6	MAKPAC Gr. 4	839523-9	Tiefziehteil f. MAKPAC	346317-0	Einhängebügel ET	424443-6	Oberflächenschützer	<table border="1"> <tr><th colspan="2">DBN600RTJ</th></tr> <tr><td>1</td><td>-</td></tr> <tr><td>2</td><td>- je</td></tr> <tr><td>1</td><td>-</td></tr> <tr><td>1</td><td>-</td></tr> <tr><td>1</td><td>1</td></tr> <tr><td>2</td><td>2je</td></tr> </table>	DBN600RTJ		1	-	2	- je	1	-	1	-	1	1	2	2je
	Stiftlänge	25 - 64 mm																																									
Drahtstärke	1,6 mm																																										
Gauge	16 Ga																																										
Magazinkapazität	110																																										
Tiefeneinstellung	✓																																										
Gewicht	3,4 - 3,8 kg																																										
Mitgeliefertes Zubehör im Detail																																											
195584-2	Schnellladegerät DC18RC																																										
197280-8	Akku BL1850B																																										
821552-6	MAKPAC Gr. 4																																										
839523-9	Tiefziehteil f. MAKPAC																																										
346317-0	Einhängebügel ET																																										
424443-6	Oberflächenschützer																																										
DBN600RTJ																																											
1	-																																										
2	- je																																										
1	-																																										
1	-																																										
1	1																																										
2	2je																																										

DST221 Akku-Tacker 18V • 10 mm • 10-22 mm		Ohne Akkus und Ladegerät. Im Karton.	DST221Z																																										
 <ul style="list-style-type: none"> + Ein 18 V Akku-Tacker für schnelle und einfache Anbringung von Baukunststoffen und anderen Materialien + Ideal für die Anbringung von MDF-Dachpaneelen 	<div style="display: flex; align-items: center; gap: 5px;"> <div style="border: 1px solid black; padding: 2px;">5.0 Ah</div> <div style="border: 1px solid black; padding: 2px;">5.0 Ah</div> <div style="border: 1px solid black; padding: 2px;">Gr. 2</div> </div> <table border="1"> <tr><td>Stiftlänge</td><td>10 - 22 mm</td></tr> <tr><td>Klammernbreite</td><td>10 mm</td></tr> <tr><td>Klammerdimension (LxB)</td><td>10 x 10 - 22 mm</td></tr> <tr><td>Gauge</td><td>0,6 x 1,2 Ga</td></tr> <tr><td>Magazinkapazität</td><td>98</td></tr> <tr><td>Klammerlänge</td><td>10 - 22 mm</td></tr> <tr><td>Klammernstärke</td><td>0,6 x 1,2 mm</td></tr> <tr><td>Gewicht</td><td>2,1 - 2,4 kg</td></tr> </table>	Stiftlänge	10 - 22 mm	Klammernbreite	10 mm	Klammerdimension (LxB)	10 x 10 - 22 mm	Gauge	0,6 x 1,2 Ga	Magazinkapazität	98	Klammerlänge	10 - 22 mm	Klammernstärke	0,6 x 1,2 mm	Gewicht	2,1 - 2,4 kg	<table border="1"> <tr><th colspan="2">Mitgeliefertes Zubehör im Detail</th></tr> <tr><td>195584-2</td><td>Schnellladegerät DC18RC</td></tr> <tr><td>197280-8</td><td>Akku BL1850B</td></tr> <tr><td>821550-0</td><td>MAKPAC Gr. 2</td></tr> <tr><td>837640-9</td><td>Tiefziehteil f. MAKPAC</td></tr> <tr><td>346317-0</td><td>Einhängebügel ET</td></tr> </table>	Mitgeliefertes Zubehör im Detail		195584-2	Schnellladegerät DC18RC	197280-8	Akku BL1850B	821550-0	MAKPAC Gr. 2	837640-9	Tiefziehteil f. MAKPAC	346317-0	Einhängebügel ET	<table border="1"> <tr><th colspan="2">DST221RTJ</th></tr> <tr><td>1</td><td>-</td></tr> <tr><td>2</td><td>- je</td></tr> <tr><td>1</td><td>-</td></tr> <tr><td>1</td><td>-</td></tr> <tr><td>1</td><td>1</td></tr> <tr><td>1</td><td>1</td></tr> </table>	DST221RTJ		1	-	2	- je	1	-	1	-	1	1	1	1
	Stiftlänge	10 - 22 mm																																											
Klammernbreite	10 mm																																												
Klammerdimension (LxB)	10 x 10 - 22 mm																																												
Gauge	0,6 x 1,2 Ga																																												
Magazinkapazität	98																																												
Klammerlänge	10 - 22 mm																																												
Klammernstärke	0,6 x 1,2 mm																																												
Gewicht	2,1 - 2,4 kg																																												
Mitgeliefertes Zubehör im Detail																																													
195584-2	Schnellladegerät DC18RC																																												
197280-8	Akku BL1850B																																												
821550-0	MAKPAC Gr. 2																																												
837640-9	Tiefziehteil f. MAKPAC																																												
346317-0	Einhängebügel ET																																												
DST221RTJ																																													
1	-																																												
2	- je																																												
1	-																																												
1	-																																												
1	1																																												
1	1																																												

DFS250 Akku-Schnellbauschrauber
18V • 0-2.500 min⁻¹

Ohne Akkus und Ladegerät. Im Karton.

DFS250Z



- + Akku-Schnellbauschrauber mit 18 V und der Push&Drive-Technologie: Erst beim Andrücken startet der BL-Motor den Schraubvorgang
- + Durch den gummierten Pistolengriff ist die Maschinenführung besonders anwenderfreundlich
- + Zudem ist eine leuchtstarke LED integriert

Leerlaufdrehzahl	0 - 2500 min ⁻¹
Schnellbauschrauben	5 mm
Gewicht	1,5 - 1,9 kg

Mitgeliefertes Zubehör im Detail		DFS250Z
266622-8	Flachrundkopfschraube M4x12 ET	1
346317-0	Einhängebügel ET	1
P-05979	Magnethalter 1/4 Zoll 60mm	1

BL
MOTOR

DFS251 Akku-Schnellbauschrauber
18V • 0-2.500 min⁻¹

Ohne Akkus und Ladegerät. Im Karton.

DFS251Z



- + Akku-Schnellbauschrauber mit 18 V und der Push&Drive-Technologie: Erst beim Andrücken startet der BL-Motor den Schraubvorgang
- + Durch den gummierten Pistolengriff ist die Maschinenführung besonders anwenderfreundlich
- + Zudem ist eine leuchtstarke LED integriert

Leerlaufdrehzahl	0 - 2500 min ⁻¹
Schnellbauschrauben	5 mm
Gewicht	1,5 - 1,8 kg

Mitgeliefertes Zubehör im Detail		DFS251Z
266622-8	Flachrundkopfschraube M4x12 ET	1
346317-0	Einhängebügel ET	1
784806-1	Steckschlüssel 10mm-65	1

BL
MOTOR

DFS452 Akku-Schnellbauschrauber
18V • 0-4.000 min⁻¹

Ohne Magazin Aufsatz.

DFS452RTJ

Ohne Magazin Aufsatz. Ohne Akku und Ladegerät. Im Karton.

DFS452Z



- + Akku-Schnellbauschrauber mit 18 V und der Push&Drive-Technologie: Erst beim Andrücken startet der BL-Motor den Schraubvorgang
- + Durch den gummierten Pistolengriff ist die Maschinenführung besonders anwenderfreundlich
- + Zudem ist eine leuchtstarke LED integriert

Leerlaufdrehzahl	0 - 4000 min ⁻¹
Schnellbauschrauben	5 mm
Gewicht	1,5 - 1,8 kg

Mitgeliefertes Zubehör im Detail		DFS452RTJ	DFS452Z
195584-2	Schnellladegerät DC18RC	1	-
197280-8	Akku BL1850B	2	- je
821550-0	MAKPAC Gr. 2	1	-
837805-3	Tiefzieheteil f. MAKPAC	1	-
266622-8	Flachrundkopfschraube M4x12 ET	1	1
346317-0	Einhängebügel ET	1	1
P-05979	Magnethalter 1/4 Zoll 60mm	1	1

Inkl. Magazin Aufsatz.

DFS452AJX2

BL
MOTOR

XPT

DFS452AJX2



2 Akkus BL1820B 2,0 Ah

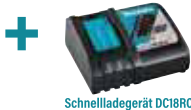

Schnellladegerät DC18RC



MAKPAC Größe 2



+ Magazin schrauben-Vorsatz

5.0 Ah	5.0 Ah
--------	--------

Gr. 2

Mitgeliefertes Zubehör im Detail		DFS452AJX2
191L24-0	Magazinschraubenvorsatz	1
195584-2	Schnellladegerät DC18RC	1
266622-8	Flachrundkopfschraube M4x12 ET	1
821550-0	MAKPAC Gr. 2	1
839737-0	Tiefzieheteil f. MAKPAC	1
P-05979	Magnethalter 1/4 Zoll 60mm	1
197254-9	Akku BL1820B	2 je

DFR551 Akku-Magazinschrauber
18V • 25-55 mm • 0-6.000 min⁻¹

DFR551RTJ

Ohne Akkus und Ladegerät. Im Karton.

DFR551Z



- + Magazinschrauber mit borstenlosem Motor und einstellbarer Eintreibtiefe
- + Mit aktiviertem Push-Drive-Modus startet die Maschine automatisch durch eine Druckausübung auf den Schraubvorsatz
- + Dadurch wird die Leerlaufzeit minimiert und verlängert die Akku-Laufzeit
- + Die lange Schraubenführung verhindert das Verkanten des Gurtes
- + Der Akku-Magazinschrauber ist für 25 bis 55 mm Schrauben geeignet

Max. Ausgangsleistung	440 W
Leerlaufdrehzahl	0 - 6 000 min ⁻¹
Schnellbauschrauben	3,5 - 4,2 mm
Schraubenlänge	25 - 55 mm
Gewicht	1,9 - 2,2 kg

Mitgeliefertes Zubehör im Detail		DFR551RTJ	DFR551Z
195584-2	Schnellladegerät DC18RC	1	-
197280-8	Akku BL1850B	2	- je
821551-8	MAKPAC Gr. 3	1	-
	Tiefzieheteil f. MAKPAC	1	-
191W94-5	Schraubvorsatz	1	1
266622-8	Flachrundkopfschraube M4x12 ET	1	1
346317-0	Einhängebügel ET	1	1

BL
MOTOR

XPT

DFR550 Akku-Magazinschrauber18V • 25-55 mm • 4.000 min⁻¹

- + Akku-Magazinschrauber mit 18 V Antrieb für gegurtete Schrauben
- + Die lange Schraubenführung verhindert das Verkanten des Gurtes
- + Der Akku-Magazinschrauber ist für 25 bis 55 mm Schrauben geeignet



Max. Ausgangsleistung	235 W
Leerlaufdrehzahl	4000 min ⁻¹
Schnellbauschrauben	4,0 mm
Schraubenlänge	25 - 55 mm
Gewicht	2,1 - 3,1 kg

DFR550RTJ

Ohne Akkus und Ladegerät. Im Karton.

DFR550Z**Mitgeliefertes Zubehör im Detail**

	DFR550RTJ	DFR550Z
Schnellladegerät DC18RC	1	-
Akku BL1850B	2	- je
MAKPAC Gr. 3	1	-
Tiefziehteil	1	-
Schraubvorsatz 5mm-157	1	1
Einhängebügel ET	1	1
Langbit PH2-157mm	1	1

DFR750 Akku-Magazinschrauber18V • 45-75 mm • 4.000 min⁻¹

- + Akku-Magazinschrauber mit 18 V Antrieb für gegurtete Schrauben
- + Die lange Schraubenführung verhindert das Verkanten des Gurtes
- + Der Akku-Magazinschrauber ist für 45 bis 75 mm Schrauben geeignet



Max. Ausgangsleistung	235 W
Leerlaufdrehzahl	4000 min ⁻¹
Schnellbauschrauben	4,0 mm
Schraubenlänge	45 - 75 mm
Gewicht	2,1 - 3,2 kg

DFR750RTE

Ohne Akkus und Ladegerät. Im Karton.

DFR750Z**Mitgeliefertes Zubehör im Detail**

	DFR750RTE	DFR750Z
Transportkoffer Kunststoff	1	-
Schnellladegerät DC18RC	1	-
Akku BL1850B	2	- je
Schraubvorsatz 5mm-177	1	1
Einhängebügel ET	1	1
Langbit PH2-177mm	1	1

DSD180 Akku-Trockenbausäge18V • 15 mm • 0-6.000 min⁻¹

- + Ein benutzerfreundliches Gerät zum Schneiden von Öffnungen in Trockenbaustoffen für das Anbringen von Leuchtmitteln oder Klimakanälen
- + Dies ist ein handliches Gerät für Bau- und Renovierungsvorhaben
- + Einstellbare Schnittleistung von 1 bis zu 15 mm
- + Inklusive einer leistungsfähigen Staubabsaugung, insbesondere in Verbindung mit einem Staubsauger

Hubhöhe	6 mm
Max. Schnittleistung Holz 90°	15 mm
Max. Schnittleistung Gipskarton	30 mm
Scheibendurchmesser	55 x 18 x 0,55 mm
Gewicht	1,7 - 2,0 kg

Ohne Akkus und Ladegerät. Im Karton.

DSD180Z**Mitgeliefertes Zubehör im Detail**

	DSD180Z
Absauggehäuse kpl. ET	1
Gleitschuh Kunststoff	1
Sägeblattabdeckung	1
Sechskantstiftschlüssel 3 mm	1
Trockenbausägeblatt Gipskarton	1

**B-49703 | B-49703-10****Trockenbausägeblatt Gipskarton**

- + Die Trockenbausägeblätter sind für Ausschnitte in Gipskarton und passen auf die Makita Akku-Trockenbausägen.
- + Die Sägeblätter verfügen über eine Skala, mit derer Hilfe kann die Eintauchtiefe millimetergenau eingestellt werden

2 St. B-49703
10 St. B-49703-10**B-49719 | B-49719-10****Trockenbausägeblatt Holz**

- + Die Trockenbausägeblätter sind für Ausschnitte in Holz und passen auf die Makita Akku-Trockenbausägen.
- + Die Sägeblätter verfügen über eine Skala, mit derer Hilfe kann die Eintauchtiefe millimetergenau eingestellt werden.

2 St. B-49719
10 St. B-49719-10**DC0180 Akku-Rotationsschneider**18V • 30.000 min⁻¹ • 3,18 mm

- + Der leichte und handliche Akku-Rotationsschneider mit 18 V dient zum schnellen Erstellen von Ausschnitten in Gipskarton oder Spanplatten für z. B. Elektroinstallation, zum Nacharbeiten oder Anpassen

Leerlaufdrehzahl	30 000 min ⁻¹
Werkzeugaufnahme	3,18 / 6,35 mm
Gewicht	1,5 - 1,8 kg

Ohne Akkus und Ladegerät. Im Karton.

DC0180Z**Mitgeliefertes Zubehör im Detail**

	DC0180Z
Spannmutter ET	1

DC0181 Akku-Rotationsschneider
18V • 32.000 min⁻¹ • 3,18 mm

Ohne Akkus und Ladegerät. Im Karton.

DC0181Z



- + Der leichte und handliche Akku-Rotationsschneider mit 18 V dient zum schnellen Erstellen von Ausschnitten für z. B. Elektroinstallation, zum Nacharbeiten oder Anpassen
- + Der bürstenlose Motor sorgt für effizienten Umgang mit der Energie und damit für längere Akku-Laufzeiten
- + Einfache Frästiefeneinstellung

Max. Ausgangsleistung	600 W
Leerlaufdrehzahl	32 000 min ⁻¹
Werkzeugaufnahme	3,18 mm
Gewicht	1,4 - 1,7 kg

Mitgeliefertes Zubehör im Detail	
193449-2	Absaugstutzen
781037-3	Einmalschlüssel SW17
733240-2	Schneidebit 1/8 Zoll

DC0181Z	
1	
1	
2 je	



DSL800 Akku-Langhals Schleifer
18V • 225 mm • 1.000-1.800 min⁻¹

AWS Funk-Adapter WUT01 separat erhältlich. Ohne Akkus und Ladegerät. In Transporttasche.

DSL800ZU



- + Dank des Makita Auto-start Wireless Systems (AWS) kommuniziert der Akku-Langhals Schleifer per Bluetooth® direkt mit dem gekoppelten AWS-fähigen Staubsauger und startet ihn automatisch beim Anlaufen der Maschine
- + Für besonders randnahe Arbeiten lässt sich die vordere Staubschutzbürste abnehmen
- + Der stufenlos teleskopierbare Schaft (1.100 bis 1.520 mm) ermöglicht eine bequeme Arbeitshaltung

Max. Ausgangsleistung	260 W
Leerlaufdrehzahl	1000 - 1800 min ⁻¹
Durchmesser Schleifscheibe	225 mm
Durchmesser Schleifteller	210 mm
Gewicht	4,5 - 5,7 kg

Mitgeliefertes Zubehör im Detail	
199773-1	AWS Funk-Adapter WUT02U
195638-5	Transporttasche
198900-7	AWS Funk-Adapter WUT01
199940-8	Schleifteller 210 mm
783217-7	6-kant-Stiftschlüssel 5mm
835B53-0	Tiefziehteil Kunststoff

DSL800ZU	
-	
1	
1	
1	
1	
1	



Zubehör für DSL800

Abb.	Bezeichnung.	Spezifik. Länge / Ø / Körnung	Art-Nr.
1	Griffverlängerungs-Set	2.100 mm	199937-7
2	Schleifteller superweich	210 mm	199939-3
	Schleifteller weich	210 mm	199940-8
	Schleifteller hart	220 mm	199938-5
3	Schleifpapier 225 mm	K320	B-68426
	Schleifpapier 225 mm	K220	E-02381
	Schleifpapier 225 mm	K180	B-68410
	Schleifpapier 225 mm	K150	E-02375
	Schleifpapier 225 mm	K120	B-68404
	Schleifpapier 225 mm	K80	B-68395
	Schleifpapier 225 mm	K40	B-68389



Schleifpapier jeweils 25 Blatt pro Packung



DCG180 Akku-Kartuschenpistole
18V • 300/600 ml



- + Eine professionelle Kartuschenpistole für große Dichtungsmittelmengen und Patronen
- + Mit fünf Drehzahlen einstellbar für unterschiedliche Materialien und Breiten der Ausgabemenge
- + Ideale Unterstützung beim Abdichten und Leimen



DCG180RYEX

Ohne Akkus und Ladegerät. Im Karton.

DCG180ZX

		Mitgeliefertes Zubehör im Detail	DCG180RYEX	DCG180ZX
Vorschub-Geschwindigkeit	0 - 28 mm/s			
Eintauchtiefe	214 / 350 mm	195584-2 Schnellladegerät DC18RC	1	-
Schubkraft	5000 N	196235-0 Akku BL1815N	2	- je
Innendurchmesser	51 mm	196351-8 Kartuschenhalter kpl.	1	-
Gewicht	2,1 - 3,0 kg	821568-1 Transportkoffer Kunststoff	1	-
		123221-8 Kolben C ET	-	1
		141861-0 Schlauchhalter ET	-	1
		142041-1 Zahnstange ET	-	1
		142042-9 Zahnstange ET	-	1
		142071-2 Kolben A ET	-	1
		142072-0 Kolben B ET	-	1
		454226-0 Düse	3	1 je
		454275-7 Kartuschenhalter ET	-	1

DCC500 Akku-Diamantschneider
18V • 40 mm • 8.800 min⁻¹



AWS

- + Eine 125 mm Diamantscheibe ermöglicht eine Schnitttiefe bis 40 mm
- + Der um 360° drehbare Absaugstutzen erleichtert die Absaugung über den mitgelieferten Staubsack oder über einen Staubsauger, AWS-Schnittstelle verfügbar
- + Mit optionalem Adapter auf Führungsschiene aufsetzbar
- + Kann für Nassschnitte um ein Druck Fall-Wassersset erweitert werden

Max. Ausgangsleistung	700 W
Leerlaufdrehzahl	8800 min ⁻¹
Max. Schnittleistung 0°	20 mm
Max. Schnittleistung 45°	27 mm
Bohrung	20 mm
Gewicht	2,5 - 3,0 kg

	Mitgeliefertes Zubehör im Detail	DCC500Z
	126738-0 Staubsack komplett	1
	783217-7 6-kant-Stiftschlüssel 5mm	1

BL ADT



XPT

Ohne Akkus und Ladegerät. Im Karton.

DCC500Z

Zubehör für DCC500



191X01-4 Druck- und Fallwassersset

- + Wasserversorgung durch mitgelieferten Vorratsbehälter oder über eine vorhandene Wasserleitung
- + Der Wasserzufluss findet in der Schutzhaube statt und mindert ein übermäßiges Spritzen
- + Einstellbare Durchflussmenge
- + Schnelle Montage mit nur einer Schraube



Bild	Bezeichnung	Spezifikation	Art.-Nr.		
1	Druck- und Fallwassersset		191X01-4		
2	Führungsschienenadapter		198673-2		
3	Führungsschiene	1,0 m	199140-0		
4	Führungsschiene	1,4 m	194368-5		
5	Diamantscheibe	Ø 125 mm, Schnittst. 1,9 mm, Nass, für Beton	B-21951		

DVR450 Akku-Betonverdichter
18V • 1.200 mm • 13.000 min⁻¹



- + 18 V Akku-Betonverdichter geeignet zum Verdichten von frisch gegossenem Beton
- + Dichter und blasenarmer Beton dank 13.000 Schwingungen pro Minute
- + Horizontale und vertikale Schalterbedienung möglich
- + Vibrationsreichweite 25 cm, Schaftlänge 1.200 mm, Durchmesser 25 mm

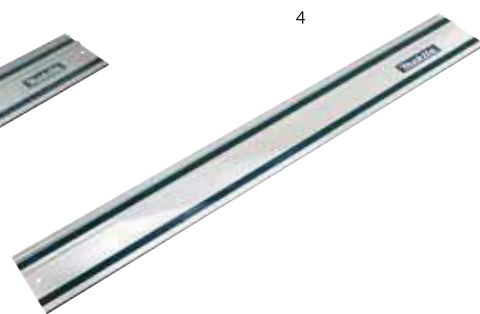



DVR450RTE

Ohne Akkus und Ladegerät. Im Karton.

DVR450Z

		Mitgeliefertes Zubehör im Detail	DVR450RTE	DVR450Z
Länge Verdichtervorsatz	1200 mm	195584-2 Schnellladegerät DC18RC	1	-
Durchmesser Verdichtervorsatz	25 mm	197280-8 Akku BL1850B	2	- je
Schwingkreis	1 mm	821766-7 Transportkoffer Kunststoff	1	-
Gewicht	3,3 - 3,8 kg	126206-3 Verdichtervorsatz ET	1	1

DTR180 Akku-Bewehrungsverbinder 18V		Ohne Akkus und Ladegerät.  DTR180ZJ 1.																									
 <ul style="list-style-type: none"> + Ein benutzerfreundlicher Bewehrungsverbinder für Moniereisen und Fußbodenheizungen + Einhandbedienung erlaubt Positionierung von Moniereisen + Die Bindekraft kann je nach Material in 6 Stufen zwischen 1 und 6 Nm eingestellt werden + Einstellbar auf Einzel- oder Mehrfachauslösung über einen Berührungsschalter + Kann bis zu 4 Bewehrungsstäbe je 13 mm verbinden 	<table border="1"> <tr> <td>Max. Ausgangsleistung</td> <td>340 W</td> <td colspan="2">Mitgeliefertes Zubehör im Detail</td> <td>DTR180ZJ</td> </tr> <tr> <td>Drahtdurchmesser</td> <td>0,8 mm</td> <td>162755-6</td> <td>Nylonbürste</td> <td>1</td> </tr> <tr> <td>Gewicht</td> <td>2,3 - 2,6 kg</td> <td>783208-8</td> <td>Sechskantstiftschlüssel 2,5 mm</td> <td>1</td> </tr> <tr> <td></td> <td></td> <td>821552-6</td> <td>MAKPAC Gr. 4</td> <td>1</td> </tr> <tr> <td></td> <td></td> <td>839735-4</td> <td>Tiefziehteil f. MAKPAC</td> <td>1</td> </tr> </table>	Max. Ausgangsleistung	340 W	Mitgeliefertes Zubehör im Detail		DTR180ZJ	Drahtdurchmesser	0,8 mm	162755-6	Nylonbürste	1	Gewicht	2,3 - 2,6 kg	783208-8	Sechskantstiftschlüssel 2,5 mm	1			821552-6	MAKPAC Gr. 4	1			839735-4	Tiefziehteil f. MAKPAC	1	
Max. Ausgangsleistung	340 W	Mitgeliefertes Zubehör im Detail		DTR180ZJ																							
Drahtdurchmesser	0,8 mm	162755-6	Nylonbürste	1																							
Gewicht	2,3 - 2,6 kg	783208-8	Sechskantstiftschlüssel 2,5 mm	1																							
		821552-6	MAKPAC Gr. 4	1																							
		839735-4	Tiefziehteil f. MAKPAC	1																							



DTR181 Akku-Bewehrungsverbinder 18V		Ohne Akkus und Ladegerät.  DTR181ZJ 1.																				
 <ul style="list-style-type: none"> + Ein benutzerfreundlicher Bewehrungsverbinder für Moniereisen und Fußbodenheizungen + Einhandbedienung erlaubt eine Positionierung von Moniereisen vor dem Binden + Die Bindekraft kann in sechs Stufen eingestellt werden + Einstellbar auf Einzel- oder Mehrfachauslösung über einen Berührungsschalter + Kann bis zu vier Bewehrungsstäbe verbinden (2x 16 mm + 2x 13 mm) 	<table border="1"> <tr> <td>Max. Ausgangsleistung</td> <td>340 W</td> <td colspan="2">Mitgeliefertes Zubehör im Detail</td> <td>DTR181ZJ</td> </tr> <tr> <td>Drahtdurchmesser</td> <td>0,8 mm</td> <td>162755-6</td> <td>Nylonbürste</td> <td>1</td> </tr> <tr> <td>Gewicht</td> <td>2,4 - 2,7 kg</td> <td>821552-6</td> <td>MAKPAC Gr. 4</td> <td>1</td> </tr> <tr> <td></td> <td></td> <td>8351L5-9</td> <td>Tiefziehteil f. MAKPAC</td> <td>1</td> </tr> </table>	Max. Ausgangsleistung	340 W	Mitgeliefertes Zubehör im Detail		DTR181ZJ	Drahtdurchmesser	0,8 mm	162755-6	Nylonbürste	1	Gewicht	2,4 - 2,7 kg	821552-6	MAKPAC Gr. 4	1			8351L5-9	Tiefziehteil f. MAKPAC	1	
Max. Ausgangsleistung	340 W	Mitgeliefertes Zubehör im Detail		DTR181ZJ																		
Drahtdurchmesser	0,8 mm	162755-6	Nylonbürste	1																		
Gewicht	2,4 - 2,7 kg	821552-6	MAKPAC Gr. 4	1																		
		8351L5-9	Tiefziehteil f. MAKPAC	1																		



Zubehör für DTR180



Bild	Bezeichnung.	Spezifikation	Art.-Nr.	Preis ohne MwSt.	Preis inkl. MwSt.
1	Bindedraht blank	0,8 mm x 100 m	199137-9		
2	Bindedraht verzinkt	0,8 mm x 100 m	191A57-9		
3	Bindedraht kunststoffbeschichtet	0,8 mm x 100 m	191J59-9		
4	Griffverlängerungsset		191M27-0		

- + Geeignet für horizontale und vertikale Anwendungen
- + Die gepolsterte Unterarmführung kann in der Länge und vom Winkel ideal auf den Anwender eingestellt werden
- + Für eine ergonomische Haltung: Eine starke Vorneigung des Oberkörpers wird vermieden, dadurch wird der Rücken geschont und die körperliche Belastung reduziert. Richtig eingestellt werden die Finger- und Handgelenke geschont und der Ellenbogen entlastet.

DSC163 Akku-Moniereisenschneider 18V • 3-16 mm		Ohne Akkus und Ladegerät. Im Karton.  DSC163ZK 2.																																								
 <ul style="list-style-type: none"> + Ideal zum Kürzen von Moniereisen bis 16 mm Durchmesser in nur 2,8 Sekunden + Die Schneidbacken sind beidseitig einsetzbar für doppelte Haltbarkeit, zudem ist der Schneidkopf um 360° drehbar + Eine integrierte LED beleuchtet den Arbeitsbereich 	<table border="1"> <tr> <td>Schnittgeschwindigkeit</td> <td>2,8 s</td> <td colspan="2">Mitgeliefertes Zubehör im Detail</td> <td>DSC163ZK</td> </tr> <tr> <td>Schnittleistung 400 N/mm²</td> <td>16 mm</td> <td>783204-6</td> <td>6-kant-Stiftschlüssel</td> <td>1</td> </tr> <tr> <td>Schnittleistung 600 N/mm²</td> <td>16 mm</td> <td>SC00000103</td> <td>6-kant-Stiftschlüssel</td> <td>1</td> </tr> <tr> <td>Gewicht</td> <td>6,8 - 6,9 kg</td> <td>SC00000104</td> <td>6-kant-Stiftschlüssel</td> <td>1</td> </tr> <tr> <td></td> <td></td> <td>SC00000106</td> <td>Hydrauliköl</td> <td>1</td> </tr> <tr> <td></td> <td></td> <td>SC00000107</td> <td>Maulschlüssel SW 17-14</td> <td>1</td> </tr> <tr> <td></td> <td></td> <td>SC09002470</td> <td>Schneidbacken</td> <td>1</td> </tr> <tr> <td></td> <td></td> <td>SC09009190</td> <td>Transportkoffer Kunststoff</td> <td>1</td> </tr> </table>	Schnittgeschwindigkeit	2,8 s	Mitgeliefertes Zubehör im Detail		DSC163ZK	Schnittleistung 400 N/mm ²	16 mm	783204-6	6-kant-Stiftschlüssel	1	Schnittleistung 600 N/mm ²	16 mm	SC00000103	6-kant-Stiftschlüssel	1	Gewicht	6,8 - 6,9 kg	SC00000104	6-kant-Stiftschlüssel	1			SC00000106	Hydrauliköl	1			SC00000107	Maulschlüssel SW 17-14	1			SC09002470	Schneidbacken	1			SC09009190	Transportkoffer Kunststoff	1	
Schnittgeschwindigkeit	2,8 s	Mitgeliefertes Zubehör im Detail		DSC163ZK																																						
Schnittleistung 400 N/mm ²	16 mm	783204-6	6-kant-Stiftschlüssel	1																																						
Schnittleistung 600 N/mm ²	16 mm	SC00000103	6-kant-Stiftschlüssel	1																																						
Gewicht	6,8 - 6,9 kg	SC00000104	6-kant-Stiftschlüssel	1																																						
		SC00000106	Hydrauliköl	1																																						
		SC00000107	Maulschlüssel SW 17-14	1																																						
		SC09002470	Schneidbacken	1																																						
		SC09009190	Transportkoffer Kunststoff	1																																						

DSC251 Akku-Moniereisenschneider 18V • 10-25 mm • 2.200 min ⁻¹		Ohne Akkus und Ladegerät. Im Karton.  DSC251ZK 1.																									
 <ul style="list-style-type: none"> + Zum Schneiden von Moniereisenstangen und Bewehrungsstäben bis max. Ø 25 mm + Randnahes Kantenschneiden (3,5 mm) + Mit robustem Anschlag zum einfachen führen der Maschine + Mit Anschluss für einen Staubsack + Seitengriff für zusätzlichen Komfort + Mit automatischer Drehzahlregulierung durch die ADT-Technologie + NEU: Sägeblatt mit separatem Aufnahmeanschluss 	<table border="1"> <tr> <td>Leerlaufdrehzahl</td> <td>2200 min⁻¹</td> <td colspan="2">Mitgeliefertes Zubehör im Detail</td> <td>DSC251ZK</td> </tr> <tr> <td>Schnittleistung 600 N/mm²</td> <td>25 mm</td> <td>153489-2</td> <td>Seitengriff 36</td> <td>1</td> </tr> <tr> <td>Gewicht</td> <td>3,9 - 4,0 kg</td> <td></td> <td>Stiftschlüssel M5 lang</td> <td>1</td> </tr> <tr> <td></td> <td></td> <td></td> <td>HM-Sägeblatt 110x34 mm, 24 Z</td> <td>1</td> </tr> <tr> <td></td> <td></td> <td>SC09009190</td> <td>Transportkoffer Kunststoff</td> <td>1</td> </tr> </table>	Leerlaufdrehzahl	2200 min ⁻¹	Mitgeliefertes Zubehör im Detail		DSC251ZK	Schnittleistung 600 N/mm ²	25 mm	153489-2	Seitengriff 36	1	Gewicht	3,9 - 4,0 kg		Stiftschlüssel M5 lang	1				HM-Sägeblatt 110x34 mm, 24 Z	1			SC09009190	Transportkoffer Kunststoff	1	* *
Leerlaufdrehzahl	2200 min ⁻¹	Mitgeliefertes Zubehör im Detail		DSC251ZK																							
Schnittleistung 600 N/mm ²	25 mm	153489-2	Seitengriff 36	1																							
Gewicht	3,9 - 4,0 kg		Stiftschlüssel M5 lang	1																							
			HM-Sägeblatt 110x34 mm, 24 Z	1																							
		SC09009190	Transportkoffer Kunststoff	1																							

DUT130 Akku-Rührgerät
18V • 165 mm • M12/M14

Ohne Akkus und Ladegerät. Im Karton.

DUT130Z

- + Das Makita Akku-Rührgerät DUT130Z wird von einem 18 V Li-Ion Akku angetrieben und bietet maximale Flexibilität durch kabelloses Arbeiten
- + Der installierte Spritzschutz schützt effektiv sowohl den Anwender, als auch die Maschine
- + Ein zusätzliches Akku-Schutzgehäuse schützt den Akku vor Schmutz und Spritzwasser

Max. Ausgangsleistung	650 W
Leerlaufdrehzahl	0 - 350 / 0 - 1300 min ⁻¹
Spindelgewinde	1/2" / M14
Max. Rührkorbdurchmesser	165 mm
Gewicht	2,5 - 2,8 kg

Mitgeliefertes Zubehör im Detail	DUT130Z
Schaft für Rührscheibe	1
Sechskantschraube M8x18	1
Adapter	1
Spritzschutz	1
Einmaulschlüssel SW 13	1
Einmaulschlüssel SW22	1
Rührscheibe	1
Einmaulschlüssel SW19	2je



BL
MOTOR

XPT

DUT131 Akku-Rührgerät
18V • 165 mm • 1,5-13 mm

Ohne Akkus und Ladegerät. Im Karton.

DUT131Z

- + Das Makita Akku-Rührgerät DUT131Z wird von einem 18 V Li-Ion Akku angetrieben und bietet maximale Flexibilität durch kabelloses Arbeiten
- + Der installierte Spritzschutz schützt effektiv sowohl den Anwender, als auch die Maschine
- + Ein zusätzliches Akku-Schutzgehäuse schützt den Akku vor Schmutz und Spritzwasser

Max. Ausgangsleistung	650 W
Leerlaufdrehzahl	0 - 350 / 0 - 1300 min ⁻¹
Bohrfutterspannweite	1,5 - 13 mm
Gewicht	2,7 - 3,0 kg

Mitgeliefertes Zubehör im Detail	DUT131Z
Seitengriff komplett	1
Spritzschutz	1
Bohrfutterschlüssel	1
Transporttasche	1



BL
MOTOR

XPT

DHG181 Akku-Heißluftgebläse
18V • 120-200 l/min • 550° C

Ohne Akkus und Ladegerät. Im Karton.

DHG181ZK

- + Stufenlos einstellbare Temperatur über Stellrad an der Maschinenrückseite, auch komplett ausschaltbar
- + Zweistufige Luftfördermenge
- + Schneller und einfacher Wechsel der Düsen durch ein Schnellwechselsystem
- + Auf Dauerbetrieb arretierbar
- + Leuchtstarke LED mit Vor- und Nachglimmfunktion

Max. Ausgangsleistung	10 W
Max. Fördermenge	120 - 200 L/min
Temperaturbereich	150 - 550 °
Gewicht	1,0 - 1,4 kg

Mitgeliefertes Zubehör im Detail	DHG181ZK	
PR00000028	Glasschutzdüse	1
PR00000029	Breitschlitzdüse	1
PR00000030	Reflektordüse	1
PR00000031	Reduzierhülse	1
PR00000404	Transportkoffer Kunststoff	1



Optionales Zubehör für Heißluftgebläse



Abb.	Bezeichnung	Art.-Nr.	Preis ohne MwSt.	Preis inkl. MwSt.
0	Glasschutzdüse	PR00000028		
1	Breitschlitzdüse	PR00000029		
2	Reflektordüse	PR00000030		
3	Reduzierhülse	PR00000031		
4	Schweißdüse	PR00000032		
5	Schweißdüse	PR00000034		
6	Reflektor-Lötdüse	PR00000033		
7	Andruckrolle	PR00000035		
8	Schweißschuh	PR00000039		
9	Spachtel	PR00000040		
10	Farbschaber-Set	PR00000041		
11	Farbschaber	PR00000042		
12	Kunststoffschweißdraht ABS	PR00000036		
13	Kunststoffschweißdraht HDPE	PR00000037		
14	Kunststoffschweißdraht PP	PR00000038		
15	Transportkoffer	PR00000123		

Professionelle Reinigung mit Makita

Das wachsende Sortiment an Makita Akku-Staubsaugern bietet verlässliche Unterstützung bei der täglichen Arbeit im Bereich Staubmanagement sowie im Einsatz zur professionellen Reinigung.

Die Akku-Produkte überzeugen durch ihre effiziente Leistung bei einem geringen Geräuschpegel und ohne störendes Kabel für mehr Benutzerkomfort. Innovationen, wie selbstreinigende Filter oder Roboterleittechnik, erleichtern die Arbeit und steigern die Produktivität. Das umfassende Sortiment an Makita Originalzubehör bildet eine perfekte Ergänzung und ermöglicht den Einsatz in zahlreichen Anwendungsgebieten.

Das passende Zubehör finden Sie auf Seite 100.



Hier geht es zum Download des Prospektes Professionelle Reinigung.



DCL181F Akku-Staubsauger

18V • 53 mbar • 0,65 l

DCL181FRFW

Ohne Akkus und Ladegerät. Im Karton.

DCL181FZW

3,0 Ah



- + Geräuscharmer Staubsauger mit hoher Saugleistung
- + 18 V Akku-Antrieb und 2-Gang-Getriebe
- + Ideal für die Beseitigung von Schmutz und Staub von Polstermöbeln, Treppentritten oder in der Werkstatt
- + Mit LED-Licht

Luftvolumen	1,4 m ³ /min
Max. Unterdruck	53 mbar
Laufzeit 18 V / 5,0 Ah	33 min
Behältervolumen Staub max.	0,65 L
Gewicht	1,2 - 1,4 kg

Mitgeliefertes Zubehör im Detail

	DCL181FRFW	DCL181FZW
Schnellladegerät DC18RC	1	-
Akku BL1830B	1	-
Fugendüse	1	-
Bodendüse Hartboden	1	1
Filtersack permanent	1	1
Fugendüse	-	1
Halter	1	1
Verlängerungsrohr Kunststoff	1	1



DCL280F Akku-Staubsauger

18V • 64 mbar • 0,75 l

Ohne Akkus und Ladegerät. Im Karton.

DCL280FZ

- + Geräuscharmer Staubsauger mit hoher Saugleistung
- + 18 V Akku-Antrieb und beutelloses 2-Stufen-Textilfiltersystem
- + Ideal für die Beseitigung von Schmutz und Staub in Autos oder Treppenhäusern

Luftvolumen	1,4 m ³ /min
Max. Unterdruck	64 mbar
Laufzeit 18 V / 5,0 Ah	33 min
Laufzeit 18 V / 6,0 Ah	39 min
Behältervolumen Staub max.	0,75 L
Gewicht	1,2 - 1,6 kg

Mitgeliefertes Zubehör im Detail

	DCL280FZ
Bodendüse Hartboden	1
Filtersack permanent	1
Halter	1
Verlängerungsrohr Kunststoff	1



Akku-Handstaubsauger Modelle: CL001G, DCL281F, DCL280F, DCL283F, DCL284F, DCL180F, DCL180, DCL181F, CL108FD

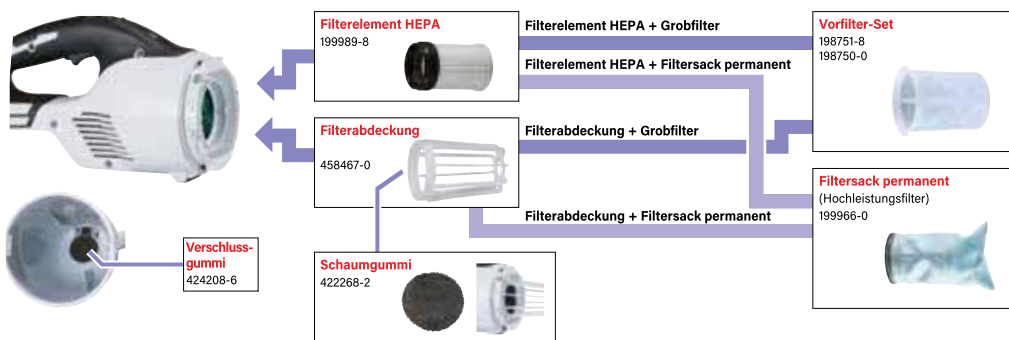

DCL281F Akku-Staubsauger
18V • 82 mbar • 0,75 l



- + Gräuschärmer Staubsauger mit hoher Saugleistung, 18 V Akku-Antrieb
- + Beutelloses 2-Stufen-Textilfiltersystem
- + Ideal für die Beseitigung von Schmutz und Staub in Autos oder Treppenhäusern
- + Die Saugkraft ist in drei Stufen einstellbar

3,0 Ah



DCL281FRF

Ohne Akkus und Ladegerät. Im Karton.

DCL281FZ

Luftvolumen	1,5 m ³ /min
Max. Unterdruck	82 mbar
Laufzeit 18 V / 3,0 Ah	50 / 20 / 15 min
Behältervolumen Staub max.	0,75 L
Gewicht	1,2 - 1,6 kg

Mitgeliefertes Zubehör im Detail

	DCL281FRF	DCL281FZ
Schnellladegerät DC18RC	1	-
Akku BL1830B	1	-
Bodendüse Hartboden	1	1
Bodendüse	-	1
Filtersack permanent	1	1
Fugendüse	-	1
Verlängerungsrohr	-	1
Halter	-	1
Halter	1	1
Verlängerungsrohr Kunststoff	1	1

DCL283F Akku-Staubsauger
18V • 175 mbar • 0,73 l



- + Starker Handstaubsauger mit einer Saugleistung von 90 W
- + Sehr leiser Betrieb durch neu konzipierte Luftstromstruktur
- + Hohe Saugkraft von 175 mbar und großes Luftvolumen von 1,1 m³/min.
- + Ideal zur Beseitigung von Staub und Schmutz bspw. in Autos oder Treppenhäusern
- + Beutellos, durch Verzicht auf einen Staubsack, wird der Behälter einfach ausgekippt

Luftvolumen	1,1 m ³ /min
Max. Unterdruck	175 mbar
Laufzeit 18 V / 3,0 Ah	10 min
Behältervolumen Staub max.	0,73 L
Gewicht	1,3 - 1,6 kg

Mitgeliefertes Zubehör im Detail

	DCL283FRF	DCL283FZ
Bodendüse Hartboden	1	1
Fugendüse	1	1
Halter	1	1
Verlängerungsrohr Kunststoff	1	1

DCL284F Akku-Staubsauger
18V • 180 mbar • 0,73 l



- + Starker Handstaubsauger mit einstellbarer Saugleistung von 20-125 W
- + Sehr leiser Betrieb durch neu konzipierte Luftstromstruktur
- + Hohe Saugkraft von 180 mbar und großes Luftvolumen von 1,2 m³/min.
- + Ideal zur Beseitigung von Staub und Schmutz bspw. in Autos oder Treppenhäusern
- + Beutellos, durch Verzicht auf einen Staubsack, wird der Behälter einfach ausgekippt

3,0 Ah



DCL284FRF

Ohne Akkus und Ladegerät. Im Karton.

DCL284FZ

Luftvolumen	1,2 m ³ /min
Max. Unterdruck	180 mbar
Laufzeit 18 V / 3,0 Ah	38/21/15/8 min
Behältervolumen Staub max.	0,73 L
Gewicht	1,3 - 1,6 kg

Mitgeliefertes Zubehör im Detail

	DCL284FRF	DCL284FZ
Schnellladegerät DC18RC	1	-
Akku BL1830B	1	-
Bodendüse Hartboden	1	1
Fugendüse	1	1
Fugendüse	-	1
Halter	1	1
Verlängerungsrohr Kunststoff	1	1

DCL286F Akku-Staubsauger
18V • 180 mbar • 0,25 l



- + Handstaubsauger mit einstellbarer Saugleistung von 15-100 W
- + Für eine lange Saugkrafterhaltung nimmt der integrierte Zyklonabscheider den Großteil der Staubpartikel auf, ehe diese im Staubbeutel landen
- + Sehr leiser Betrieb durch neu konzipierte Luftstromstruktur
- + Hohe Saugkraft von 180 mbar und großes Luftvolumen von 1,0 m³/min. Ideal zur Beseitigung von Staub und Schmutz bspw.
- + in Autos oder Treppenhäusern

3,0 Ah



DCL286FRF

Ohne Akkus und Ladegerät. Im Karton.

DCL286FZ

Luftvolumen	1,0 m ³ /min
Max. Unterdruck	180 mbar
Laufzeit 18 V / 3,0 Ah	38/21/15/8 min
Behältervolumen Staub max.	0,25 L
Gewicht	1,6 - 1,9 kg

Mitgeliefertes Zubehör im Detail

	DCL286FRF	DCL286FZ
Schnellladegerät DC18RC	1	-
Akku BL1830B	1	-
Bodendüse Hartboden	1	1
Fugendüse	1	1
Halter	1	1
Verlängerungsrohr Kunststoff	1	1

Zyklon-Abscheidervorsatz
191D75-5 | 191D73-9



- + Nimmt bis zu 90% der Staubpartikel auf, um die volle Saugkraft länger zu erhalten
- + 400 ml größeres Gesamtstaubvolumen
- + Gewicht nur 350 g
- + Einfach auf das Saugrohr stecken
- + Leicht zu entleeren
- + 191D75-5 Passend für: alle DCL Akku-Sauger ausser DCL280 und DCL281
- + 191D73-9 Passend für: DCL280 und DCL281

191D75-5
191D73-9

Staubsauger-Standfuß
1911L1-0



- + Freistehender Staubsauger Standfuß für Zuhause oder die Baustelle.
- + Inklusive Gummi-Bodenschutz.
- + Kein Bohren notwendig.
- + Lieferung ohne Staubsauger

1911L1-0

Wandhalter
199971-7



- + Für alle DCL- und CL- Handstaubsauger

199971-7

DCL184 Akku-Staubsauger
18V • 54 mbar • 0,5 l

Ohne Akkus und Ladegerät. Im Karton.

DCL184Z

- + Mit 3 Saugstufen und als Gebläse einsetzbar
- + Sehr leiser Betrieb
- + Mit Schultergurt zum leichten Transport
- + Wahlweise einsetzbar mit Staubbeutel aus Papier 0,33 l oder Textil 0,5 l

Luftvolumen	1,4 m ³ /min
Max. Unterdruck	54 mbar
Laufzeit 18 V / 3,0 Ah	80 / 30 / 20 min
Behältervolumen Staub max.	0,5 L
Gewicht	1,8 - 2,2 kg

Mitgeliefertes Zubehör im Detail		DCL184Z
140H94-2	Bürstendüse 360°	1
140H95-0	Polsterdüse	1
140J64-3	Gebläsedüse	1
162544-9	Schultergurt	1
166084-9	Staubsack ET	1
422437-5	Gummi-Fugendüse	1
459056-4	Vliesdüse	1



DVC350 Akku-Staubsauger
18V • 60 mbar • 3 l

Ohne Akkus und Ladegerät. Im Karton.

DVC350Z

- + Ein 18 V Akku-Staubsauger ausgestattet mit einem Tragegriff für den komfortablen Transport
- + Zwei Saugstufen und ein großer 3 l Staubsack
- + Nicht geeignet für Betonstaub

Schlauchlänge	2,5 m
Luftvolumen	3,4 m ³ /min
Max. Unterdruck	60 mbar
Laufzeit 18 V / 5,0 Ah	43 / 21 min
Behältervolumen Staub max.	3,0 L
Gewicht	2,2 - 2,4 kg

Mitgeliefertes Zubehör im Detail		DVC350Z
122918-6	Staubsack komplett	1
132025-7	Absaugdüse	1
140456-6	Saugschlauch 28mm 2,5m	1
166094-6	Schultergurt	1
417765-1	WKZ-Muffe 22	1
417766-9	WKZ-Muffe 38	1



DCL501 Akku-Staubsauger
18V • 100 mbar • 0,25 l

Ohne Akkus und Ladegerät. Im Karton.

DCL501Z

- + Ein kompakter Akku-Staubsauger mit einem HEPA-Filter und starker Saugleistung
- + Dieser Staubsauger mit 18 V und bürstenlosem Motor ist für eine ideale Arbeitshaltung mit einem Teleskopsaugrohr ausgestattet

Schlauchlänge	1,1 m
Luftvolumen	1,3 m ³ /min
Max. Unterdruck	66 mbar
Laufzeit 18 V / 3,0 Ah	50 / 20 / 15 min
Laufzeit 18 V / 5,0 Ah	64 / 29 min
Behältervolumen Staub max.	0,25 L
Gewicht	3,1 - 3,4 kg

Mitgeliefertes Zubehör im Detail		DCL501Z
166124-3	Tragegurt	1
	Staubbehälter ET	1
SH00000032	Reinigungsbürste	1
SH00000034	Handgriff mit Schlauch	1
SH00000042	Fugendüse	1
SH00000058	Bodendüse	1
SH00000060	Teleskoprohr	1



BL

HEPA

DVC750L Akku-Staubsauger
18V • 7,5 l • Nass/trocken • L

Ohne Akkus und Ladegerät. Im Karton.

DVC750LZX3

- + Ein 18 V Akku-Staubsauger mit einem HEPA-Filter und bürstenlosem Motor für eine kleine Arbeitsstättenreinigung oder zur Verwendung mit einer Maschine
- + Der Staubsauger hat zwei Saugstufen und eignet sich für den Nass- sowie Trockenbetrieb
- + Mit 7,5 Liter Tank (Trockenbetrieb)

Schlauchlänge	0,5 - 2 m
Schlauchdurchmesser	28 mm
Luftvolumen	1,3 / 1,6 m ³ /min
Max. Unterdruck	67 mbar
Laufzeit 18 V / 5,0 Ah	60 / 30 min
Laufzeit 18 V / 6,0 Ah	70 / 35 min
Behältervolumen Staub max.	7,5 L
Kapazität Flüssigkeiten	4,5 L
Staubklasse	L
Gewicht	4,3 - 4,6 kg

Mitgeliefertes Zubehör im Detail		DVC750LZX3
140G04-3	Saugschlauch 38mm Ø	1
162518-0	Filterelement HEPA	1
191M39-3	Nassfilter	1
199486-4	Schultergurt	1
458891-7	Breitschlitzdüse	1
458919-1	Fugendüse	1



BL

XPT

HEPA

DVC150L Akku-Staubsauger
2x18V • 15 l • Nass/Trocken • L • Hybrid

Ohne Akkus und Ladegerät. Im Karton.

DVC150LZ

- + Ein solider Staubsauger für Nass- und Trockenbetrieb, ideal für Reinigungsarbeiten und Fremdabsaugung bei Maschinen
- + Der Staubsauger verfügt über einen großflächigen An- und Ausschalter und ist für Stäube mit MAK Werten > 1 mg/m³ und Staubklasse L nach Euronorm geeignet
- + Inklusive Aufsätzen und Schlauch zur Staubabsaugung

Schlauchlänge	2,5 m
Schlauchdurchmesser	28 / 38 mm
Luftvolumen	2,1 / 3,6 m ³ /min
Max. Unterdruck	90 / 240 mbar
Laufzeit 18 V / 5,0 Ah	65 min
Behältervolumen Staub max.	15 L
Kapazität Flüssigkeiten	12 L
Staubklasse	L
Gewicht	8,9 - 9,6 kg

Mitgeliefertes Zubehör im Detail		DVC150LZ
122512-4	Bodendüse	1
140248-3	Textilfilter	1
192562-3	Handrohr gebogen	1
192563-1	Saugrohr gerade Alu	1
195432-5	Entsorgungssack Kunststoff	1
195434-1	Saugschlauch o. Schaftrahraufnahme	1
195552-5	Dämpferfilter	1
410306-2	Fugendüse	1
	Zubehörbox ET	1
661914-4	Anschlussleitung 230V 5,5m ET	1



DVC155L Akku-Staubsauger
2x18V - 15 l - Nass/Trocken - L

Ohne Akkus und Ladegerät. Im Karton.

DVC155LZX2



- + Ein sehr leiser Staubsauger für Nass- und Trockenbetrieb, ideal für Reinigungsarbeiten und Fremdabsaugung bei Maschinen
- + Der Staubsauger verfügt über einen bürstenlosen Motor sowie einen großflächigen An- und Ausschalter
- + Stäube mit MAK Werten > 1 mg/m³ und Staubklasse L nach Euronorm sind kein Problem für den DVC155L
- + Inklusive Aufsätze und Schlauch zur Staubabsaugung

Schlauchlänge	1,7 m
Schlauchdurchmesser	32 mm
Luftvolumen	2,1 m ³ /min
Max. Unterdruck	110 mbar
Laufzeit 18 V / 6,0 Ah	40 min
Behältervolumen Staub max.	15 L
Kapazität Flüssigkeiten	12 L
Staubklasse	L
Gewicht	7,2 - 7,9 kg

Mitgeliefertes Zubehör im Detail

Zubehörbox	1
Textilfilter	1
Alu-Teleskop. m. Aufstecksicherung.	1
Handr. m. Aufstecks. geb.	1
Boden- und Teppichdüse	1
Entsorgungssack Kunststoff	1
Fugendüse	1
Saugschl. m. Schaftrahraufn.	1

DVC155LZX2

BL MOTOR

XPT

DVC157L Akku-Staubsauger
2x18V - 15 l - Trocken - L - AWS

Ohne Akkus und Ladegerät. Im Karton.

DVC157LZX3



AWS

- + Ein geräuscharmer 2 x 18 V Akku-Staubsauger mit Auto-Start Wireless System (AWS)
- + Staubsauger und Maschine sind via Bluetooth verbunden und das Staubsaugen startet automatisch
- + Der Staubsauger verfügt zudem über einen HEPA-Filter, einen bürstenlosen Motor sowie einen großflächigen An- und Ausschalter
- + Staubklasse L nach Euronorm
- + Inklusive Aufsätze und Schlauch zur Staubabsaugung

Schlauchlänge	2,5 m
Schlauchdurchmesser	38 mm
Luftvolumen	2,4 m ³ /min
Max. Unterdruck	110 mbar
Laufzeit 18 V / 6,0 Ah	100 min
Behältervolumen Staub max.	15 L
Staubklasse	L
Gewicht	8,0 - 8,6 kg

Mitgeliefertes Zubehör im Detail

Zubehörbox	1
Vorfilter	1
Handrohr gebogen	1
Saugrohr gerade Alu	1
Entsorgungssack Kunststoff	1
Saugschl. o. Schaftrahraufn.	1
Saugschl. o. Schaftrahraufn.	1
Filterelement HEPA	1
AWS Funk-Adapter WUT01	1
Bodendüse Hartboden & Teppich	1
Fugendüse	1
WKZ-Muffe 22	1
423398-2 Dämpferfilter	1
424379-9 WKZ-Muffe 24	1

DVC157LZX3

BL MOTOR

XPT

HEPA

DVC560 Akku-Bodenstaubsauger
2x18V - 5 l - Trocken

Ohne Akkus und Ladegerät. Im Karton.

DVC560Z



- + Ein praktischer Bodenstaubsauger mit 2x18 V-Akku-Antrieb
- + Eine Bürste mit zuschaltbarer Rotationsbewegung ermöglicht eine gründliche Reinigung von Teppich- und Hartböden
- + Ein Saugschlauch mit einer Aufnahme für verschiedene Düsen und Bürsten ist ebenfalls integriert
- + Die Saugleistung ist in 3 Stufen wählbar
- + Der Korpus ist von 90° bis 0° in vier Stufen neigbar

Luftvolumen	1,9 m ³ /min
Max. Unterdruck	120 mbar
Laufzeit 18 V / 6,0 Ah	120 / 60 / 30 min
Behältervolumen max.	5,0 L
Gewicht	8,3 - 9,0 kg

Mitgeliefertes Zubehör im Detail

Fugendüse	1
Rundbürste mit drehbarem Kopf	1
Filterelement HEPA	1

DVC560Z

Passendes Zubehör für den Akku-Bodenstaubsauger DVC560

Saugschlauch 28 mm

<p>Fugendüse 28 mm</p> <ul style="list-style-type: none"> 191D65-8 198919-6 198990-0 198992-6 <p>Länge: 330 mm</p>	<p>Bürstendüse drehbar</p> <ul style="list-style-type: none"> 191D67-4 198552-4 	<p>Fugenbürste</p> <ul style="list-style-type: none"> 198537-0
<p>Fugendüse 22 mm</p> <ul style="list-style-type: none"> 192236-6 <p>9 mm Ø an der Spitze zum Aussaugen von Bohrlöchern</p>	<p>Bürstendüse</p> <ul style="list-style-type: none"> 191M30-1 	
<p>Polsterdüse 28 mm</p> <ul style="list-style-type: none"> 199038-1 199041-2 199039-9 	<p>Polsterdüse 28 mm mit seitlichen Bürsten</p> <ul style="list-style-type: none"> 140H95-0 	<p>Vliesdüse 28 mm</p> <ul style="list-style-type: none"> Z. B. für Fußmatten 459056-4
<p>Fugendüse 28 mm</p> <ul style="list-style-type: none"> 416041-0 451240-7 451243-1 413859-0 <p>Länge: 160 mm</p>	<p>Fugendüse 28 mm</p> <ul style="list-style-type: none"> 199439-3 <p>Länge: 415 mm</p>	<p>Bürstendüse 360°</p> <ul style="list-style-type: none"> 140H94-2 <p>für Jalousien, Lüftungsschlitze etc.</p>



Staubfangsack



HEPA Filterelement



Hauptbürste



DVC261 Akku-Rucksackstaubsauger

2x18V - 110 mbar • 2 l

Ohne Akkus und Ladegerät. Im Karton.

DVC261ZX15

- + Ein 2 x 18 V starker Akku-Rucksackstaubsauger mit komfortablen Gurten und teleskopierbarem Saugrohr, um mobiles Arbeiten leichter zu machen
- + Ausgestattet mit einem leistungsfähigem HEPA-Filter, 2 l Auffangstasche, dreistufiger Saugkräfteeinstellung und separatem LED-Arbeitslicht

Schlauchlänge	1 m
Schlauchdurchmesser	28 mm
Leerlaufdrehzahl	3000 - 8500 min ⁻¹
Luftvolumen	2,3 m ³ /min
Max. Unterdruck	110 mbar
Laufzeit 18 V / 5,0 Ah	110 / 60 / 33 min
Laufzeit 18 V / 6,0 Ah	140 / 75 / 40 min
Behältervolumen max.	2,0 L
Gewicht	3,8 - 4,5 kg

Mitgeliefertes Zubehör im Detail

127082-8	Bodendüse Hartboden & Teppich	1
127093-3	Handr. m. Aufstecks. geb.	1
127725-2	Filterelement HEPA	1
140G19-0	Alu-Teleskop. m. Aufstecksicherg.	1
143787-2	Saugschl. o. Schaftrahraufn.	1
166116-2	Schlauchklemme	1
197901-2	Runddüse-Gummi	1
198992-6	Fugendüse	1
199039-9	Polsterdüse	1

DVC261ZX15**BL**
MOTOR**HEPA**
FILT**DVC265 Akku-Rucksackstaubsauger**

2x18V - 110 mbar • 2 l

Ohne Akkus und Ladegerät. Im Karton.

DVC265ZXU**AWS**

- + Ein 2 x 18 V starker Akku-Rucksackstaubsauger mit gepolsterten Gurten zur mobilen Staubabsaugung für Maschinen
- + Ausgestattet mit HEPA-Filter, mit zweistufiger Saugkräfteeinstellung und LED-Arbeitslicht
- + Mit dem Auto-Start Wireless System (AWS) lässt sich der Staubsauger drahtlos mit einer Maschine verbinden, der Sauger startet/stoppt automatisch

Schlauchlänge	1,5 m
Schlauchdurchmesser	28 mm
Luftvolumen	1,8 / 2,0 m ³ /min
Max. Unterdruck	110 mbar
Laufzeit 18 V / 5,0 Ah	60 / 33 min
Laufzeit 18 V / 6,0 Ah	75 / 40 min
Behältervolumen max.	2,0 L
Gewicht	3,9 - 4,5 kg

Mitgeliefertes Zubehör im Detail

127725-2	Filterelement HEPA	1
166116-2	Schlauchklemme	1
195545-2	Adapter 38 mm	1
195546-0	Adapter 24 mm	1
195547-8	Adapter 22 mm	1
198900-7	AWS Funk-Adapter WUT01	1
417765-1	WKZ-Muffe 22	1
417766-9	WKZ-Muffe 38	1
424379-9	WKZ-Muffe 24	1
A-34235	Saugschlauch 28 mm	1

DVC265ZXU**BL**
MOTOR**HEPA**
FILT**DVC660 Akku-Rucksackstaubsauger**

2x18V - 110 mbar • 6 l

Ohne Akkus und Ladegerät. Im Karton.

DVC660Z

- + Akku-Rucksackstaubsauger mit bürstenlosem 2 x 18 V-Antrieb
- + Gerät wird mit gepolsterten Schultergurten bequem auf dem Rücken getragen
- + Das teleskopierbare Saugrohr ermöglicht immer die richtige Arbeitsposition
- + Eine Rüttelplatte am Staubbeutel sorgt durch die Bewegung des Anwenders für bessere Ausnutzung des Volumens

Schlauchlänge	1 m
Schlauchdurchmesser	32 mm
Luftvolumen	2,2 m ³ /min
Max. Unterdruck	110 mbar
Laufzeit 18 V / 5,0 Ah	110 / 60 / 33 min
Laufzeit 18 V / 6,0 Ah	140 / 75 / 40 min
Behältervolumen max.	6,0 L
Gewicht	6,1 - 6,7 kg

Mitgeliefertes Zubehör im Detail

127082-8	Bodendüse Hartboden & Teppich	1
140G19-0	Alu-Teleskop. m. Aufstecksicherg.	1
140G26-3	Handr. m. Aufstecks. geb.	1
166116-2	Schlauchklemme	1
191D12-9	Filterelement HEPA	1
197901-2	Runddüse-Gummi	1
199453-9	Saugschl. m. Schaftrahraufn.	1

DVC660Z**BL**
MOTOR**HEPA**
FILT**DVC665 Akku-Rucksackstaubsauger**

2x18V - 110 mbar • 6 l

Ohne Akkus und Ladegerät. Im Karton.

DVC665ZU**AWS**

- + Akku-Rucksackstaubsauger mit bürstenlosem 2 x 18 V-Antrieb
- + Gerät wird mit gepolsterten Schultergurten bequem auf dem Rücken getragen
- + Mit dem Auto-Start Wireless System (AWS) lässt sich der Staubsauger drahtlos mit einer Maschine verbinden, der Sauger startet/stoppt automatisch

Schlauchlänge	1,5 m
Schlauchdurchmesser	28 mm
Luftvolumen	1,8 m ³ /min
Max. Unterdruck	110 mbar
Laufzeit 18 V / 5,0 Ah	60 / 33 min
Laufzeit 18 V / 6,0 Ah	75 / 40 min
Behältervolumen max.	6,0 L
Gewicht	6,1 - 6,7 kg

Mitgeliefertes Zubehör im Detail

127082-8	Bodendüse Hartboden & Teppich	1
191C26-2	Filtersack	1
191D12-9	Filterelement HEPA	1
198900-7	AWS Funk-Adapter WUT01	1
417765-1	WKZ-Muffe 22	1
A-34235	Saugschlauch 28 mm	1

DVC665ZU

DRC200 Akku-Saugroboter
18V • 2,5 l • 500 m²

Ohne Akkus und Ladegerät. Im Karton.

DRC200Z

Saugroboter
1.
1.



- + Ein Akku-Saugroboter, ideal für die Reinigung von Flächen zwischen 300 und 500m²
- + Timerfunktion, Arbeitsbereich kann definiert werden
- + Sensoren schützen das Gerät vor dem Hinfallen
- + Abnehmbarer und waschbarer 2,5-Liter-Staubbehälter und waschbarer Filter
- + Inklusive Fernbedienung

Laufzeit 18V / 5.0 Ah x2	200 min
Laufzeit 18V / 6.0 Ah x2	230 min
Behältervolumen Staub max.	2,5 L
Gewicht	7,3 - 7,8 kg

Mitgeliefertes Zubehör im Detail		DRC200Z
SH0000065	Seitenbürsten-Set	1
SH00000213	Filterelement	1
SH00000219	Fernbedienung DRC200	1
SH00000231	Sensor Markierungsband	1
SH00000313	Hauptbürstenwalze	1



DRC300 Akku-Saugroboter
18V • 3,0 l • 600 m²

Ohne Akkus und Ladegerät. Im Karton.

DRC300Z

Saugroboter
2.
2.



- + Mit Hilfe der LiDAR-Sensoren und der Kamera, erkennt die Maschine den Abstand zu Objekten und ermittelt 2D-Daten der Umgebung
- + Über eine benutzerfreundliche App lässt sich der Saugroboter über das Smartphone bedienen und der aktuelle Reinigungsfortschritt anzeigen
- + Für eine Fläche von bis zu 600 m² oder etwa 240 Minuten mit zwei Akkus BL1860B.

Max. speicherbarer Kartierungsbereich	10000 m ²
Laufzeit 18V / 6.0 Ah x2	240 min
Behältervolumen Staub max.	3,0 L
Gewicht	9,6 - 10,6 kg

Mitgeliefertes Zubehör im Detail		DRC300Z
191P22-8	Hauptbürste	1
191P31-7	Filterelement	1
620H54-5	Fernbedienung	1
191P28-6	Seitenbürsten-Set	2je



Zubehör Robotersauger DRC200 und DRC300



Modell	Beschreibung	Spezifikation	Bild	Art.-Nr.	Preis ohne MwSt.	Preis inkl. MwSt.
DRC200	Markierungsband	15 m, selbstklebend, zur Eingrenzung der Reinigungsfläche.	1	SH00000231		
	Hauptbürste	Standard, entspricht der Hauptbürste aus dem Standardlieferumfang.	2	SH00000313		
	Seitenbürsten-Set	2 Stück. Standard, entspricht der Hauptbürste aus dem Standardlieferumfang.	3	SH00000065		
	Filterelement	Filterelement inklusive Rahmen.	4	SH00000213		
	Fernbedienung		5	SH00000219		
DRC300	Magnet-Markierungsband	5 m, selbstklebend, zur Eingrenzung der Reinigungsfläche.	6	191P18-9		
	Hauptbürste	Standard, entspricht der Hauptbürste aus dem Standardlieferumfang.	7	191P22-8		
	Hauptbürste	Mit weichen Borsten für empfindliche Böden und Flachgewebetepiche, wie Sisal oder Tatami.	8	191P20-2		
	Seitenbürsten-Set	2 Stück. Standard, entspricht der Hauptbürste aus dem Standardlieferumfang.	9	191P28-6		
	Seitenbürsten-Set	2 Stück. Mit weichen Borsten für empfindliche Böden.	10	191P26-0		
	Filterelement	HEPA-Filterelement inklusive Rahmen.	11	191P31-7		
	Schaumgummi-Set	Selbstklebendes Schaumgummi zur Ummantelung der Stoßkanten.	12	191X35-7		
	Fernbedienung		13	620H54-5		

Zum Reinigen

mit vorderer Aufnahme

Aufnahme 28 mm

Aufnahme 38 mm

Aufnahme 32 mm

Model VC001GL VC003GL VC005GL VC006GM VC007GL DVC150L DVC155L DVC157L	Model VC3210L VC1310L	Model VC008G VC006G DVC261 DVC265 DVC660 DVC665 DVC350	Reinigungs-Set - Saugschlauch 38 mm-2,5 m - Saugrohr gebogen - Saugrohr gerade - Bodendüse - Fugendüse 195439-1
------------------------------------------------------------------------------------------------------	------------------------------------	------------------------------------------------------------------------------------	------------------------------------------------------------------------------------------------------------------------------------------

Saugschlauch 32 mm
mit vorderer Aufnahme



1,0 m 199453-9
1,7 m 199493-7

Saugschlauch 28 mm



1,0 m 143787-2
1,5 m 152992-0
3,5 m 195433-3

Saugschlauch 38 mm



2,5 m 195434-1

Saugrohr gebogen 192562-3
Saugrohr gerade 192563-1

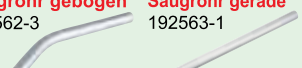

Schaftrohr mit Aufstecksicherung
ohne Aufnahme
140G26-3



Schaftrohr mit Aufstecksicherung
mit Aufnahme
127093-3



Schaftrohr
ohne Aufnahme
458184-2



Schaftrohr
mit Aufnahme
126756-8



Adapter 22 mm
195547-8



38 mm Aufnahmen

Bodendüse
Bodendüse flach
199455-5

Umschaltbodendüse
Boden- und Teppichdüse
198184-7

Universalbodendüse Nass/trocken
195551-7

Bodendüse trocken
195549-4

Bodendüse nass
nur für Nasssauger
195550-9

Polsterdüse
191657-9

Fugendüse
410306-2



Zyklonabscheider-Vorsatz mit Aufstecksicherung
● 191D73-9



Zyklonabscheider-Vorsatz
● 191D75-5



Saugrohr Alu
Länge: 465 mm
199844-4



Saugrohrverlängerung Alu
Länge 465 mm
199843-6



für Düsen mit 32 mm Aufnahme

Teleskoprohr Aluminium mit Aufstecksicherung
Länge: 590-942 mm
140G19-0
Länge: 500-850 mm
199633-7



Teleskoprohr Kunststoff
Länge: 500-850 mm
123584-2



Verlängerungsrohr Kunststoff
Länge: 479 mm
● 459356-2



Verlängerungsrohr Kunststoff
Länge: 340 mm
für Zyklonabscheider-Vorsatz
● 191D78-9



Verlängerungsrohr Kunststoff
Länge: 465 mm
Länge 320 mm für Zyklonabscheider-Set
● 451424-7
● 451241-5
● 451244-9
○ 191D79-7

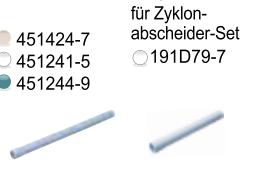

Fugendüse
192236-6



28 mm Aufnahmen

Bodendüse
flach, schwenkbar
127082-8

Umschaltbodendüse
schwenkbar
191G86-8

Umschaltbodendüse
Boden- und Teppichdüse
○ 198532-0

Bodendüse
schwenkbar
● 123485-4
○ 123486-2
● 123488-8

Teppichbodendüse
schwenkbar
● 198150-4
● 198529-9

Bodendüse Hartboden
220 mm
● 127827-4

Bodendüse
320 mm
● 198183-9

Bodendüse
320 mm
○ 191X06-4



Polsterdüse
für Fahrzeuge, Polstermöbel etc.
● 199038-1
● 199041-2
● 199039-9

Polsterdüse mit seitlichen Bürsten
Für z. B. Fußmatten, Polstermöbel etc.
140H95-0

Vliesdüse
Für z. B. Fußmatten
459056-4

Bürstendüse
191M30-1

Fugendüse
● 416041-0
○ 451240-7
● 451243-1
● 413859-0

Fugendüse
Länge: 160 mm
○ 198919-6
● 198990-0
● 198992-6
○ 191D65-8

Fugendüse
Länge: 330 mm
○ 198919-6
● 198990-0
● 198992-6
○ 191D65-8

Fugendüse
Länge: 415 mm
199439-3



Bürstendüse drehbar
● 198552-4
○ 191D67-4

Fugenbürste
● 198537-0

Bürstendüse 360°
140H94-2

Fugendüse Gummi
*422437-5

Runddüse Gummi
*197901-2

***Düsen können nicht direkt an Schaftrohren angebracht werden, sondern müssen eine gerade Verbindung haben**



Modell
VC3012L
VC3012M
VC4210M



Modell
VC2000L
VC2012L
VC2512L
VC3011L



Saugschlauch 32 mm
4 m
P-84084



Saugschlauch 32 mm
3,5 m
P-81739



Handrohr gebogen INOX
P-70346



Saugrohr-Set
ø35x520 mm 2 Stk.
P-72942



Bodendüse
D36x300
Nass/trocken
P-81789



Bodendüse
Nass
W14295
W000014295



Fugendüse
ø35x300
W6084



Fugendüse
ø35x200
nutzbar mit P-81745
W29541
W107418349

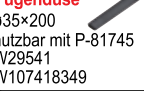

Reinigungs-Set
Bürsten-Set Büro
P-70502



DFV210 Akku-Klimaweste

12V max. / 18V - M, L, XL, 2XL, 3XL

DFV210ZL



- + Akku-Klimaweste zum Herunterkühlen der Körpertemperatur in heißer Umgebung, mit entsprechendem Adapter kompatibel mit 12 V max. / 18 V Akku
- + Die zwei flachen Lüfter mit BL-Motor sorgen für mehr Komfort, zudem ist die Akku-Klimaweste mit drei Taschen ausgestattet
- + Bis zu 33 Stunden Laufzeit mit BL1860B.

Luftvolumen	1,5 / 1,7 / 2,1 / 2,2 m ³ /min
Laufzeit 18 V / 6,0 Ah	13,5 / 24,5 / 33 h
Gewicht	0,38 kg

DFJ212 Akku-Klimajacke

12V max. / 18V - M, L, XL, 2XL, 3XL

DFJ212ZL



- + Akku-Klimajacke zum Herunterkühlen der Körpertemperatur in heißer Umgebung, mit entsprechendem Adapter kompatibel mit 12 V max. / 18 V Akku
- + Die Luft wird durch einen Ventilator im Rückenbereich angesaugt, bläst über die Haut und tritt durch Öffnungen im Hals- und Handbereich wieder aus
- + In einem auffälligen Gelb gestaltet

Luftvolumen	1,5 / 1,7 / 2,1 / 2,2 m ³ /min
Laufzeit 18 V / 6,0 Ah	13,5 / 24,5 / 33 h
Gewicht	0,43 kg

DFJ213 Akku-Klimajacke

12V max. / 18V - M, L, XL, 2XL, 3XL

DFJ213ZL



- + Akku-Klimajacke zum Herunterkühlen der Körpertemperatur in heißer Umgebung, mit entsprechendem Adapter kompatibel mit 12 V max. / 18 V Akku
- + Die Luft wird durch einen Ventilator im Rückenbereich angesaugt, bläst über die Haut und tritt durch Öffnungen im Hals- und Handbereich wieder aus
- + Bis zu 33 Stunden Laufzeit mit BL1860B.

Luftvolumen	1,5 / 1,7 / 2,1 / 2,2 m ³ /min
Laufzeit 18 V / 6,0 Ah	13,5 / 24,5 / 33 h
Gewicht	0,54 kg

DFJ214 Akku-Klimajacke

12V max. / 18V - M, L, XL, 2XL, 3XL

DFJ214ZL



- + Akku-Klimajacke zum Herunterkühlen der Körpertemperatur in heißer Umgebung, mit entsprechendem Adapter kompatibel mit 12 V max. / 18 V Akku
- + Die Luft wird durch einen Ventilator im Rückenbereich angesaugt, bläst über die Haut und tritt durch Öffnungen im Hals- und Handbereich wieder aus
- + In Warnfarbe Gelb und ausgestattet mit Reflektoren

Luftvolumen	1,5 / 1,7 / 2,1 / 2,2 m ³ /min
Laufzeit 18 V / 6,0 Ah	13,5 / 24,5 / 33 h
Gewicht	0,54 kg

DFJ304 Akku-Klimajacke

12V max. / 18V - M, L, XL, 2XL, 3XL

DFJ304ZL



- + Akku-Klimajacke zum Herunterkühlen der Körpertemperatur in heißer Umgebung, mit entsprechendem Adapter kompatibel mit 12 V max. / 18 V Akku
- + Die Luft wird durch einen Ventilator im Rückenbereich angesaugt, bläst über die Haut und tritt durch Öffnungen im Hals- und Handbereich wieder aus
- + Ausgestattet mit fünf Taschen

Luftvolumen	1,3 / 1,5 / 1,9 / 2,1 m ³ /min
Gewicht	0,46 kg
Laufzeit 18 V / 6,0	18,5 / 26,5 / 40 h

CV101D Akku-Thermoweste

12V max. - S, M, L, XL, 2XL, 3XL

CV101DZS



- + Akku-Thermoweste für raue Bedingungen
- + Mit entsprechendem Adapter kompatibel mit 12 V max. Akku
- + Das wasserabweisende Material schützt vor leichtem Regen
- + Heizelemente an Schultern und Rücken
- + Die Laufzeit beträgt je nach Heizstufe bis zu 14 Stunden
- + Inklusive 12 V max. Akku-Adapter mit USB-Anschluss zum Laden von Smartphones

Betriebszeit 12Vmax / 4,0 Ah	4 / 7,5 / 14 h
Gewicht	0,7 kg

DCV202 Akku-Thermoweste

18V - S, M, L, XL, 2XL, 3XL

DCV202ZL



- + Akku-Thermoweste für raue Bedingungen
- + Kompatibel mit 18 V Akkus
- + Das wasserabweisende Material schützt vor leichtem Regen und Wind
- + Vier Heizzonen im Brust- und Rückenbereich
- + Die Laufzeit mit einem 18 V/6,0 Ah Akku beträgt je nach Heizstufe bis zu 10/20/35 Stunden

Laufzeit 18 V / 5,0 Ah	8 / 16 / 28 h
Laufzeit 18 V / 6,0 Ah	10 / 20 / 35 h
Gewicht	0,50 kg

Mitgeliefertes Zubehör für DCV202ZS im Detail:
1x TD00000111 Adapter 14,4V-18V

DCX201 Akku-Thermoshirt18V - 12V max. - 3-stufig - Stehkragen
S, M, L, XL, 2XL, 3XL

DCX201CL



- + Akku-Thermoshirt zum Tragen als zusätzliche Kleidungsschicht mit mehreren Heizzonen für angenehme Wärme bei Arbeiten im Kalten
- + Auch bei Freizeitaktivitäten wie Outdoorsport geeignet
- + Die vier Heizzonen befinden sich im Brustbereich, an beiden Oberarmen und im Nackenbereich
- + Das Shirt ist Waschmaschinen und Trockner geeignet

Betriebszeit 12Vmax / 4,0 Ah	3,5 / 7 / 15 h
Laufzeit 18 V / 6,0 Ah	7,5 / 16 / 33 h
Betriebszeit BL1055B	5,5 / 11 / 20

DCX200 Akku-Thermoshirt18V - 12V max. • 3-stufig • Rundhals
NEU**DCX200CL****DCJ205 Akku-Thermojacke**

18V • S, M, L, XL, 2XL, 3XL

DCJ205ZL

- + Akku-Thermoshirt zum Tragen als zusätzliche Kleidungsschicht mit mehreren Heizzonen für angenehme Wärme bei Arbeiten im Kalten
- + Auch bei Freizeitaktivitäten wie Outdoorsport geeignet
- + Die vier Heizzonen befinden sich im Brustbereich, an beiden Oberarmen und im Nackenbereich
- + Das Shirt ist Waschmaschinen und Trockner geeignet



- + Akku-Thermojacke für raue Bedingungen
- + Kompatibel mit 18 V Akkus
- + Das wasserabweisende Material schützt vor leichtem Regen und Wind
- + Fünf Heizzonen an Brust und Rücken
- + Die Laufzeit mit einem 18 V/6,0 Ah Akku beträgt je nach Heizstufe bis zu 8,5/14/35 Stunden

Betriebszeit 12Vmax / 4,0 Ah 3,5 / 7 / 15 h
 Laufzeit 18 V / 6,0 Ah 5,5 / 10,5 / 23 h
 Betriebszeit BL1055B 5,5 / 11 / 20 h

Laufzeit 18 V / 6,0 Ah 8,5 / 14 / 35 h
 Gewicht 1,1 - 1,2 kg

Mitgeliefertes Zubehör für DCJ205ZS im Detail:
 1x TD00000111 Adapter 14,4V-18V

DCJ206 Akku-Thermojacke

18V • S, M, L, XL, 2XL, 3XL

DCJ206ZL**DCB200 Akku-Heizdecke**

18V • 3 Heizstufen • 1.400x700 mm

DCB200A

- + Akku-Thermojacke für raue Bedingungen
- + Kompatibel mit 18 V Akkus
- + Das wasserabweisende Material schützt vor leichtem Regen und Wind, die Reflektoren sorgen für eine gute Sichtbarkeit
- + Fünf Heizzonen an Brust und Rücken

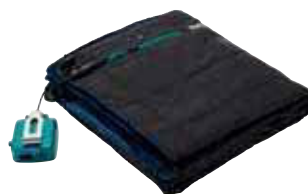

- + Eine Akku-Heizdecke welche mit passendem Adapter mit 12 V max. und 18 V Akkus läuft
- + Die Akku-Heizdecke ist in 3 Stufen einstellbar und kann auf der höchsten Stufe bis zu 10 Stunden lang genutzt werden
- + Durch Druckknöpfe kann die Heizdecke flexibel angewendet werden und ist mit einer praktischen Tasche zur Aufbewahrung des Akkus ausgestattet

Laufzeit 18 V / 6,0 Ah 8,5 / 14 / 35 h
 Gewicht 1,1 - 1,2 kg

Mitgeliefertes Zubehör für DCJ206ZS im Detail:
 1x TD00000111 Adapter 14,4V-18V

Laufzeit 18 V / 6,0 Ah 10 / 20 / 35 h
 Länge 700 mm
 Breite 1400 mm
 Gewicht 0,58 kg

Mitgeliefertes Zubehör für DCB200A im Detail:
 1x TD00000111 Adapter 14,4V-18V

Zubehör für Jacken, Westen und Decken**BL1055B****Akku Li-ion 16,75 Ah**

- + Für den Einsatz in Thermo- und Klimawesten
- + Besonders kompakt zum leichten Verstauen in den Taschen der Jacken und Westen
- + Nur 370 g leicht
- + Durch USB-Anschluss auch als Powerbank zum Laden von Smartphones etc. einsetzbar

**TD00000112****Anschlusskabel für BL1055B**

DEABL1055B

TD00000112



DAS180 Akku-Gebläse 18V • 0-1,1 m³/min • 0-200 m/s • 297 mbar		Ohne Akkus und Ladegerät. Im Karton. DAS180Z																																			
 <ul style="list-style-type: none"> + Mit einer Vielzahl von Düsen ist das Akku-Gebläse für ein breites Anwendungsspektrum geeignet + Angetrieben von einem 18 V Akku eignet es sich sowohl für den professionellen als auch für den Heimgebrauch + Zum Ab- bzw. Ausblasen von Filtermatten bis hin zum Aufblasen von aufblasbarem Spielzeug – mit optionaler Absaugdüse auch zum schnellen Entleeren + Mit Arretierung für Dauerbetrieb und leuchtstarker LED 	<table border="1"> <tr><td>Luftgeschwindigkeit</td><td>0 - 200 m/s</td></tr> <tr><td>Blaskraft</td><td>0 - 1,1 / 1,7 / 2,3 / 2,8 N</td></tr> <tr><td>Luftvolumen</td><td>0 - 1,1 m³/min</td></tr> <tr><td>Max. Unterdruck</td><td>103 mbar</td></tr> <tr><td>Maximaler Druck</td><td>297 mbar</td></tr> <tr><td>Laufzeit 18 V / 6,0 Ah55 / 30 / 20 / 15 min</td><td></td></tr> <tr><td>Gewicht</td><td>1,2 - 1,7 kg</td></tr> </table>	Luftgeschwindigkeit	0 - 200 m/s	Blaskraft	0 - 1,1 / 1,7 / 2,3 / 2,8 N	Luftvolumen	0 - 1,1 m³/min	Max. Unterdruck	103 mbar	Maximaler Druck	297 mbar	Laufzeit 18 V / 6,0 Ah55 / 30 / 20 / 15 min		Gewicht	1,2 - 1,7 kg	<table border="1"> <tr><th colspan="2">Mitgeliefertes Zubehör im Detail</th><th>DAS180Z</th></tr> <tr><td>191X11-1</td><td>Düse rund</td><td>1</td></tr> <tr><td>191X13-7</td><td>Düse rund</td><td>1</td></tr> <tr><td>191X15-3</td><td>Düse rund</td><td>1</td></tr> <tr><td>191X17-9</td><td>Spitzdüse</td><td>1</td></tr> <tr><td>191X19-5</td><td>Breitstrahldüse</td><td>1</td></tr> <tr><td>831304-7</td><td>Zubehörtasche</td><td>1</td></tr> </table>	Mitgeliefertes Zubehör im Detail		DAS180Z	191X11-1	Düse rund	1	191X13-7	Düse rund	1	191X15-3	Düse rund	1	191X17-9	Spitzdüse	1	191X19-5	Breitstrahldüse	1	831304-7	Zubehörtasche	1
Luftgeschwindigkeit	0 - 200 m/s																																				
Blaskraft	0 - 1,1 / 1,7 / 2,3 / 2,8 N																																				
Luftvolumen	0 - 1,1 m³/min																																				
Max. Unterdruck	103 mbar																																				
Maximaler Druck	297 mbar																																				
Laufzeit 18 V / 6,0 Ah55 / 30 / 20 / 15 min																																					
Gewicht	1,2 - 1,7 kg																																				
Mitgeliefertes Zubehör im Detail		DAS180Z																																			
191X11-1	Düse rund	1																																			
191X13-7	Düse rund	1																																			
191X15-3	Düse rund	1																																			
191X17-9	Spitzdüse	1																																			
191X19-5	Breitstrahldüse	1																																			
831304-7	Zubehörtasche	1																																			

DMP180 Akku-Kompressor 18V • 8,3 bar • 12 l/min		Ohne Akkus und Ladegerät. Im Karton. DMP180Z																							
 <ul style="list-style-type: none"> + 18 V Akku-Kompressor mit Display und + / - Tasten zum exakten Voreinstellen des gewünschten Drucks + Der Kompressor erreicht einen Druck von bis zu 8,3 bar + Mit Adaptern für Autoreifen, Fahrradreifen mit Blitzventil oder französischem Ventil, für Luftmatratzen und Bälle + Der Schlauch ist 0,65 m lang + Mit eingebauter LED zur Ausleuchtung des Umfelds 	<table border="1"> <tr><td>Max. Fördermenge</td><td>12 L/min</td></tr> <tr><td>Maximaler Druck</td><td>8,3 bar</td></tr> <tr><td>Schlauchlänge</td><td>0,65 m</td></tr> <tr><td>Gewicht</td><td>1,4 - 1,7 kg</td></tr> </table>	Max. Fördermenge	12 L/min	Maximaler Druck	8,3 bar	Schlauchlänge	0,65 m	Gewicht	1,4 - 1,7 kg	<table border="1"> <tr><th colspan="2">Mitgeliefertes Zubehör im Detail</th><th>DMP180Z</th></tr> <tr><td>TE00000333</td><td>Schwimmreifenadapter</td><td>1</td></tr> <tr><td>TE00000594</td><td>Ventiladapter französisch</td><td>1</td></tr> <tr><td>TE00000592</td><td>Ballpumpenadapter</td><td>1</td></tr> <tr><td>TE00000597</td><td>Ventiladapter Blitzventil</td><td>1</td></tr> </table>	Mitgeliefertes Zubehör im Detail		DMP180Z	TE00000333	Schwimmreifenadapter	1	TE00000594	Ventiladapter französisch	1	TE00000592	Ballpumpenadapter	1	TE00000597	Ventiladapter Blitzventil	1
Max. Fördermenge	12 L/min																								
Maximaler Druck	8,3 bar																								
Schlauchlänge	0,65 m																								
Gewicht	1,4 - 1,7 kg																								
Mitgeliefertes Zubehör im Detail		DMP180Z																							
TE00000333	Schwimmreifenadapter	1																							
TE00000594	Ventiladapter französisch	1																							
TE00000592	Ballpumpenadapter	1																							
TE00000597	Ventiladapter Blitzventil	1																							

DMP181 Akku-Kompressor 18V • 11,1 bar • 22,0 l/min		Ohne Akkus und Ladegerät. Im Karton. DMP181Z																							
 <ul style="list-style-type: none"> + 18 V Akku-Kompressor mit +/- Tasten zum exakten Voreinstellen des gewünschten Drucks, das Display zeigt zeitgleich den Ist- und Sollwert + Der Kompressor erreicht einen Druck von bis zu 11,1 bar und verfügt über drei Geschwindigkeitsstufen + Der Schlauch ist 0,65 m lang + Mit eingebauter LED zur Ausleuchtung des Umfelds + Inkl. diversen Ventiladaptern 	<table border="1"> <tr><td>Max. Fördermenge</td><td>22 L/min</td></tr> <tr><td>Maximaler Druck</td><td>11,1 bar</td></tr> <tr><td>Schlauchlänge</td><td>0,65 m</td></tr> <tr><td>Gewicht</td><td>2,5 - 2,8 kg</td></tr> </table>	Max. Fördermenge	22 L/min	Maximaler Druck	11,1 bar	Schlauchlänge	0,65 m	Gewicht	2,5 - 2,8 kg	<table border="1"> <tr><th colspan="2">Mitgeliefertes Zubehör im Detail</th><th>DMP181Z</th></tr> <tr><td>TE00000333</td><td>Schwimmreifenadapter</td><td>1</td></tr> <tr><td>TE00000594</td><td>Ventiladapter französisch</td><td>1</td></tr> <tr><td>TE00000592</td><td>Ballpumpenadapter</td><td>1</td></tr> <tr><td>TE00000597</td><td>Ventiladapter Blitzventil</td><td>1</td></tr> </table>	Mitgeliefertes Zubehör im Detail		DMP181Z	TE00000333	Schwimmreifenadapter	1	TE00000594	Ventiladapter französisch	1	TE00000592	Ballpumpenadapter	1	TE00000597	Ventiladapter Blitzventil	1
Max. Fördermenge	22 L/min																								
Maximaler Druck	11,1 bar																								
Schlauchlänge	0,65 m																								
Gewicht	2,5 - 2,8 kg																								
Mitgeliefertes Zubehör im Detail		DMP181Z																							
TE00000333	Schwimmreifenadapter	1																							
TE00000594	Ventiladapter französisch	1																							
TE00000592	Ballpumpenadapter	1																							
TE00000597	Ventiladapter Blitzventil	1																							

DVP180 Akku-Vakuumpumpe 18 V 18V • 50 l/min		Ohne Akkus und Ladegerät. Im Karton. DVP180Z																			
 <ul style="list-style-type: none"> + Eine Akku-Vakuumpumpe für einfache Luftspülung während der Installation von Klimaanlage + Die Pumpe ist aufgrund ihrer geringen Größe leicht tragbar + Ihre Laufzeit mit einem 5,0 Ah Akku beträgt bis zu 50 Minuten 	<table border="1"> <tr><td>Pumpleistung max.</td><td>50 L/min</td></tr> <tr><td>Laufzeit 18 V / 5,0 Ah</td><td>50 min</td></tr> <tr><td>Gewindegröße</td><td>5/16" / 1/4"</td></tr> <tr><td>Öltank</td><td>115 ml</td></tr> <tr><td>Gewicht</td><td>2,9 - 3,5 kg</td></tr> </table>	Pumpleistung max.	50 L/min	Laufzeit 18 V / 5,0 Ah	50 min	Gewindegröße	5/16" / 1/4"	Öltank	115 ml	Gewicht	2,9 - 3,5 kg	<table border="1"> <tr><th colspan="2">Mitgeliefertes Zubehör im Detail</th><th>DVP180Z</th></tr> <tr><td>AS00VP050M</td><td>Hydrauliköl</td><td>1</td></tr> <tr><td>AS0Y06110K</td><td>Adapter</td><td>1</td></tr> </table>	Mitgeliefertes Zubehör im Detail		DVP180Z	AS00VP050M	Hydrauliköl	1	AS0Y06110K	Adapter	1
Pumpleistung max.	50 L/min																				
Laufzeit 18 V / 5,0 Ah	50 min																				
Gewindegröße	5/16" / 1/4"																				
Öltank	115 ml																				
Gewicht	2,9 - 3,5 kg																				
Mitgeliefertes Zubehör im Detail		DVP180Z																			
AS00VP050M	Hydrauliköl	1																			
AS0Y06110K	Adapter	1																			

DVP181 Akku-Vakuumpumpe 18V • 113 l/min		Ohne Akkus und Ladegerät. Im Karton. DVP181ZK																								
 <ul style="list-style-type: none"> + Akku-Vakuumpumpe mit leistungsstarkem Doppelstufenkompressor für die Luftevakuierung von Kältemittelkreisläufen, wie z.B. bei Haushalts- und Büroklimateanlagen oder kleineren Kühlhäusern + Die Pumpe ist aufgrund ihrer geringen Größe leicht tragbar + Hohe Durchflussmenge von 113 l/min. Die Laufzeit mit zwei 6,0 Ah Akkus beträgt bis zu 60 Minuten 	<table border="1"> <tr><td>Leerlaufdrehzahl</td><td>3200 min⁻¹</td></tr> <tr><td>Pumpleistung max.</td><td>113 L/min</td></tr> <tr><td>Laufzeit 18 V / 6,0 Ah</td><td>60 min</td></tr> <tr><td>Gewindegröße</td><td>5/16" / 3/8"</td></tr> <tr><td>Öltank</td><td>300 ml</td></tr> <tr><td>Gewicht</td><td>8,1 - 8,2 kg</td></tr> </table>	Leerlaufdrehzahl	3200 min ⁻¹	Pumpleistung max.	113 L/min	Laufzeit 18 V / 6,0 Ah	60 min	Gewindegröße	5/16" / 3/8"	Öltank	300 ml	Gewicht	8,1 - 8,2 kg	<table border="1"> <tr><th colspan="2">Mitgeliefertes Zubehör im Detail</th><th>DVP181ZK</th></tr> <tr><td>AS00VP050M</td><td>Hydrauliköl</td><td>1</td></tr> <tr><td>AS0VP007MK</td><td>Transportkoffer Aluminium</td><td>1</td></tr> <tr><td>AS0Y06110K</td><td>Adapter</td><td>1</td></tr> </table>	Mitgeliefertes Zubehör im Detail		DVP181ZK	AS00VP050M	Hydrauliköl	1	AS0VP007MK	Transportkoffer Aluminium	1	AS0Y06110K	Adapter	1
Leerlaufdrehzahl	3200 min ⁻¹																									
Pumpleistung max.	113 L/min																									
Laufzeit 18 V / 6,0 Ah	60 min																									
Gewindegröße	5/16" / 3/8"																									
Öltank	300 ml																									
Gewicht	8,1 - 8,2 kg																									
Mitgeliefertes Zubehör im Detail		DVP181ZK																								
AS00VP050M	Hydrauliköl	1																								
AS0VP007MK	Transportkoffer Aluminium	1																								
AS0Y06110K	Adapter	1																								

Änderungen und Irrtümer vorbehalten. Vibrations- und Schalldaten am Ende des Prospekts. *Standardlieferungsumfang nicht separat bestellbar. **ET:** Ersatzteil

DCF102 Akku-Lüfter

18V / 230 V • 4,6 m³/min • 3,0 m/s • 3-stufig

Ohne Akkus und Ladegerät. Im Karton.

DCF102Z

- + Kompakter tragbarer Akku-Ventilator mit drei Luftstromereinstellungen und geringem Platzbedarf
- + Bietet zusätzlichen Komfort bei heißem Wetter und beschleunigt das Trocknen von Farbe oder Spachtelmasse
- + 45°-Drehbewegung nach links und rechts

Max. Neigung links / rechts	45°
Luftgeschwindigkeit	3,0 / 2,5 / 2,0 m/s
Luftvolumen	4,6 / 3,8 / 3,0 m³/min
Laufzeit 18 V / 5,0 Ah	1060 / 585 / 480 min
Laufzeit 18 V / 6,0 Ah	1270 / 705 / 575 min
Durchmesser	180 mm
Gewicht	1,3 - 2,0 kg

**DCF203 Akku-Lüfter**

18V/230V • 8,2 m³/min • 3,2 m/s • 3-stufig

Ohne Akkus und Ladegerät. Im Karton.

DCF203Z

- + Kompakter tragbarer Akku-Ventilator mit drei Luftstromereinstellungen und geringem Platzbedarf
- + Bietet zusätzlichen Komfort bei heißem Wetter und beschleunigt das Trocknen von Farbe oder Spachtelmasse
- + 45°-Drehbewegung nach links und rechts
- + Inklusive Netzteil

Max. Neigung links / rechts	45°
Luftgeschwindigkeit	2,0 m/s
Luftvolumen	5,2 / 6,5 / 8,2 m³/min
Laufzeit 18 V / 5,0 Ah	960 / 580 / 360 min
Durchmesser	235 mm
Gewicht	1,9 - 2,6 kg

Mitgeliefertes Zubehör im Detail

TE00000440 Steckernetzteil

DCF203Z

1

**DCF301 Akku-Lüfter**

18V/230V • 21 m³/min • 4,0 m/s • 3-stufig

Ohne Akkus und Ladegerät. Im Karton.

DCF301Z

- + Der Akku-Lüfter steht stabil auf einem breiten Standfuß, beschleunigt das Trocknen von Farbe oder Spachtelmasse und bietet zusätzlichen Komfort bei heißem Wetter
- + Durch eine innovative Gehäusekonstruktion besonders geräuscharm
- + Der Akku-Lüfter lässt sich manuell um 180° drehen und schwenkt automatisch um jeweils 45° nach links und 45° nach rechts
- + Inklusive Netzteil

Luftgeschwindigkeit	4,0 / 2,8 / 2,0 m/s
Luftvolumen	21 / 15 / 10 m³/min
Laufzeit 18 V / 5,0 Ah	400 / 190 / 120 min
Durchmesser	330 mm
Gewicht	4,1 - 4,5 kg

Mitgeliefertes Zubehör im Detail

TE00000442 Steckernetzteil

DCF301Z

1



DMR112 Akku-Baustellenradio
7,2V-18V • 230 V

DMR112

Bluetooth



- + Robustes hochleistungsfähiges Bluetooth-Radio mit IP64-Gehäuseschutzklassifizierung
- + Läuft mit 7,2 V bis 18 V Li-Ion Akkus oder dem mitgelieferten Netzteil
- + Wahlweise kann via Bluetooth oder AUX-Anschluss ein Smartphone angeschlossen werden
- + Radio kann über FM oder DAB+ empfangen werden
- + Ein USB-Anschluss dient zum Laden eines Smartphones

FM-Band	87,5 - 108 MHz
Frequenzb. DAB+	174,928 - 239,200 MHz
Laufzeit 18 V / 5,0 Ah	26 h
Laufzeit 18 V / 6,0 Ah	31 h
Schutzart (IP Code)	IP64
Gewicht	4,4 - 4,9 kg

Mitgeliefertes Zubehör für DMR112 im Detail:
1x SE00000101Steckernetzteil

DMR115 Akku-Baustellenradio
12V max.-18V • 230 V

DMR115

Bluetooth



- + Robustes hochleistungsfähiges Bluetooth-Radio mit IP65-Gehäuseschutzklassifizierung
- + Läuft mit 12 V max., 14,4 V, 18 V Li-Ion Schiebeakkus oder dem mitgelieferten Netzteil
- + Via Bluetooth einfach eine Verbindung mit einem Smartphone aufbauen und Musik abspielen
- + DAB+ Empfang, AUX-Anschluss und USB-Anschluss, zum Aufladen des Smartphones
- + Mit Subwoofer auf der Gehäuseunterseite sowie Mittel- und Hochtonlautsprecher an den Seiten für satten und klaren Sound

FM-Band	87,5 - 108 MHz
Frequenzb. DAB+	174,9 - 239,2 MHz
Laufzeit 18 V / 5,0 Ah	16 h
Laufzeit 18 V / 6,0 Ah	20 h
Schutzart (IP Code)	IP65
Gewicht	5,0 - 5,5 kg

Mitgeliefertes Zubehör für DMR115 im Detail:
1x SE00000679Steckernetzteil

DMR301 Akku-Baustellenradio
12V max. - 18V • 230 V • Mit Ladefunktion

DMR301

Bluetooth



- + Baustellenradio für den Empfang von DAB/DAB+ und FM/AM sowie Bluetooth®-Funktion
- + Mit Ladefunktion für Makita Lithium-Ionen-Schiebeakkus 12 V max. (10,8 V), 14,4 V und 18 V
- + Ladezeit bei 18 V 5,0 Ah: 84 Minuten
- + Schutzklasse IP64 für Spritzwasser

FM-Band	87,5 - 108 MHz
Frequenzb. DAB+	174,928 - 239,200 MHz
Schutzart (IP Code)	IP64
Gewicht	5,9 - 6,6 kg

Mitgeliefertes Zubehör für DMR301 im Detail:
1x TC00000137Steckernetzteil
1x TC00000142 Anschlusskabel A

DMR202 Bluetooth-Lautsprecher
12V max.-18V • 230 V

DMR202

Bluetooth



- + Robuster Bluetooth-Lautsprecher mit Display und IP64-Schutzklasse
- + Energieversorgung über CXT-, LXT-Akkus oder dem mitgelieferten Netzteil
- + Geschütztes Fach zum Verstauen von Smartphones
- + Bluetooth, AUX- und USB-Anschluss
- + Letzteres auch zum Aufladen eines Smartphones

Betriebsdauer 18V / 4,0 Ah	20 h
Laufzeit 18 V / 5,0 Ah	26 h
Laufzeit 18 V / 6,0 Ah	32 h
Schutzart (IP Code)	IP64
Gewicht	3,0 - 3,3 kg

Mitgeliefertes Zubehör für DMR202 im Detail:
1x SE00000501 Steckernetzteil

DMR056 Akku-Radio mit Laterne
18V • FM/DAB+ • 1.000 lx • 310 lm

DMR056

Bluetooth



- + Akku-Radio mit FM und DAB+-Empfang
- + Die Akku-Lampe hat vier Beleuchtungsmodi: Laterne 360°, Laterne 270°, Taschenlampe mit gebündeltem Lichtstrahl sowie ein Stroboskop-Modus
- + Das Licht ist in drei Farbtemperaturen einstellbar
- + Die USB-Buchse dient zum Laden von bspw Smartphones
- + IP65-zertifizierte Staub- und Wasserbeständigkeit

XPT

FM-Band	87,5 - 108 MHz
Lichtstrom	310 / 95 Lumen
Leuchtst. (1 m Entf.)	1000 / 145 / 55 lx
Frequenzb. DAB+	174,928 - 239,200 MHz
Laufzeit 18 V / 6,0 Ah	19 / 37 / 53 h
Gewicht	1,3 - 1,6 kg

Mitgeliefertes Zubehör für DMR056 im Detail:
1x SE00001178 Schultergurt mit Haken

Auch als 40V max. XGT Version MR009G erhältlich. Siehe Seite 21.



DCM501 Akku-Kaffeemaschine
12V max./18V

Ohne Akkus und Ladegerät. Im Karton.

DCM501Z



- + Diese Akku-Kaffeemaschine kocht frischen Kaffee direkt vor Ort
- + Mit 240 ml Wasserbehälter und einer Tasse, die staubdicht direkt in die Maschine passt
- + Bis 160 ml pro Tasse, geeignet für Pulverkaffee oder Pads
- + Stromversorgung schaltet automatisch ab
- + Becher, Halter für Kaffeepads und Filter für Kaffeepulver inbegriffen

Laufzeit 18 V / 6,0 Ah	640 ml
Kapazität Flüssigkeiten	0,24 L
Gewicht	1,9 - 2,2 kg

Mitgeliefertes Zubehör im Detail	
KF00000020	Thermobecher Makita

DCM501Z
1

DKT360 Akku-Wasserkocher
2x18V - 800 ml

Ohne Akkus und Ladegerät. Im Karton.

DKT360Z



- + Akku-Wasserkocher mit einem stabilen, stoßfesten Kunststoffgehäuse
- + Mit 800 ml Fassungsvermögen sowie Kochstoppautomatik und Trockenlaufschutz
- + Der mit Tragegriff ausgestattete Akku-Wasserkocher verfügt über einen Überlaufschutz und verhindert so ein ungewolltes Auslaufen beim Transport
- + Die Kanne ist doppelwandig isoliert
- + Mit Akkuladestandanzeige

Kapazität Flüssigkeiten	0,8 L
Gewicht	2,7 - 3,4 kg

Akku (voll aufgeladen)	Menge an kochendem Wasser*
2 x BL1815N	0,3 l
2 x BL1820B	0,5 l
2 x BL1830B	1,0 l
2 x BL1840B	1,1 l
2 x BL1850B	1,4 l
2 x BL1860B	1,7 l

*Wenn 23° C kaltes Wasser bei einer Umgebungstemperatur von 23 °C gekocht wird.



DWD181 Akku-Ortungsgerät
LXT - 18V - +/- 5 mm - 180 mm

Ohne Akkus u. Ladeg.

DWD181ZJ



- + 18 V Akku-Ortungsgerät zum präzisen Untersuchen von Mauerwerk, um Metalleinschlüsse, Rohre oder Holz aufzufinden
- + Das Ortungsgerät zeigt Metalleinschlüsse bis 180 mm und Holzeinschlüsse bis 25 mm auf dem übersichtlichen 4,1" Display
- + Es können bis zu drei Ergebnisse angezeigt werden

Genauigkeit	+ / - 5 mm
Temperaturbereich	-10 - +40°
Schutzart (IP Code)	IP54
Gewicht	1,3 - 1,7 kg

Mitgeliefertes Zubehör im Detail	
821550-0	MAKPAC Gr. 2
RN32741155	Tiefziehteil für MAKPAC

DWD181ZJ
1
1

XPT



DML800 LED-Akku-Stirnlampe
LXT • 2.000 lx

DEBDML800



- + Der mitgelieferte Akku-Halter ist mit einem Gürtelclip ausgestattet und kann optional als Ständer für die Stirnlampe eingesetzt werden
- + Damit ist die Lampe auch stationär verwendbar
- + Die Lampe kann bequem mit dem Kopfband am Helm getragen werden
- + Die Leuchtdauer mit einem 18 V/5,0 Ah Akku beträgt ca. 33 Stunden

Lichtstrom	100 Lumen
Leuchtstärke (1 m Entfernung)	2000 lx
LED-Lampenleistung	1,6 W
Laufzeit 14,4 V / 3,0 Ah	17 h
Laufzeit 18 V / 3,0 Ah	20 h
Gewicht	0,53 - 0,91 kg

DML186 LED-Akku-Handleuchte
LXT • 500 lx

DEBDML186



- + Die DML186 LED-Akku-Handleuchte lässt sich einfach auf einen LXT-Akku mit 14,4 V oder 18 V aufschieben

Leuchtstärke (1 m Entfernung)	500 lx
Laufzeit 18 V / 3,0 Ah	50 h
Gewicht	0,51 - 0,83 kg

DML802 Akku-Handleuchte
LXT • 4.000 lx • 180 lm

DEBDML802



- + Die leicht zu transportierende LED-Handleuchte verfügt über eine LED, die 180 lm erreicht
- + Mittels dem 12-fach verstellbaren Leuchtkopf kann der Lichtkegel zielgenau ausgerichtet werden
- + Über den Haken, kann die Lampe einfach aufgehängt werden

Lichtstrom	180 Lumen
Leuchtstärke (1 m Entfernung)	4000 lx
LED-Lampenleistung	3,2 W
Laufzeit 18 V / 2,0 Ah	10 h
Laufzeit 18 V / 4,0 Ah	20 h
Laufzeit 18 V / 5,0 Ah	23 h
Laufzeit 18 V / 6,0 Ah	27 h
Gewicht	0,64 - 0,93 kg

DML815 LED-Akku-Handleuchte
LXT • 3.000 lx • 160 lm

DEBDML815



- + Die handliche DML815 eignet sich zum Ausleuchten von engen und schwer zugänglichen Arbeitsbereichen
- + Der Lampenkopf ist 12-fach verstellbar mit einem maximalen Neigungswinkel von 170°
- + Die Leuchtdauer beträgt mit einem 18 V/6,0 Ah Akku ca. 54 Stunden

Lichtstrom	160 Lumen
Leuchtstärke (1 m Entfernung)	3000 lx
LED-Lampenleistung	0,5 W
Laufzeit 18 V / 6,0 Ah	54 h
Gewicht	0,26 - 0,93 kg

DML808 LED-Akku-Handstrahler
LXT • 4.500 lx • 190 lm

DEBDML808



- + Leicht zu transportieren
- + Ausgestattet mit einer einzelnen LED-Birne, die ein extrem helles Licht erzeugt
- + Die Zoomfunktion passt den Beleuchtungsbereich an
- + Die Laufzeit mit einem 18 V/5,0 Ah Akku beträgt ca. 26 Stunden

Lichtstrom	190 Lumen
Leuchtstärke (1 m Entfernung)	4500 lx
LED-Lampenleistung	4,9 W
Laufzeit 18 V / 2,0 Ah	10 h
Laufzeit 18 V / 4,0 Ah	20 h
Laufzeit 18 V / 5,0 Ah	26 h
Laufzeit 18 V / 6,0 Ah	32 h
Gewicht	0,73 - 1,0 kg

DML801 LED-Akku-Arbeitsleuchte
LXT • 400 lx • 240 lm

DEBDML801



- + Die Lampe verfügt über zwei Helligkeitsstufen
- + Mit einem um 360° drehbaren Metallhaken und einem Riemen lässt sich die Lampe nahezu überall aufhängen
- + Der Leuchtkopf kann dank der vielen Einstellungen präzise eingestellt werden

Lichtstrom	240 / 120 Lumen
Leuchtstärke (1 m Entfernung)	400 / 200 lx
LED-Lampenleistung	12 x 0,51 W
Laufzeit 18 V / 2,0 Ah	6 / 14 h
Laufzeit 18 V / 4,0 Ah	12 / 30 h
Laufzeit 18 V / 5,0 Ah	17 / 40 h
Laufzeit 18 V / 6,0 Ah	20 / 48 h
Gewicht	0,61 - 0,98 kg

Mitgeliefertes Zubehör für DEBDML801 im Detail:
1x GM00001288 Schultergurt mit Haken

DML816 LED-Akku-Arbeitsleuchte
18V - 180/400/800 lx - 100/250/500 lm

DML816X



- + Die Lampe verfügt über drei Helligkeitsstufen
- + Mit einem herausziehbaren um 360° drehbaren Metallhaken lässt sich die Lampe nahezu überall aufhängen
- + Der Leuchtkopf kann gedreht und geneigt werden, damit ist der Lichtkegel präzise einstellbar
- + Der mitgelieferte Diffusor sorgt für eine breitere Streuung des Lichts, sogar hinter den Lampenkopf
- + Platzsparend zusammenklappbar

Lichtstrom	500 / 250 / 100 Lumen
Leuchtstärke (1 m Entfernung)	800 / 400 / 180 lx
Farbtemperatur	5000 K
Laufzeit 18 V / 6,0 Ah	17 / 34 / 75 h
Gewicht	0,70 - 1,1 kg

Mitgeliefertes Zubehör für DML816X im Detail:
1x GM00001288 Schultergurt
1x GM00001326 Blendschutzabdeckung

DML806 LED-Akku-Werkstattleuchte
LXT • 2.100 lx • 620 lm

DEBDML806



- + Die Werkstattleuchte kann bequem mit Hilfe des Hakens aufgehängt werden und spendet genau dort Licht, wo man es braucht
- + Die Lampe ist als Flächenleuchte und als Taschenlampe mit gebündeltem Licht nutzbar

Lichtstrom	620 / 310 / 90 Lumen
Leuchtstärke (1 m Entfernung)	2100 / 310 / 280 lx
LED-Lampenleistung	20 x 0,5 W
Laufzeit 18 V / 2,0 Ah	6 / 8,5 / 23 h
Laufzeit 18 V / 4,0 Ah	8,5 / 16 / 46 h
Laufzeit 18 V / 5,0 Ah	11 / 21 / 59 h
Laufzeit 18 V / 6,0 Ah	13 / 25 / 71 h
Gewicht	0,69 - 1,1 kg

DML812 LED-Akku-Handstrahler
LXT - 71.000 lx - 1.250 lm

DEBDML812



- + Der Akku-Handstrahler verfügt über vier Modi: Hauptlicht (600 lm), Flutlicht (1.000 lm), Haupt- und Flutlicht (1.250 lm), Blinklicht (1.200 lm)
- + Mit dem Flutlicht erreicht der Handstrahler eine Leuchtweite von 640 m
- + Die Leuchtdauer beträgt mit eine 18 V/6,0 Ah Akku bis zu 10 Stunden

XPT

Mitgeliefertes Zubehör für DEBDML812 im Detail:
1x GM00002239 Schultergurt mit Haken

Lichtstrom	600 / 1000 / 1250 Lumen
Leuchtstärke (1 m Entfernung)	520 / 51 000 / 71 000 lx
Farbtemperatur	5000 K
Laufzeit 18 V / 5,0 Ah	8,5 / 7 / 6,5 h
Laufzeit 18 V / 6,0 Ah	6 / 7,5 / 10 h
Gewicht	1,2 - 1,6 kg

DML810 LED-Flächenbeleuchtung
18V / 230V - 550 lx - 5.500 lm

DEADML810



- + Die Leuchtstärke ist in drei Stufen von 1.500 über 3.000 bis zu 5.500 Lumen einstellbar
- + Zudem kann der Beleuchtungsbereich auf 360°, 180° links und 180° rechts eingestellt werden
- + Der Strahler ist wahlweise auch mit Netzkabel zu betreiben
- + Bis zu 8 Baustrahler können im 230V Modus miteinander verbunden werden

DC **AC**

Lichtstrom	5500 / 3000 / 1500 Lumen
Leuchtstärke (1 m Entfernung)	550 / 300 / 150 lx
LED-Lampenleistung	202 x 0,2 W
Laufzeit 18 V / 5,0 Ah	3,5 / 7 / 15 h
Laufzeit 18 V / 6,0 Ah	4 / 8 / 18 h
Schutzart (IP Code)	IP54
Gewicht	13,9 - 15,3 kg

Mitgeliefertes Zubehör für DEADML810 im Detail:
1x QY00000093 Anschlussleitung ET

DML814 LED-Akku-Baustrahler
18V - 1.250 lx - 3.000 lm

DEADML814



- + Der Lampenkopf besteht aus drei Teilen, die einzeln verstellt werden können
- + Stabiler Stand mit tiefem Schwerpunkt mittels eines Dreifußes
- + Schneller Aufbau durch einen zweiläufigen teleskopierbaren Schaft bis zu einer Höhe von 2,24 m
- + Eingeklappt nur 1,0 m hoch

Lichtstrom	3000 / 1700 / 900 Lumen
Leuchtstärke (1 m Entfernung)	1250 / 750 / 400 lx
Farbtemperatur	5000 K
Laufzeit 18 V / 5,0 Ah	3 / 5,5 / 10 h
Schutzart (IP Code)	IP55
Gewicht	7,4 - 8,1 kg

DML817 LED-Akku-Taschenlampe
LXT - 18V - 300 lm

DML817



- + LED-Akku-Taschenlampe für verschiedene Anwendungsmöglichkeiten bspw. als Handlampe, Werkstattlampe zum Hinstellen oder zum Aufhängen
- + Drei Beleuchtungsmodi: Seitenlicht, Top-Licht, Seiten-/Top-Licht
- + Inkl. USB-Port zum Laden von Smartphones etc

Lichtstrom	300 / 150 / 150 Lumen
Leuchtstärke (1 m Entfernung)	240 / 190 / 190 lx
Betriebsdauer 18V / 4,0 Ah	19 - 32 h
Laufzeit 18 V / 5,0 Ah	24 / 41 h
Laufzeit 18 V / 6,0 Ah	28 / 49 h
Gewicht	0,51 - 0,88 kg

DML809 LED-Baustrahler
14,4V/18V/230V - 3.800 lx - 10.000 lm

DEADML809



- + Die Leuchtstärke ist in drei Stufen einstellbar von 2.000 über 4.000 bis zu 10.000 Lumen
- + Die Lichtabdeckung beträgt 10 m nach vorne und jeweils 10 m zu beiden Seiten
- + Mit zwei Akku-Steckplätzen zur Verdoppelung der Leuchtdauer
- + Der Strahler ist auch mit Netzkabel zu betreiben
- + Der Korpus ist von -30° bis 210° vertikal verstellbar

DC **AC**

Lichtstrom	10 000 / 4000 / 2000 Lumen
Leuchtstärke (1 m Entfernung)	3800 / 1500 / 800 lx
LED-Lampenleistung	96 x 1,05 W
Laufzeit 18 V / 6,0 Ah	1,7 / 4,5 / 8,5 h
Vertikaler Winkelbereich	240 °
Gewicht	5,7 - 7,0 kg

DML811 LED-Baustrahler
14,4V/18V/230V - 1.800 lx - 3.000 lm

DEADML811



- + Die Leuchtstärke ist in drei Stufen einstellbar von 750 über 1.500 bis zu 3.000 Lumen
- + Die Leuchtdauer mit einem Akku BL1860B im Low-Modus beträgt bis zu 13 Stunden
- + Der Strahler ist auch mit Netzkabel zu betreiben
- + Der Korpus ist von -30° bis 210° vertikal verstellbar

DC **AC**

Lichtstrom	3000 / 1500 / 750 Lumen
Leuchtstärke (1 m Entfernung)	1800 / 800 / 350 lx
LED-Lampenleistung	30 x 1,05 W
Laufzeit 18 V / 5,0 Ah	2,5 / 5,5 / 11 h
Laufzeit 18 V / 6,0 Ah	3 / 7,5 / 13 h
Vertikaler Winkelbereich	240 °
Gewicht	4,1 - 4,8 kg



Für mehr Informationen zum Lampensortiment bitte QR-Code scannen:



DCU180 Akku-Schubkarre
18V • 130 kg • 0-1,5/3,5 km/h

- + Die 18 V Akku-Schubkarre ist ideal für den Garten- und Landschaftsbau sowie für Baustellen geeignet
- + Sie dient für den Transport von Lasten aller Art bis 130 kg und 12° Steigung
- + Die Akku-Schubkarre kann in zwei Geschwindigkeiten vorwärts und in einer Geschwindigkeit rückwärts genutzt werden



Ohne Akkus und Ladegerät. Im Karton.

DCU180Z

Max. Traglast	130 kg
Geschwindigkeit vorwärts	0 - 1,5 / 3,5 km/h
Geschwindigkeit rückwärts	0 - 1 km/h
Max. Steigwinkel	12°
Laufzeit 18 V / 6,0 Ah	120 min
Gewicht	39,3 - 44,8 kg

Rohrrahmen 199009-8

- + Ideal für Baumstämme oder Baustoffsäcke

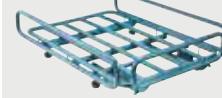

Transportwanne 199008-0

- + Einfache Entleerung durch Schüttfunktion



BL

XPT

DCU602 Akku-Schubkarre
NEU 18V • 130 kg • 0-1,5/3,5 km/h

- + Die 18 V Akku-Schubkarre ist ideal für den Garten- und Landschaftsbau sowie für Baustellen geeignet
- + Sie dient für den Transport von Lasten aller Art bis 130 kg und 12° Steigung
- + Die Akku-Schubkarre kann in zwei Geschwindigkeiten vorwärts und in einer Geschwindigkeit rückwärts genutzt werden



Schwenkbereich = 90°

Ohne Akkus und Ladegerät. Im Karton.

DCU602Z

Max. Traglast	130 kg
Max. Ausgangsleistung	1250 W
Geschwindigkeit vorwärts	0 - 1,5 / 3,5 km/h
Geschwindigkeit rückwärts	0 - 1 km/h
Max. Steigwinkel	12°
Laufzeit 18 V / 6,0 Ah	120 min
Gewicht	145 - 147 kg

Transportwanne 191B69-8

- + Einfache Entleerung durch Schüttfunktion
- + Volumen Wanne: 100 l Flüssigkeiten, 200 l Festmaterial

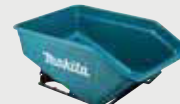

191B69-8 1. 1.

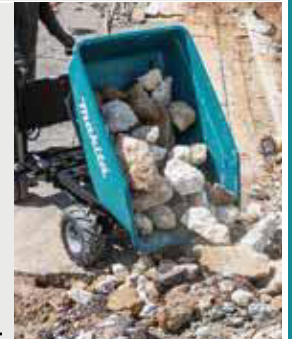

BL

XPT

DCU601 Akku-Schubkarre
NEU 18V • 130 kg • 0-1,5/3,5 km/h

- + Die 18 V Akku-Schubkarre ist ideal für den Garten- und Landschaftsbau sowie für Baustellen geeignet
- + Sie dient für den Transport von Lasten aller Art bis 130 kg und 12° Steigung
- + Die Akku-Schubkarre kann in zwei Geschwindigkeiten vorwärts und in einer Geschwindigkeit rückwärts genutzt werden



Elektrischer Lift. Höhenverstellbar von 475 bis 1020 mm

Ohne Akkus und Ladegerät. Im Karton.

DCU601Z

Max. Traglast	130 kg
Max. Ausgangsleistung	1250 W
Geschwindigkeit vorwärts	0 - 1,5 / 3,5 km/h
Geschwindigkeit rückwärts	0 - 1 km/h
Max. Steigwinkel	12°
Laufzeit 18 V / 6,0 Ah	120 min
Gewicht	144 - 145 kg

Rohrrahmen 191B67-2

- + Eignet sich besonders für Baumstämme oder Baustoffsäcke

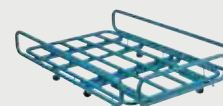

191B67-2



BL

XPT

DUR181 Akku-Rasentrimmer18V • 7.800 min⁻¹ • 260 mm

- + Ein kompakter und handlicher 18 V Akku-Rasentrimmer für den privaten Gebrauch
- + Dieses Gerät mit einer Schnittbreite von 260 mm ist ausgestattet mit einer Teleskopstange zum Einstellen auf fast jede Körpergröße
- + Der Kopf ist um 180° drehbar und damit nutzbar als Rasenkantentrimmer

Leerlaufdrehzahl	7800 min ⁻¹
Schnittkreis	260 mm
Fadenstärke	1,65 mm
Gewicht	2,8 - 3,1 kg

DUR181RF

3.0 Ah



Ohne Akkus und Ladegerät. Im Karton.

DUR181Z

Mitgeliefertes Zubehör im Detail		DUR181RF	DUR181Z
195584-2	Schnellladegerät DC18RC	1	-
197599-5	Akku BL1830B	1	-
125516-5	Schultergurt einfach	1	1
195858-1	1-Fadenkopf Tap&Go	1	1
E-02733	Mähfaden rund 1,6 mm	1	1

DUR193 Akku-Rasentrimmer18V • 7.800 min⁻¹ • 260 mm

- + Ein kompakter und handlicher 18 V Akku-Rasentrimmer für den privaten Gebrauch
- + Dieses Gerät mit einer Schnittbreite von 260 mm ist ausgestattet mit einer Teleskopstange zum Einstellen auf fast jede Körpergröße
- + Der Kopf ist um 180° drehbar und damit nutzbar als Rasenkantentrimmer

XPT

Max. Ausgangsleistung	280 W
Leerlaufdrehzahl	7 800 min ⁻¹
Schnittkreis	260 mm
Fadenstärke	1,65 mm
Gewicht	2,3 - 2,6 kg

DUR193RF

3.0 Ah



Ohne Akkus und Ladegerät. Im Karton.

DUR193Z

Mitgeliefertes Zubehör im Detail		DUR193RF	DUR193Z
195584-2	Schnellladegerät DC18RC	1	-
197599-5	Akku BL1830B	1	-
127508-0	Schultergurt	1	1
191Y39-5	1-Fadenkopf Tap&Go	1	1
E-01731	Mähfaden Four-Leaf	1	1

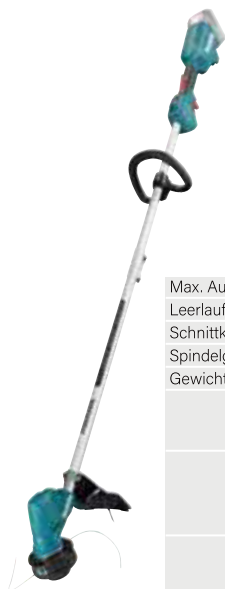
DUR192L Akku-Rasentrimmer18V • 0-4.500/0-6.000 min⁻¹ • 300 mm

- + Ein leistungsfähiger 18 V Akku-Rasentrimmer mit bürstenlosem Motor und Rundgriff
- + Geringe Vibration und gute Ergonomie gewährleisten eine komfortable Nutzung
- + Die Drehzahl lässt sich je nach Belastung in zwei Stufen fein regeln

BL**XPT**

Max. Ausgangsleistung	460 W
Leerlaufdrehzahl	0 - 4500 / 6000 min ⁻¹
Schnittkreis	300 mm
Spindelgewinde	M10 x 1,25 LH
Gewicht	2,7 - 3,0 kg

DUR192LRT1

5.0 Ah



Ohne Akkus und Ladegerät. Im Karton.

DUR192LZX1

Mitgeliefertes Zubehör im Detail		DUR192LRT1	DUR192LZX1
195584-2	Schnellladegerät DC18RC	1	-
197280-8	Akku BL1850B	1	-
127508-0	Schultergurt	1	1
191D89-4	2-Fadenkopf Tap&Go	1	1
783202-0	Sechskantstiftschlüssel 4 mm	1	1

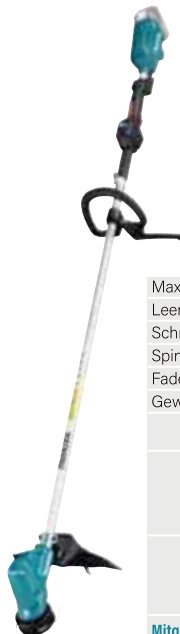
DUR190L Akku-Rasentrimmer18V • 3.500-6.000 min⁻¹ • 230/255/300 mm

- + 18 V Akku-Rasentrimmer für das professionelle Trimmen von Grünflächen
- + Ausgestattet mit einer automatischen Drehzahlregulierung zur Anpassung der Geschwindigkeit je nach Belastung und einem starken bürstenlosen Motor
- + Niedrige Vibrations- und Geräuschpegel und gute Ergonomie sorgen für eine hohe Benutzerfreundlichkeit

BL ADT AFT**XPT**

Max. Ausgangsleistung	460 W
Leerlaufdrehzahl	3500 / 5100 / 6000 min ⁻¹
Schnittkreis	230 / 255 / 300 mm
Spindelgewinde	M10 x 1,25 LH
Fadenstärke	2,0 mm
Gewicht	2,9 - 3,2 kg

Ohne Akkus und Ladegerät. Im Karton.

DUR190LZX9

Mitgeliefertes Zubehör im Detail		DUR190LZX9
125516-5	Schultergurt einfach	1
191D89-4	2-Fadenkopf Tap&Go	1
783202-0	Sechskantstiftschlüssel 4 mm	1
831304-7	Zubehörtasche	1

DUR190U Akku-Rasentrimmer

18V • 3.500-6.000 min⁻¹ • 230/255/300 mm

- + 18 V Akku-Rasentrimmer für das professionelle Trimmen von Grünflächen
- + Ausgestattet mit einer automatischen Drehzahlregulierung zur Anpassung der Geschwindigkeit je nach Belastung und einem starken bürstenlosen Motor
- + Niedrige Vibrations- und Geräuschpegel und gute Ergonomie sorgen für eine hohe Benutzerfreundlichkeit



BL ADT AFT

XPT

Max. Ausgangsleistung	240 W
Leerlaufdrehzahl	3500 / 5100 / 6000 min ⁻¹
Schnittkreis	230 / 255 / 300 mm
Spindelgewinde	M10 x 1,25 LH
Fadenstärke	2,0 mm
Gewicht	3,1 - 3,4 kg

Ohne Akkus und Ladegerät. Im Karton.

DUR190UZ9

Mitgeliefertes Zubehör im Detail

DUR190UZ9

783202-0	2-Fadenkopf Tap&Go	1	*
831304-7	Sechskantstiftschlüssel 4 mm	1	
	Zubehörtasche	1	



DUR191L Akku-Rasentrimmer

18V • 3.500-6.000 min⁻¹ • 230/255/300 mm

- + 18 V Akku-Rasentrimmer für das professionelle Trimmen von Grünflächen
- + Ausgestattet mit einer automatischen Drehzahlregulierung zur Anpassung der Geschwindigkeit je nach Belastung und einem starken bürstenlosen Motor
- + Niedrige Vibrations- und Geräuschpegel und gute Ergonomie sorgen für eine hohe Benutzerfreundlichkeit
- + Der Schaft ist zweiteilig für platzsparenden Transport und Lagerung

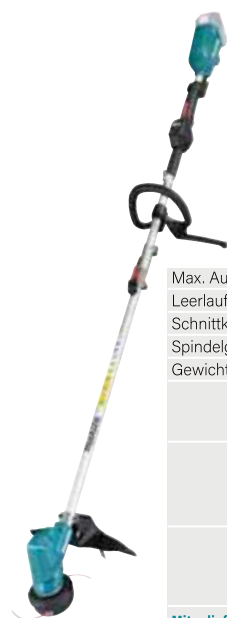

BL ADT AFT

XPT

Max. Ausgangsleistung	240 W
Leerlaufdrehzahl	3500 / 5100 / 6000 min ⁻¹
Schnittkreis	230 / 255 / 300 mm
Spindelgewinde	M10 x 1,25 LH
Gewicht	3,2 - 3,5 kg

Ohne Akkus und Ladegerät. Im Karton.

DUR191LZX3

Mitgeliefertes Zubehör im Detail

DUR191LZX3

123556-7	2-Fadenkopf Tap&Go	1	
125516-5	Schultergurt einfach	1	
783202-0	Sechskantstiftschlüssel 4 mm	1	
831304-7	Zubehörtasche	1	

DUR191U Akku-Rasentrimmer

18V • 3.500-6.000 min⁻¹ • 230/255/300 mm

- + 18 V Akku-Rasentrimmer für das professionelle Trimmen von Grünflächen
- + Ausgestattet mit einer automatischen Drehzahlregulierung zur Anpassung der Geschwindigkeit je nach Belastung und einem starken bürstenlosen Motor
- + Niedrige Vibrations- und Geräuschpegel und gute Ergonomie sorgen für eine hohe Benutzerfreundlichkeit
- + Der Schaft ist zweiteilig für platzsparenden Transport und Lagerung



BL ADT AFT

XPT

Max. Ausgangsleistung	240 W
Leerlaufdrehzahl	3500 / 5100 / 6000 min ⁻¹
Schnittkreis	230 / 255 / 300 mm
Spindelgewinde	M10 x 1,25 LH
Gewicht	3,4 - 3,7 kg

Ohne Akkus und Ladegerät. Im Karton.

DUR191UZ3

Mitgeliefertes Zubehör im Detail

DUR191UZ3

123556-7	2-Fadenkopf Tap&Go	1	
191D89-4	2-Fadenkopf Tap&Go	1	
	2-Fadenkopf Tap&Go	1	*
783202-0	Sechskantstiftschlüssel 4 mm	1	
831304-7	Zubehörtasche	1	

DUR189 Akku-Rasentrimmer18V • 4.000-6.000 min⁻¹ • 300 mm

- + Ein leistungsfähiger 18 V Akku-Rasentrimmer mit bürstenlosem Motor und Rundgriff
- + Geringe Vibration und gute Ergonomie gewährleisten eine komfortable Nutzung
- + Eine automatische Drehzahlregulierung sorgt für eine optimale Geschwindigkeit je nach Belastung

**BL ADT****XPT**

Max. Ausgangsleistung		230 W
Leerlaufdrehzahl	4000 / 5000 / 6000 min ⁻¹	
Schnittkreis	255 / 300 mm	
Spindelgewinde	M8 x 1,25 RH	
Laufzeit 18 V / 5,0 Ah	38 - 103 min	
Fadenstärke	2,0 mm	
Gewicht	3,0 - 3,3 kg	

DUR189RF**Mitgeliefertes Zubehör im Detail****DUR189RF**

125516-5	Schultergurt einfach	1
195584-2	Schnellladegerät DC18RC	1
197599-5	Akku BL1830B	1
198971-4	2-Fadenkopf Tap&Go	1
783202-0	Sechskantstiftschlüssel 4 mm	1
783217-7	6-kant-Stiftschlüssel 5mm	1
831304-7	Zubehörtasche	1

DUR194 Akku-Sense18V • 4.500/6.000 min⁻¹ • 280 mm

- + Mit zweistufiger Drehzahleinstellung und starrem Rundhandgriff
- + Kombischutzhaube: Für Metallmesser, Fadenkopf und Kunststoff-Messerkopf geeignet
- + Zur Montage eines Metallmessers ist das Zubehör-Set (Bestellnr 191W97-9) notwendig

**XPT**

Max. Ausgangsleistung		230 W
Leerlaufdrehzahl	4500 / 6000 min ⁻¹	
Schnittkreis	200 / 230 / 280 mm	
Spindelgewinde	M10 x 1,25 LH	
Gewicht	2,6 - 2,9 kg	

DUR194RFX2

Ohne Akkus und Ladegerät. Im Karton.

DUR194ZX3**Mitgeliefertes Zubehör im Detail****DUR194RFX2****DUR194ZX3**

195584-2	Schnellladegerät DC18RC	1	-
197599-5	Akku BL1830B	1	-
127508-0	Schultergurt	1	1
191D89-4	2-Fadenkopf Tap&Go	1	1
783013-3	Montageschlüssel 16 - 17	1	1
783202-0	Sechskantstiftschlüssel 4 mm	1	1
831304-7	Zubehörtasche	1	1

DUR368A Akku-Freischneider2x18V • Zweihandgriff • 0-6.500 min⁻¹

- + Ein vibrationsarmer 2 x 18 V Akku-Freischneider mit einem asymmetrischen Zweihandgriff
- + Der leistungsstarke bürstenlose Motor ist direkt am Kopf montiert und gewährleistet eine optimale Kraftübertragung
- + Durch den ADT-Modus wird ein energiesparender und geräuscharmer Betrieb ermöglicht

**BL ADT AFT****XPT**

Max. Ausgangsleistung		550 W
Leerlaufdrehzahl	3500 / 5300 / 6500 min ⁻¹	
Schnittkreis	230 / 255 / 350 mm	
Spindelgewinde	M10 x 1,25 LH	
Bohrung	25,4 mm	
Laufzeit 18 V / 5,0 Ah	31 / 52 / 90 min	
Fadenstärke	2,0 - 2,4 mm	
Gewicht	4,1 - 4,7 kg	

Ohne Akkus und Ladegerät. Im Karton.

DUR368AZ**Mitgeliefertes Zubehör im Detail****DUR368AZ**

125516-5	Schultergurt einfach	1
198383-1	Messerkopf Kunststoff	1
	2-Fadenkopf Tap&Go	1
455815-4	Schutzhaube Messer ET	1
455926-5	Schutzhaube Fadenkopf ET	1
783013-3	Montageschlüssel 16 - 17	1
783202-0	Sechskantstiftschlüssel 4 mm	1
783217-7	6-kant-Stiftschlüssel 5mm	1
831304-7	Zubehörtasche	1
D-66008	4-Zahn-Schlagmesser	1

DUR368L Akku-Freischneider2x18V • Rundhandgriff • 0-6.500 min⁻¹

- + Ein vibrationsarmer 2 x 18 V Akku-Freischneider mit einem Rundhandgriff
- + Der leistungsstarke bürstenlose Motor ist direkt am Kopf montiert und gewährleistet eine optimale Kraftübertragung
- + Durch den ADT-Modus wird ein energiesparender und geräuscharmer Betrieb ermöglicht

**BL ADT AFT****XPT**

Max. Ausgangsleistung		550 W
Leerlaufdrehzahl	3500 / 5300 / 6500 min ⁻¹	
Schnittkreis	230 / 255 / 350 mm	
Spindelgewinde	M10 x 1,25 LH	
Bohrung	25,4 mm	
Laufzeit 18 V / 5,0 Ah	31 / 52 / 90 min	
Fadenstärke	2,0 - 2,4 mm	
Gewicht	3,9 - 4,5 kg	

Ohne Akkus und Ladegerät. Im Karton.

DUR368LZ**Mitgeliefertes Zubehör im Detail****DUR368LZ**

125516-5	Schultergurt einfach	1
198383-1	Messerkopf Kunststoff	1
	2-Fadenkopf Tap&Go	1
455815-4	Schutzhaube Messer ET	1
455926-5	Schutzhaube Fadenkopf ET	1
783013-3	Montageschlüssel 16 - 17	1
783202-0	Sechskantstiftschlüssel 4 mm	1
783217-7	6-kant-Stiftschlüssel 5mm	1
831304-7	Zubehörtasche	1
D-66008	4-Zahn-Schlagmesser	1

DUR369A Akku-Freischneider
2x18V - 1.000 W - 43 cm



- + Akku-Freischneider mit 3-stufiger Drehzahlein-
stellung
- + Leistungsstarker 1.000 Watt-Motor
- + Inklusive Fadenkopf, Metall- und Kunststoffmesser
- + Mit Zweihandgriff mit asymmetrischer Form
- + Mit ADT zur automatischen Drehzahlregulierung und
AFT zum Stopp des Motors beim Blockieren des
Werkzeugs

BL MOTOR	ADT	AFT	XPT
Max. Ausgangsleistung			1000 W
Leerlaufdrehzahl			0 - 4600 / 5500 / 7000 min ⁻¹
Schnittkreis			255 / 305 / 430 mm
Spindelgewinde			M10 x 1,25 LH
Bohrung			25,4 mm
Fadenstärke			2,0 - 2,4 mm
Gewicht			5,9 - 6,5 kg

Ohne Akkus und Ladegerät. Im Karton. **DUR369AZ**

Mitgeliefertes Zubehör im Detail		DUR369AZ
123556-7	2-Fadenkopf Tap&Go	1
198383-1	Messerkopf Kunststoff	1
199378-7	Hosenträgergurt Makita ProX	1
782238-6	Steckschlüssel	1
783202-0	Sechskantstiftschlüssel 4 mm	1
831304-7	Zubehörtasche	1
D-66064	Schlagmesser 2-Zahn	1

DUR369L Akku-Freischneider
2x18V - 1.000 W - 43 cm



- + Akku-Freischneider mit 3-stufiger Drehzahlein-
stellung
- + Leistungsstarker 1.000 Watt-Motor
- + Inklusive Fadenkopf, Metall- und Kunststoffmesser
- + Mit Rundgriff
- + Mit ADT zur automatischen Drehzahlregulierung und
AFT zum Stopp des Motors beim Blockieren des
Werkzeugs

BL MOTOR	ADT	AFT	XPT
Max. Ausgangsleistung			1000 W
Leerlaufdrehzahl			0 - 4600 / 5500 / 7000 min ⁻¹
Schnittkreis			255 / 305 / 430 mm
Spindelgewinde			M10 x 1,25 LH
Bohrung			25,4 mm
Fadenstärke			2,0 - 2,4 mm
Gewicht			5,7 - 6,3 kg

Ohne Akkus und Ladegerät. Im Karton. **DUR369LZ**

Mitgeliefertes Zubehör im Detail		DUR369LZ
123556-7	2-Fadenkopf Tap&Go	1
127508-0	Schultergurt	1
198383-1	Messerkopf Kunststoff	1
782238-6	Steckschlüssel	1
783202-0	Sechskantstiftschlüssel 4 mm	1
831304-7	Zubehörtasche	1
D-66064	Schlagmesser 2-Zahn	1

DUX18 Akku-Multifunktionsantrieb
18V - 0-9.700 min⁻¹

- + Der vielseitige 18 V Akku-Multifunktionsantrieb mit einem leistungs-
fähigen bürstenlosen Motor und
mehreren erhältlichen Zubehörteilen
für den Garten- und Landschaftsbau
- + Eine zweistufige elektronische
Drehzahlein- und ein höhen-
verstellbarer Rundgriff sorgen für
besonderen Bedienkomfort



BL MOTOR	AFT	XPT
Max. Ausgangsleistung		470 W
Leerlaufdrehzahl		0 - 6800 / 9 700 min ⁻¹
Gewicht		2,8 - 10,3 kg

Ohne Akkus und Ladegerät. Im Karton. **DUX18ZX1**

Mitgeliefertes Zubehör im Detail		DUX18ZX1
127508-0	Schultergurt	1
191D89-4	2-Fadenkopf Tap&Go	1
191N31-5	Sensenaufsatz EM408MP	1
457772-2	Bügelgriff ET	1
782238-6	Steckschlüssel	1
783202-0	Sechskantstiftschlüssel 4 mm	1
831304-7	Zubehörtasche	1

DUX60 Akku-Multifunktionsantrieb
2x18V - 0-9.700 min⁻¹





- + Der vielseitige 2 x 18 V Akku-Multifunktionsantrieb mit einem leistungs-
fähigen bürstenlosen Motor und mehreren erhältlichen
Zubehörteilen für den Garten- und
Landschaftsbau
- + Eine dreistufige elektronische Dreh-
zahlein- und ein höhenverstell-
barer Rundgriff sorgen für besonderen
Bedienkomfort



BL MOTOR	AFT	XPT
Max. Ausgangsleistung		600 W
Leerlaufdrehzahl		0 - 5700 / 0 - 8200 / 0 - 9700 min ⁻¹
Gewicht		4,1 - 8,7 kg

Ohne Akkus und Ladegerät. Im Karton. **DUX60Z**

Mitgeliefertes Zubehör im Detail		DUX60Z
125516-5	Schultergurt einfach	1
783202-0	Sechskantstiftschlüssel 4 mm	1
831304-7	Zubehörtasche	1

Tauchpumpenaufsatz PF400MP			
	DUX18		
	DUX60		
	UX01G		
Max. Saughöhe 0-6/0-10,0/0-13,0 m Max. Durchflussmenge 80/115/135 l/min*			
PF400MP			





Bodenschneidaufsatz EN424MP			
	DUX18		
	DUX60		
	UX01G		
Schnittbreite 33 cm Aststärke 2,0 mm			
1913C9-3			

Sensenaufsatz EM404MP			
	DUX60		
	UX01G		
Für Fadenköpfe Schnittkreis Ø 420 mm und Messer Schnittkreis Ø 230 mm			
198768-1			



Trimmeraufsatz EM406MP			
	DUX60		
	UX01G		
	EX2650LH	Benzin	
Für Fadenköpfe Schnittkreis Ø 450 mm			
198779-6			

Trimmeraufsatz EM408MP			
	DUX18		
	DUX60		
	UX01G		
	EX2650LH	Benzin	
Für Fadenköpfe Schnittkreis Ø 300 mm und Messer Schnittkreis Ø 230 mm			
191N31-5			

Schereaufsatz EM407MP			
	DUX18		
	DUX60		
	UX01G		
	EX2650LH	Benzin	
191M56-3			

Heckenschereaufsatz EN401MP			
	DUX18		
	DUX60		
	UX01G		
	EX2650LH	Benzin	
Schnittlänge 49 cm, 135° schwenkbar, max. Aststärke 21,5 mm			
196256-2			

Heckenschereaufsatz EN402MP			
	DUX18		
	DUX60		
	UX01G		
Schnittlänge 50 cm Aststärke 20 mm, nicht klappbar			
1912T8-8			

Heckenschereaufsatz EN410MP			
	DUX18		
	DUX60		
	UX01G		
	EX2650LH	Benzin	
Schnittlänge 49 cm, starr, max. Aststärke 22 mm			
197726-4			

Bodenschneidaufsatz EN420MP			
	DUX18		
	DUX60		
	UX01G		
	EX2650LH	Benzin	
Schnittlänge 25 cm, schwenkbar, max. Aststärke 22 mm			
197985-0			

Kettensägenaufsatz EY403MP			
	DUX18		
	DUX60		
	UX01G		
	EX2650LH	Benzin	
Schienenlänge 30 cm, 11 mm 3/8" 46 TG			
191T38-7			

Kultivatoraufsatz KR401MP			
	DUX18		
	DUX60		
	UX01G		
	EX2650LH	Benzin	
Kultivierungsbreite 22 cm, Schnitttiefe 22 cm			
199181-6			

Kultivatoraufsatz KR400MP			
	DUX18		
	DUX60		
	UX01G		
	EX2650LH	Benzin	
Kultivierungsbreite 16 cm, Schnitttiefe 22 cm			
195707-2			

Kehrwalzenaufsatz SW400MP			
	DUX18		
	DUX60		
	UX01G		
	EX2650LH	Benzin	
Besentrommelbreite 59 cm, Ersatzbürste XNR0000549			
199339-7			

Kehrbürstenaufsatz BR400MP			
	DUX18		
	DUX60		
	UX01G		
	EX2650LH	Benzin	
Bürstenbreite 60 cm			
199318-5			

Gebläseaufsatz UB401MP			
	DUX18		
	DUX60		
	UX01G		
	EX2650LH	Benzin	
Luftvolumen 0-984 m³/h			
191P72-3			

Gebläseaufsatz UB402MP			
	DUX18		
	DUX60		
	UX01G		
	EX2650LH	Benzin	
Luftvolumen 0-372 m³/h			
1912R8-4			

Rasenkantenaufsatz EE400MP			
	DUX18		
	DUX60		
	UX01G		
	EX2650LH	Benzin	
Messer 20,3 cm, Ersatzmesser Art.-Nr.: 196745-7			
196752-0			

Sensenaufsatz EM400MP			
			
	EX2650LH	Benzin	
Für Fadenköpfe Schnittkreis Ø 420 mm und Messer Schnittkreis Ø 230 mm			
195648-2			

Schaftverlängerung 115cm LE400 MP			
	DUX18		
	DUX60		
	UX01G		
	EX2650LH	Benzin	
Für Heckenscheren- und Kettensägenaufsatz			
191E24-8			



Änderungen und Irrtümer vorbehalten. Vibrations- und Schalldaten am Ende des Prospekts. *Standardlieferungsumfang nicht separat bestellbar. ET: Ersatzteil



Modell	System	max. Ausgangsleistung	Mähdeck	Ideale Flächenleistung (bei Radantrieb) m ²	Schnittbreite cm	Schnitthöhenverstellung	Schnitthöhen mm	Rad Ø vorne/hinten	Grasfangkorb l	Radantrieb (Geschwindigkeit km/h)	Gewicht kg
DLM330	18 V	450 W	Kunststoff	bis 270	33	Zentral	20-75	140/180	30		12,5
DLM382	2 x 18 V	900 W	Kunststoff	bis 560	38	Zentral	25-75	140/160	40		16,8
DLM432	2 x 18 V	950 W	Kunststoff	bis 575	43	Zentral	20-75	140/160	50		17,5
DLM480	2 x 18 V	860 W	Kunststoff	bis 800	48	Zentral	20-100	180/230	62		26,8
DLM481	2 x 18 V	860 W	Kunststoff	bis 800 (650)	48	Zentral	20-100	180/230	62	variabel (2,5-5,0)	29,3
DLM538	2 x 18 V	860 W	Kunststoff	bis 800	53	Zentral	20-100	180/230	70		28,1
DLM539	2 x 18 V	860 W	Kunststoff	bis 800 (700)	53	Zentral	20-100	180/230	70	variabel (2,5-5,0)	30,5
DLM463	2 x 18 V	1.450 W	Stahl	bis 800	46	Zentral	25-75	180/205	60		27,6
DLM465	2 x 18 V	1.600 W	Stahl	bis 1.900 (1.400)	46	Zentral	20-100	230/230	60	variabel (2,5-5,0)	39,0
DLM534	2 x 18 V	1.600 W	Stahl	bis 2.300	53	Zentral	20-100	230/230	70		39,3
DLM536	2 x 18 V	1.600 W	Stahl	bis 2.300 (1.700)	53	Zentral	20-100	230/230	70	variabel (2,5-5,0)	42,8
DLM537	2 x 18 V	1.600 W	Aluminium	bis 2.300 (1.700)	53	Zentral	20-100	230/230	70	variabel (2,5-5,0)	46,7

DLM330 Akku-Rasenmäher
18V - 33 cm - 30 l

4.0 Ah



DLM330RM

Ohne Akkus und Ladegerät. Im Karton.

DLM330Z

- + Ein geräuscharmer 18 V Akku-Rasenmäher mit Kunststoffdeck, der leicht zu bedienen ist
- + Der Rasenmäher ist benutzerfreundlich und ideal für kleinere Rasenflächen
- + Er hat eine Schnittbreite von 33 cm und verfügt über eine Füllstandsanzeige im Grasfangsack



SOFT
MOLCAD

XPT

Max. Ausgangsleistung	450 W
Leerlaufdrehzahl	4300 min ⁻¹
Schnittbreite	33 cm
Ideale Flächenleistung (bis zu)	270 m ²
Grasfangkorb	30 L
Maße gefaltet (LxBxH)	775 x 375 x 520 mm
Gewicht	11,6 - 12,5 kg

Mittelgeliefertes Zubehör im Detail

	DLM330RM	DLM330Z
195584-2 Schnellladegerät DC18RC	1	-
197265-4 Akku BL1840B	1	-
GB00000042 Sichelmesser	1	1
GB00000067 Mulchkeil	1	1
Montageschlüssel 13	1	1
GB00000151 Grasfangkorb komplett	1	1

DLM382 Akku-Rasenmäher
2x18V - 38 cm - 40 l



DLM382PM2 Ohne Akkus und Ladegerät. Im Karton.

DLM382Z

- + Geräuscharmer 2 x 18 V Akku-Rasenmäher mit Kunststoffdeck
- + Mit leichter Bedienbarkeit
- + Der Rasenmäher ist ideal für kleine bis mittlere Rasenflächen
- + Er hat eine Schnittbreite von 38 cm und verfügt über eine Füllstandsanzeige im 40 Liter Grasfangkorb



SOFT NOLOAD XPT

Max. Ausgangsleistung	900 W
Leerlaufdrehzahl	3700 min ⁻¹
Schnittbreite	38 cm
Ideale Flächenleistung (bis zu)	560 m ²
Grasfangkorb	40 L
Maße gefaltet (LxBxH)	860 x 450 x 475 mm
Gewicht	16,2 - 16,9 kg

Mitgeliefertes Zubehör im Detail		DLM382PM2	DLM382Z
196933-6	Doppel-Schnellladegerät DC18RD	1	-
197265-4	Akku BL1840B	2	- je
127392-3	Grasfangkorb komplett	1	1
191D41-2	Sichelmesser	1	1
782016-4	Montageschlüssel 13	1	1

DLM432 Akku-Rasenmäher
2x18V - 43 cm - 50 l



DLM432PT2 Ohne Akkus und Ladegerät. Im Karton.

DLM432Z

- + Geräuscharmer 2 x 18 V Akku-Rasenmäher mit Kunststoffdeck
- + Mit leichter Bedienbarkeit
- + Der Rasenmäher ist ideal für kleine bis mittlere Rasenflächen
- + Er hat eine Schnittbreite von 43 cm und verfügt über eine Füllstandsanzeige im 50 Liter Grasfangsack



SOFT NOLOAD XPT

Max. Ausgangsleistung	950 W
Leerlaufdrehzahl	3600 min ⁻¹
Schnittbreite	43 cm
Ideale Flächenleistung (bis zu)	575 m ²
Grasfangkorb	50 L
Maße gefaltet (LxBxH)	865 x 460 x 475 mm
Gewicht	16,8 - 17,5 kg

Mitgeliefertes Zubehör im Detail		DLM432PT2	DLM432Z
196933-6	Doppel-Schnellladegerät DC18RD	1	-
197280-8	Akku BL1850B	2	- je
782210-8	Steckschlüssel SW17	1	-
127386-8	Grasfangkorb DLM432	1	1
191D43-8	Sichelmesser	1	1

DLM480 Akku-Rasenmäher
2x18V - 48 cm - 62 l



DLM480PT2 Ohne Akkus und Ladegerät. Im Karton.

DLM480Z

- + Geräuscharmer 2 x 18 V Akku-Rasenmäher für mittelgroße Rasenflächen
- + Füllstandsanzeige am 62 Liter Grasfangkorb
- + Mit Akku-Ladestandsanzeige direkt am Führungsholm
- + Faltbarer Führungsholm und dank des Akkus vertikal lagerbar, für ein kompaktes Staumaß
- + 4 in 1: Mähen, Sammeln, Mulchen, Heckauswurf



SOFT NOLOAD XPT

1.	
Max. Ausgangsleistung	860 W
Schnittbreite	48 cm
Ideale Flächenleistung (bis zu)	650 m ²
Leerlaufdrehzahl (Normaler Modus)	3100 min ⁻¹
Grasfangkorb	62 L
Maße gefaltet (LxBxH)	580 x 530 x 870 mm
Gewicht	24,5 - 26,8 kg

Mitgeliefertes Zubehör im Detail		DLM480PT2	DLM480Z
196933-6	Doppel-Schnellladegerät DC18RD	1	-
197280-8	Akku BL1850B	2	- je
327589-6	Spannknebel 6	1	-
	Mulchkeil	1	-
782210-8	Steckschlüssel SW17	1	-
191V97-3	Sichelmesser	-	1

DLM481 Akku-Rasenmäher
2x18V - 48 cm - 62 l

Ohne Akkus und Ladegerät. Im Karton.

DLM481Z

- + Geräuscharmer 2 x 18 V Akku-Rasenmäher für mittelgroße Rasenflächen
- + Der Radantrieb ist autark und ohne Mähwerk nutzbar
- + Füllstandsanzeige am 62 Liter Grasfangkorb
- + Mit Akku-Ladestandanzeige direkt am Führungsholm
- + Faltbarer Führungsholm und dank des Akkus vertikal lagerbar, für ein kompaktes Staumaß
- + 4 in 1: Mähen, Sammeln, Mulchen, Heckauswurf



SOFT
NOLOAD **XPT**

Max. Ausgangsleistung	850 W
Schnittbreite	48 cm
Ideale Flächenleistung (bis zu)	800 m ²
Leerlaufdrehzahl (Normaler Modus)	3100 min ⁻¹
Grasfangkorb	62 L
Antriebsgeschwindigkeit	2,5 - 5,0 km/h
Maße gefaltet (LxBxH)	580 x 530 x 870 mm
Gewicht	27,1 - 29,3 kg

Mitgeliefertes Zubehör im Detail

DLM481Z

191V97-3	Sichelmesser	1
----------	--------------	---

DLM538 Akku-Rasenmäher
2x18V - 53 cm - 70 l

Ohne Akkus und Ladegerät. Im Karton.

DLM538Z

- + Geräuscharmer 2 x 18 V Akku-Rasenmäher für mittelgroße Rasenflächen
- + Faltbarer Führungsholm und dank des Akkus vertikal lagerbar, für ein kompaktes Staumaß
- + Füllstandsanzeige am 70 Liter Grasfangkorb
- + Mit Akku-Ladestandanzeige direkt am Führungsholm
- + 4 in 1: Mähen, Sammeln, Mulchen, Heckauswurf



SOFT
NOLOAD **XPT**

Max. Ausgangsleistung	860 W
Leerlaufdrehzahl	3000 min ⁻¹
Schnittbreite	53 cm
Ideale Flächenleistung (bis zu)	700 m ²
Grasfangkorb	70 L
Maße gefaltet (LxBxH)	610 x 580 x 925 mm
Gewicht	25,6 - 27,9 kg

Mitgeliefertes Zubehör im Detail

DLM538Z

191V96-5	Sichelmesser	1
327589-6	Spannknebel 6	1
	Mulchkeil	1
782210-8	Steckschlüssel SW17	1

DLM539 Akku-Rasenmäher
2x18V - 53 cm - 70 l

Ohne Akkus und Ladegerät. Im Karton.

DLM539Z

- + Geräuscharmer 2 x 18 V Akku-Rasenmäher für mittelgroße Rasenflächen
- + Der Radantrieb ist autark und ohne Mähwerk nutzbar
- + Faltbarer Führungsholm und dank des Akkus vertikal lagerbar, für ein kompaktes Staumaß
- + Füllstandsanzeige am 70 Liter Grasfangkorb
- + Mit Akku-Ladestandanzeige direkt am Führungsholm
- + 4 in 1: Mähen, Sammeln, Mulchen, Heckauswurf



SOFT
NOLOAD **XPT**



1.

Max. Ausgangsleistung	860 W
Schnittbreite	53,4 cm
Ideale Flächenleistung (bis zu)	800 m ²
Leerlaufdrehzahl (Normaler Modus)	3000 min ⁻¹
Grasfangkorb	70 L
Antriebsgeschwindigkeit	2,5 - 5,0 km/h
Maße gefaltet (LxBxH)	610 x 580 x 925 mm
Gewicht	27,9 - 30,5 kg

Mitgeliefertes Zubehör im Detail

DLM539PT2 DLM539Z

196933-6	Doppel-Schnellladegerät DC18RD	1	-
197280-8	Akku BL1850B	2	- je
191V96-5	Sichelmesser	-	1
327589-6	Spannknebel 6	1	1
	Mulchkeil	1	1
782210-8	Steckschlüssel SW17	1	1

DLM463 Akku-Rasenmäher
2x18V - 46 cm - 60 l



- + Geräuscharmer 2 x 18 V Akku-Rasenmäher mit robustem Stahldeck für mittelgroße Rasenflächen
- + Einschaltbarer Leise-Modus für ein geräuschempfindliches Umfeld
- + Der Rasenmäher hat eine Schnittbreite von 46 cm und verfügt über einen 60 Liter Grasfangkorb
- + Mit Akku-Ladestandanzeige direkt am Führungsholm
- + 3 in 1: Mähen, Sammeln, Mulchen



XPT

DLM463PT2 Ohne Akkus und Ladegerät. Im Karton.

DLM463Z

1.	Max. Ausgangsleistung	1450 W
	Schnittbreite	46 cm
	Ideale Flächenleistung (bis zu)	800 m ²
	Leerlaufdrehzahl (Normaler Modus)	3300 min ⁻¹
	Leerlaufdrehzahl (Geräuschreduzierter Modus)	2500 min ⁻¹
	Grasfangkorb	60 L
	Maße gefaltet (LxBxH)	1125 x 532 x 713 mm
	Gewicht	25,3 - 27,6 kg

Mitgeliefertes Zubehör im Detail		DLM463PT2	DLM463Z
196933-6	Doppel-Schnellladegerät DC18RD	1	-
197280-8	Akku BL1850B	2	- je
671660001	Mulchkeil	1	1
782210-8	Steckschlüssel SW17	1	1

DLM463PG4



Mitgeliefertes Zubehör im Detail		DLM463PG4	DLM463PG4
196933-6	Doppel-Schnellladegerät DC18RD	1	1
671660001	Mulchkeil	1	1
782210-8	Steckschlüssel SW17	1	1
197422-4	Akku BL1860B	4	je

DLM465 Akku-Rasenmäher
2x18V - 46 cm - 60 l



- + Geräuscharmer 2 x 18 V Akku-Rasenmäher mit robustem Stahldeck für große Rasenflächen
- + Mit vier Akku-Steckplätzen zur Verdoppelung der Reichweite
- + Der Radantrieb ist autark und ohne Mähwerk nutzbar
- + Einschaltbarer Leise-Modus für ein geräuschempfindliches Umfeld
- + Füllstandsanzeige am 60 Liter Grasfangkorb
- + Mit Akku-Ladestandanzeige direkt am Führungsholm
- + 3 in 1: Mähen, Sammeln, Mulchen



XPT

DLM465PT4 Ohne Akkus und Ladegerät. Im Karton.

DLM465Z

1.	Schnittbreite	46 cm
	Ideale Flächenleistung (bis zu)	1900 m ²
	Leerlaufdrehzahl (Normaler Modus)	3300 min ⁻¹
	Leerlaufdrehzahl (Geräuschreduzierter Modus)	2500 min ⁻¹
	Laufzeit 18V / 6.0 Ah x4	51 min
	Grasfangkorb	60 L
	Antriebsgeschwindigkeit	2,5 - 5,0 km/h
	Radantrieb	✓
	Gewicht	35,5 - 39,7 kg

Mitgeliefertes Zubehör im Detail		DLM465PT4	DLM465Z
196933-6	Doppel-Schnellladegerät DC18RD	1	-
197280-8	Akku BL1850B	4	- je
127433-5	Grasfangkorb komplett	1	1
127515-3	Mulchkeil	1	1
191D51-9	Sichelmesser	1	1
327589-6	Spannknebel 6	1	1
782210-8	Steckschlüssel SW17	1	1
782212-4	Steckschlüssel SW13	1	1



Änderungen und Irrtümer vorbehalten. Vibrations- und Schalldaten am Ende des Prospekts. *Standardlieferungsumfang nicht separat bestellbar. ET: Ersatzteil

DLM534 Akku-Rasenmäher
2x18V - 53 cm - 70 l

- + Geräuscharmer 2 x 18 V Akku-Rasenmäher mit robustem Stahldeck für große Rasenflächen
- + Mit vier Akku-Steckplätzen zur Verdoppelung der Reichweite
- + Einschaltbarer Leise-Modus für ein geräuschempfindliches Umfeld
- + Füllstandsanzeige am 70 Liter Grasfangkorb
- + Mit Akku-Ladestandanzeige direkt am Führungsholm
- + 4 in 1: Mähen, Sammeln, Mulchen, Seitenauswurf



BL
MOTOR

XPT

Ohne Akkus und Ladegerät. Im Karton.

DLM534Z

Rasenmäher
1.

Max. Ausgangsleistung	1600 W
Leerlaufdrehzahl	2300 - 2800 min ⁻¹
Schnittbreite	53 cm
Ideale Flächenleistung (bis zu)	2300 m ²
Grasfangkorb	60 L
Gewicht	35,5 - 39,3 kg

Mitgeliefertes Zubehör im Detail	DLM534Z
122B20-7 Grasfangkorb komplett	1
127516-1 Mulchkeil	1
191D52-7 Sichelmesser	1
327589-6 Spannknebel 6	1
459887-1 Schutzhaube Seitenauswurf	1
782210-8 Steckschlüssel SW17	1
782212-4 Steckschlüssel SW13	1

DLM536 Akku-Rasenmäher
2x18V - 53 cm - 70 l

- + Geräuscharmer 2 x 18 V Akku-Rasenmäher mit robustem Stahldeck für große Rasenflächen
- + Mit vier Akku-Steckplätzen zur Verdoppelung der Reichweite
- + Der Radantrieb ist autark und ohne Mähwerk nutzbar
- + Einschaltbarer Leise-Modus für ein geräuschempfindliches Umfeld
- + Füllstandsanzeige am 70 Liter Grasfangkorb
- + Mit Akku-Ladestandanzeige direkt am Führungsholm
- + 4 in 1: Mähen, Sammeln, Mulchen, Seitenauswurf



BL
MOTOR

XPT



DLM536PT2 Ohne Akkus und Ladegerät. Im Karton.

DLM536Z

Rasenmäher
1.
1.

1.	1.
1.	1.
Max. Ausgangsleistung	1600 W
Leerlaufdrehzahl	2800 min ⁻¹
Schnittbreite	53 cm
Ideale Flächenleistung (bis zu)	2300 m ²
Grasfangkorb	70 L
Antriebsgeschwindigkeit	2,5 - 5,0 km/h
Gewicht	39,0 - 42,8 kg

Mitgeliefertes Zubehör im Detail	DLM536PT2	DLM536Z
196933-6 Doppel-Schnellladegerät DC18RD	1	-
197280-8 Akku BL1850B	2	- je
122B20-7 Grasfangkorb komplett	1	1
127516-1 Mulchkeil	1	1
191D52-7 Sichelmesser	1	1
327589-6 Spannknebel 6	1	1
459887-1 Schutzhaube Seitenauswurf	1	1
782210-8 Steckschlüssel SW17	1	1
782212-4 Steckschlüssel SW13	1	1

DLM537 Akku-Rasenmäher
2x18V - 53 cm - 70 l

- + Geräuscharmer 2 x 18 V Akku-Rasenmäher mit robustem rostfreiem Aluminiumdeck für große Rasenflächen
- + Mit vier Akku-Steckplätzen zur Verdoppelung der Reichweite
- + Der Radantrieb ist autark und ohne Mähwerk nutzbar
- + Leise-Modus für ein geräuschempfindliches Umfeld
- + Füllstandsanzeige am 70 Liter Grasfangkorb
- + Mit Akku-Ladestandanzeige direkt am Führungsholm
- + 4 in 1: Mähen, Sammeln, Mulchen, Heckauswurf



BL
MOTOR

XPT

Ohne Akkus und Ladegerät. Im Karton.

DLM537Z

Rasenmäher
1.
1.

Max. Ausgangsleistung	1600 W
Schnittbreite	53 cm
Ideale Flächenleistung (bis zu)	1700 m ²
Leerlaufdrehzahl (Normaler Modus)	2800 min ⁻¹
Leerlaufdrehzahl (Geräuschreduzierter Modus)	2300 min ⁻¹
Grasfangkorb	70 L
Antriebsgeschwindigkeit	2,5 - 5,0 km/h
Gewicht	42,8 - 46,7 kg

Mitgeliefertes Zubehör im Detail	DLM537Z
127550-1 Mulchkeil	1
191W87-2 Sichelmesser	1
327589-6 Spannknebel 6	1
782210-8 Steckschlüssel SW17	1
782212-4 Steckschlüssel SW13	1

DUH523 Akku-Heckenschere
18V • 52 cm • 15 mm

3.0 Ah



DUH523RF Ohne Akkus und Ladegerät. Im Karton.

DUH523Z

- + Eine 18 V Akku-Heckenschere mit 52 cm Schnittlänge für den heimischen Garten
- + Das Gerät hat einen geringen Geräuschpegel und einen vibrationsarmen Handgriff
- + Ein Sicherheitsschalter verhindert ein unbeabsichtigtes Anlaufen der Maschinen



Max. Ausgangsleistung	320 W
Leerlaufhubzahl	2700 min ⁻¹
max. Schnittleistung	15 mm
Laufzeit 18 V / 3,0 Ah	75 min
Schnittlänge	520 mm
Gewicht	3,0 - 3,4 kg

Mitgeliefertes Zubehör im Detail		DUH523RF	DUH523Z
195584-2	Schnellladegerät DC18RC	1	-
197599-5	Akku BL1830B	1	-
195769-0	Scherblatt kpl. 52cm	1	1
452685-2	Aufbewahrungsbehälter 52cm	1	1

DUH506 Akku-Heckenschere
18V • 50 cm • 20 mm

3.0 Ah



DUH506RF Ohne Akkus und Ladegerät. Im Karton.

DUH506Z

- + Kompakte kabellose Heckenschere für Zweige bis 20,0 mm Durchmesser
- + Das 50 cm lange Scherblatt ermöglicht ein zügiges Schneiden von Hecken
- + Durch den geringen Energieverbrauch des bürstenlosen Motors eignet sich die Akku-Heckenschere nicht nur für den privaten, sondern auch den semi-professionellen Einsatz



Max. Ausgangsleistung	250 W
Leerlaufhubzahl	4000 min ⁻¹
max. Schnittleistung	20 mm
Messerabstand	30 mm
Schnittlänge	500 mm
Gewicht	2,5 - 2,9 kg

Mitgeliefertes Zubehör im Detail		DUH506RF	DUH506Z
195584-2	Schnellladegerät DC18RC	1	-
197599-5	Akku BL1830B	1	-
413L91-8	Aufbewahrungsbehälter	1	1

BL
MOTOR

XPT

DUH507 Akku-Heckenschere
18V • 50 cm • 15 mm

3.0 Ah



DUH507RF Ohne Akkus und Ladegerät. Im Karton.

DUH507Z

- + Kompakte kabellose Heckenschere für Zweige bis 15,0 mm Durchmesser
- + Das Gerät hat einen geringen Geräuschpegel und einen vibrationsarmen Handgriff
- + Für den privaten Einsatz
- + Der Sicherheitsschalter im oberen Handgriff ist dank der verbesserten Bauform in jeder Lage, ohne große Anstrengung, festzuhalten
- + Mit Konstantelektronik und Motorbremse



Max. Ausgangsleistung	250 W
Leerlaufhubzahl	2700 min ⁻¹
max. Schnittleistung	15 mm
Messerabstand	28 mm
Schnittlänge	500 mm
Gewicht	2,7 - 3,0 kg

Mitgeliefertes Zubehör im Detail		DUH507RF	DUH507Z
195584-2	Schnellladegerät DC18RC	1	-
197599-5	Akku BL1830B	1	-
413L91-8	Aufbewahrungsbehälter	1	1

XPT



DUH502 Akku-Heckenschere
18V • 50 cm • 21,5 mm

- + Akku-Heckenschere für Einsätze, die sowohl flexible Handhabung eines kabelfreien Gerätes als auch reduzierte Betriebsgeräusche erfordern
- + Griff mit 5 Positionen: Arretierungen bei 0° sowie 45° und 90° links und rechts für angenehmes Arbeiten in jeder Haltung
- + Gut ausbalanciert durch die Platzierung des Akkus am hinteren Griffende



Ohne Akkus und Ladegerät. Im Karton. **DUH502Z**

Max. Ausgangsleistung	520 W
Leerlaufhubzahl	2000 / 3600 / 4400 min ⁻¹
max. Schnittleistung	21,5 mm
Messerabstand	35 mm
Schnittlänge	500 mm
Gewicht	3,8 - 4,5 kg

Mitgeliefertes Zubehör im Detail		DUH502Z
459120-1	Aufbewahrungsbehälter	1

DUH601 Akku-Heckenschere
18V • 60 cm • 23,5 mm

- + Akku-Heckenschere für Einsätze, die sowohl flexible Handhabung eines kabelfreien Gerätes als auch reduzierte Betriebsgeräusche erfordern
- + Mit neuer Messerform, die Zweige besser einleitet
- + Griff mit 5 Positionen: Arretierungen bei 0° sowie 45° und 90° links und rechts für angenehmes Arbeiten in jeder Haltung
- + Gut ausbalanciert durch die Platzierung des Akkus am hinteren Griffende



Ohne Akkus und Ladegerät. Im Karton. **DUH601Z**

Max. Ausgangsleistung	520 W
Leerlaufhubzahl	2000 / 3600 / 4400 min ⁻¹
max. Schnittleistung	23,5 mm
Messerabstand	35 mm
Schnittlänge	600 mm
Gewicht	3,8 - 4,5 kg

Mitgeliefertes Zubehör im Detail		DUH601Z
458414-1	Aufbewahrungsbehälter 60 cm	1

DUH751 Akku-Heckenschere
18V • 75 cm • 23,5 mm

- + Akku-Heckenschere für Einsätze, die sowohl flexible Handhabung eines kabelfreien Gerätes als auch reduzierte Betriebsgeräusche erfordern
- + Mit neuer Messerform, die Zweige besser einleitet
- + Griff mit 5 Positionen: Arretierungen bei 0° sowie 45° und 90° links und rechts für angenehmes Arbeiten in jeder Haltung
- + Gut ausbalanciert durch die Platzierung des Akkus am hinteren Griffende

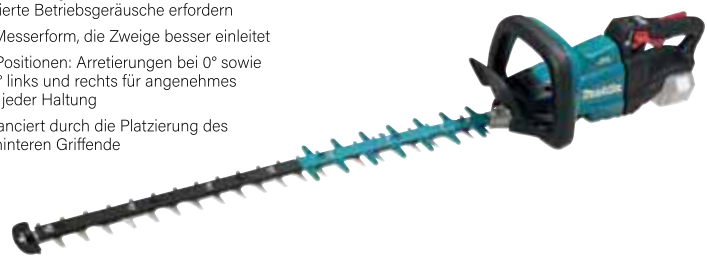

Ohne Akkus und Ladegerät. Im Karton. **DUH751Z**

Max. Ausgangsleistung	520 W
leerlaufhubzahl	2000 - 4400 min ⁻¹
max. Schnittleistung	23,5 mm
Messerabstand	35 mm
Schnittlänge	750 mm
Gewicht	3,8 - 4,5 kg

Mitgeliefertes Zubehör im Detail		DUH751Z
458415-9	Aufbewahrungsbehälter 75 cm	1

DUM604 Akku-Gras-/Strauchschere
18V • 2.500 min⁻¹ • 160 mm

- + Eine praktische 18 V Akku-Gras- und Strauchschere für den Formschnitt von beispielsweise Buchsbäumen und zum Schneiden von Gras
- + Inklusive Gras- und Strauchscherblatt
- + Mit der optionalen Griffverlängerung (Inklusive bei DUM604RFX1) ist ein Arbeiten in aufrechter Körperhaltung möglich

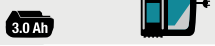

DUM604RFX Ohne Akkus und Ladegerät. Im Karton. **DUM604ZX**

Leerlaufhubzahl	2500 min ⁻¹
Max. Messerabstand	10 mm
Gewicht	1,4 - 1,8 kg

Mitgeliefertes Zubehör im Detail		DUM604RFX	DUM604ZX
195584-2	Schnellladegerät DC18RC	1	-
197599-5	Akku BL1830B	1	-
195267-4	Grasscherblatt 16cm	1	1
195274-7	Scherblattschutz-Set	1	1
198401-5	Schnittgutsammler 20cm	1	1
198408-1	Scherblatt kpl. 20 cm	1	1
452055-5	Scherblattschutz Messerseite	1	1
457426-1	Schnittgutsammler 16 cm	1	1

Inklusive Griffverlängerung mit Rolle.		DUM604RFX1

Mitgeliefertes Zubehör im Detail		DUM604RFX1	
195267-4	Grasscherblatt 16cm	1	-
195274-7	Scherblattschutz-Set	1	-
195584-2	Schnellladegerät DC18RC	1	-
197599-5	Akku BL1830B	1	-
198401-5	Schnittgutsammler 20cm	1	-
198408-1	Scherblatt kpl. 20 cm	1	-
198486-1	Griffverlängerung mit Rolle	1	-
452055-5	Scherblattschutz Messerseite	1	-
457426-1	Schnittgutsammler 16 cm	1	-

DUN461W Akku-Heckenschneider

18V • 46 cm • 18 mm



- + Der Motor des Akku-Heckenschneiders wird durch einen 18 V Akku angetrieben und erreicht eine Leerlaufhubzahl von 3.600 min⁻¹. Die Schnittlänge beträgt 46 cm, die max. Aststärke 18 mm
- + Das Scherblatt ist in 10 Stufen um 135° (aufwärts 60°, abwärts 75°) verstellbar
- + Dank des geringen Gesamtgewichts von nur 3,3 kg ist die Maschine auch für lange Hecken geeignet

	XPT
Max. Ausgangsleistung	250 W
Leerlaufhubzahl	3600 min ⁻¹
max. Schnittleistung	18 mm
Laufzeit 18 V / 3,0 Ah	60 min
Schnittlänge	46 cm
Gewicht	3,0 - 3,3 kg

Ohne Akkus und Ladegerät. Im Karton.

DUN461WZ

Mitgeliefertes Zubehör im Detail

DUN461WZ

Aufbewahrungsbehälter	1	*
-----------------------	---	---

DUN500W Akku-Heckenschneider

18V • 50 cm • schwenkbar



- + 18 V Akku-Heckenschneider mit neuartiger Messergeometrie für weniger Reibung der Klingen
- + Mit 3 Geschwindigkeitsstufen und Rückwärtslauf bei blockiertem Messer
- + Die maximale Aststärke beträgt 23,5 mm
- + Mit bürstenlosem Motor
- + Mit schwenkbarem Scherblatt für waagerechten Heckenschnitt in großer Höhe

	BL	XPT
Max. Ausgangsleistung		52 W
Leerlaufhubzahl		2000 - 4400 min ⁻¹
max. Schnittleistung		23,5 mm
Laufzeit 18 V / 6,0 Ah		60 min
Schnittlänge		50 cm
Gewicht		3,9 - 4,3 kg

Ohne Akkus und Ladegerät. Im Karton.

DUN500WZ

Mitgeliefertes Zubehör im Detail

DUN500WZ

125516-5	Schultergurt einfach	1
458413-3	Aufbewahrungsbehälter	1

DUN600L Akku-Heckenschneider

18V • 60 cm • 23,5 mm

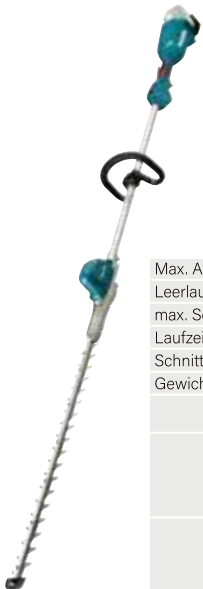

- + 18 V Akku-Heckenschneider mit neuartiger Messergeometrie für weniger Reibung der Klingen
- + Mit 3 Geschwindigkeitsstufen und Rückwärtslauf bei blockiertem Messer
- + Die maximale Aststärke beträgt 23,5 mm
- + Mit bürstenlosem Motor
- + Durch hinten am Gehäuse angebrachten Akku sehr gut ausbalanciert

	BL	XPT
Max. Ausgangsleistung		520 W
Leerlaufhubzahl		2000 / 3600 / 4400 min ⁻¹
max. Schnittleistung		23,5 mm
Laufzeit 18 V / 6,0 Ah		180 / 80 / 55 min
Schnittlänge		60 cm
Gewicht		3,7 - 4,1 kg

Ohne Akkus und Ladegerät. Im Karton.

DUN600LZ

Mitgeliefertes Zubehör im Detail

DUN600LZ

457772-2	Bügelgriff ET	1
458414-1	Aufbewahrungsbehälter 60 cm	1
783202-0	Sechskantstiftschlüssel 4 mm	1



DUC122 Akku-Kettensäge
18V • 5 m/s • 11,5 cm

- + Eine Top Handle 18 V Akku-Kettensäge mit einer Kettengeschwindigkeit von 5 m/s für den professionellen Anwender
- + Ihr geringes Gewicht und der oberliegende Griff machen sie leicht bedienbar
- + Geeignet zum Beschneiden von Bäumen und Sträuchern
- + Nur zugelassen für gewerbliche Anwender mit Spezialausbildung



Ohne Akkus und Ladegerät. Im Karton.		DUC122Z
Kettengeschwindigkeit	5,0 m/s	
Schienenlänge	11,5 cm	
Gewicht	2,0 - 2,6 kg	

Mitgeliefertes Zubehör im Detail		DUC122Z
158476-6	Sägeschiene 11,5 cm	1
191G95-7	Sägekette 25AP 11,5cm	1
	Sägekettenöl 100 ml	1
416311-7	Sägekettenschutz	1
D-67359	Rundfeile 4,0 mm	1

DUC254 Akku-Kettensäge
18V • 24 m/s • 25 cm

- + Eine leistungsfähige Top Handle 18 V Akku-Kettensäge mit bürstenlosem Motor und einer Kettengeschwindigkeit von 24 m/s
- + Ihr geringes Gewicht und ihr Design machen sie leicht bedienbar
- + Ideal zur Baumpflege
- + Ausgestattet mit einer 25 cm Sägeschiene
- + Nur zugelassen für gewerbliche Anwender mit Spezialausbildung



DUC254CZ Mit 25 cm Carving-Schiene. Ohne Akkus und Ladegerät. Im Karton.

Ohne Akkus und Ladegerät. Im Karton.		DUC254Z
Max. Ausgangsleistung	570 W	
Kettengeschwindigkeit	24 m/s	
Schienenlänge	25 cm	
Gewicht	2,8 - 3,2 kg	

Mitgeliefertes Zubehör im Detail		DUC254CZ	DUC254Z
168407-7	Sägeschiene Carving 25cm	1	-
191G96-5	Sägekette 25AP 25cm	1	-
191G14-3	Sternschiene	-	1
191H00-0	Sägekette 90PX 25cm	-	1
452093-7	Sägekettenschutz 28x9cm	1	1
782023-7	Kombischlüssel 13-16 ET	1	1
831304-7	Zubehörtasche	1	1

DUC307 Akku-Kettensäge
18V • 30 cm • 7,7 m/s

- + Die Akku-Kettensäge läuft mit einem 18 V-Akku und erreicht eine max. Ausgangsleistung von 610 W
- + Damit wird eine Kettengeschwindigkeit von 7,7 m/s erreicht, auch durch ein Hinzufügen eines Untersetzungsmechanismus
- + Komfort bietet die Kettensäge durch eine große Öltanköffnung zum leichten Befüllen und das werkzeuglose Wechseln und Spannen der Sägekette



DUC307X2 Ohne Akkus und Ladegerät. Im Karton.

Ohne Akkus und Ladegerät. Im Karton.		DUC307X2
Max. Ausgangsleistung	610 W	
Kettengeschwindigkeit	7,7 m/s	
Schienenlänge	30 cm	
Gewicht	4,2 - 4,4 kg	

Mitgeliefertes Zubehör im Detail		DUC307X2
	Sternschiene	1
191H01-8	Sägekette 90PX 30cm	1
	Sägekettenöl 100 ml	1
413G23-5	Sägekettenschutz	1

DUC256 Akku-Kettensäge
2x18V • 20 m/s • 25 cm

- + Eine leistungsfähige 2 x 18 V Top Handle Akku-Kettensäge mit bürstenlosem Motor und einer Kettengeschwindigkeit von 20 m/s
- + Ihr geringes Gewicht und ihre Bauform machen sie leicht bedienbar
- + Ideal für die professionelle Baumpflege
- + Nur zugelassen für gewerbliche Anwender mit Spezialausbildung



DUC256Z Ohne Akkus und Ladegerät. Im Karton.

Ohne Akkus und Ladegerät. Im Karton.		DUC256Z
Max. Ausgangsleistung	1200 W	
Kettengeschwindigkeit	20 m/s	
Schienenlänge	25 cm	
Gewicht	4,6 - 5,1 kg	

Mitgeliefertes Zubehör im Detail		DUC256Z
191G14-3	Sternschiene	1
	Sägekettenschutz	1
782023-7	Kombischlüssel 13-16 ET	1

DUC353 Akku-Kettensäge
2x18V • 20 m/s • 35 cm



- + Vielseitig einsetzbare und leistungsfähige 2 x 18 V Akku-Kettensäge mit einer Kettengeschwindigkeit von 20 m/s
- + Ausgelegt für die Nutzung auf Baustellen oder im Forst bzw. für das Schneiden dünner Baumstämme
- + Ausgestattet mit einer 35 cm Sägeschiene sowie einer werkzeuglosen Kettenspannung



DUC353Z Ohne Akkus und Ladegerät. Im Karton.

Ohne Akkus und Ladegerät. Im Karton.		DUC353Z
Max. Ausgangsleistung	1100 W	
Kettengeschwindigkeit	20 m/s	
Schienenlänge	35 cm	
Gewicht	4,6 - 5,5 kg	

Mitgeliefertes Zubehör im Detail		DUC353Z
191G16-9	Sternschiene	1
191H02-6	Sägekette	1
419288-5	Sägekettenschutz 36x10cm	1

DUC101 Akku-Astsäge 18V • 10 cm • 8 m/s	 	DUC101RF01 Ohne Akkus und Ladegerät. Im Karton. DUC101Z																																								
 <ul style="list-style-type: none"> + Neue werkzeuglose Kettenspannung: Die Kettenspannung ist durch einfaches Lösen und Schließen des Hebels möglich + Der bewegliche Sägekettenschutz gewährleistet mehr Sicherheit + Mit einem Sichtfenster am Öltank zur Kontrolle des Ölstands 	<table border="1"> <tr> <td>Max. Ausgangsleistung</td> <td>320 W</td> </tr> <tr> <td>Kettengeschwindigkeit</td> <td>8,0 m/s</td> </tr> <tr> <td>Schielenlänge</td> <td>10 cm</td> </tr> <tr> <td>Gewicht</td> <td>1,6 - 2,0 kg</td> </tr> </table>	Max. Ausgangsleistung	320 W	Kettengeschwindigkeit	8,0 m/s	Schielenlänge	10 cm	Gewicht	1,6 - 2,0 kg	<table border="1"> <thead> <tr> <th colspan="2">Mitgeliefertes Zubehör im Detail</th> <th>DUC101RF01</th> <th>DUC101Z</th> </tr> </thead> <tbody> <tr> <td>195584-2</td> <td>Schnellladegerät DC18RC</td> <td>1</td> <td>-</td> </tr> <tr> <td>197599-5</td> <td>Akku BL1830B</td> <td>1</td> <td>-</td> </tr> <tr> <td>1910V6-4</td> <td>Sägekette 80TXXL 10cm</td> <td>1</td> <td>1</td> </tr> <tr> <td>1910W0-3</td> <td>Sägeschiene</td> <td>1</td> <td>1</td> </tr> <tr> <td></td> <td>Sägekettenöl 100 ml</td> <td>1</td> <td>1</td> </tr> <tr> <td>413M40-1</td> <td>Sägekettenschutz</td> <td>1</td> <td>1</td> </tr> <tr> <td>D-70948</td> <td>Feilenhalter mit Rundfeile</td> <td>1</td> <td>1</td> </tr> </tbody> </table>	Mitgeliefertes Zubehör im Detail		DUC101RF01	DUC101Z	195584-2	Schnellladegerät DC18RC	1	-	197599-5	Akku BL1830B	1	-	1910V6-4	Sägekette 80TXXL 10cm	1	1	1910W0-3	Sägeschiene	1	1		Sägekettenöl 100 ml	1	1	413M40-1	Sägekettenschutz	1	1	D-70948	Feilenhalter mit Rundfeile	1	1
Max. Ausgangsleistung	320 W																																									
Kettengeschwindigkeit	8,0 m/s																																									
Schielenlänge	10 cm																																									
Gewicht	1,6 - 2,0 kg																																									
Mitgeliefertes Zubehör im Detail		DUC101RF01	DUC101Z																																							
195584-2	Schnellladegerät DC18RC	1	-																																							
197599-5	Akku BL1830B	1	-																																							
1910V6-4	Sägekette 80TXXL 10cm	1	1																																							
1910W0-3	Sägeschiene	1	1																																							
	Sägekettenöl 100 ml	1	1																																							
413M40-1	Sägekettenschutz	1	1																																							
D-70948	Feilenhalter mit Rundfeile	1	1																																							

BL **XPT**

DUP180 Akku-Astscherer 18V • 30 mm		Ohne Akkus und Ladegerät. Im Karton. DUP180Z								
 <ul style="list-style-type: none"> + Geringes Gewicht für angenehmes Arbeiten + Ausgestattet mit XPT: Optimaler Schutz gegen Staub und Spritzwasser unter harten Bedingungen 	<table border="1"> <tr> <td>Max. Ausgangsleistung</td> <td>370 W</td> </tr> <tr> <td>Max. Messerabstand</td> <td>30 mm</td> </tr> <tr> <td>Schnitte pro Akkuladung (BL1860B)</td> <td>8.000</td> </tr> <tr> <td>Gewicht</td> <td>1,0 - 1,3 kg</td> </tr> </table>	Max. Ausgangsleistung	370 W	Max. Messerabstand	30 mm	Schnitte pro Akkuladung (BL1860B)	8.000	Gewicht	1,0 - 1,3 kg	
Max. Ausgangsleistung	370 W									
Max. Messerabstand	30 mm									
Schnitte pro Akkuladung (BL1860B)	8.000									
Gewicht	1,0 - 1,3 kg									

DUP361 Akku-Astscherer 2x18V • 33 mm		Ohne Akkus und Ladegerät. Im Karton. DUP361Z																																																		
 <ul style="list-style-type: none"> + Leistungsstarke 2 x 18 V Akku-Astscherer mit 185 N für Zweige bis zu einem Durchmesser von 33 mm + Geeignet für Präzisionsarbeit bspw. im Wein- und Obstbau + Die Akkus befinden sich während des Betriebs in einem mitgelieferten Rucksack, nur die Schere muss gehalten werden 	<table border="1"> <tr> <td>Max. Ausgangsleistung</td> <td>200 W</td> </tr> <tr> <td>Max. Messerabstand</td> <td>33 mm</td> </tr> <tr> <td>Schnittkraft</td> <td>185 N</td> </tr> <tr> <td>Gewicht</td> <td>0,80 kg</td> </tr> </table>	Max. Ausgangsleistung	200 W	Max. Messerabstand	33 mm	Schnittkraft	185 N	Gewicht	0,80 kg	<table border="1"> <thead> <tr> <th colspan="2">Mitgeliefertes Zubehör im Detail</th> <th>DUP361Z</th> </tr> </thead> <tbody> <tr> <td>154511-8</td> <td>Kabelhalter für Gürtel</td> <td>1</td> </tr> <tr> <td>161377-9</td> <td>Rucksacksystem</td> <td>1</td> </tr> <tr> <td>161379-5</td> <td>Holster</td> <td>1</td> </tr> <tr> <td>166062-9</td> <td>Armband</td> <td>1</td> </tr> <tr> <td></td> <td>Öl</td> <td>1</td> </tr> <tr> <td>197367-6</td> <td>Untermesser</td> <td>1</td> </tr> <tr> <td>197588-0</td> <td>Obermesser + Sicherungsscheibe</td> <td>1</td> </tr> <tr> <td>661445-3</td> <td>Verbindungskabel</td> <td>1</td> </tr> <tr> <td>782212-4</td> <td>Steckschlüssel SW13</td> <td>1</td> </tr> <tr> <td>783021-4</td> <td>Sechskantstiftschlüssel 1,5 mm</td> <td>1</td> </tr> <tr> <td>783202-0</td> <td>Sechskantstiftschlüssel 4 mm</td> <td>1</td> </tr> <tr> <td>783214-3</td> <td>Sechskantstiftschlüssel 2 mm</td> <td>1</td> </tr> <tr> <td>794530-8</td> <td>Diamantfeile 4,0 mm</td> <td>1</td> </tr> </tbody> </table>	Mitgeliefertes Zubehör im Detail		DUP361Z	154511-8	Kabelhalter für Gürtel	1	161377-9	Rucksacksystem	1	161379-5	Holster	1	166062-9	Armband	1		Öl	1	197367-6	Untermesser	1	197588-0	Obermesser + Sicherungsscheibe	1	661445-3	Verbindungskabel	1	782212-4	Steckschlüssel SW13	1	783021-4	Sechskantstiftschlüssel 1,5 mm	1	783202-0	Sechskantstiftschlüssel 4 mm	1	783214-3	Sechskantstiftschlüssel 2 mm	1	794530-8	Diamantfeile 4,0 mm	1
Max. Ausgangsleistung	200 W																																																			
Max. Messerabstand	33 mm																																																			
Schnittkraft	185 N																																																			
Gewicht	0,80 kg																																																			
Mitgeliefertes Zubehör im Detail		DUP361Z																																																		
154511-8	Kabelhalter für Gürtel	1																																																		
161377-9	Rucksacksystem	1																																																		
161379-5	Holster	1																																																		
166062-9	Armband	1																																																		
	Öl	1																																																		
197367-6	Untermesser	1																																																		
197588-0	Obermesser + Sicherungsscheibe	1																																																		
661445-3	Verbindungskabel	1																																																		
782212-4	Steckschlüssel SW13	1																																																		
783021-4	Sechskantstiftschlüssel 1,5 mm	1																																																		
783202-0	Sechskantstiftschlüssel 4 mm	1																																																		
783214-3	Sechskantstiftschlüssel 2 mm	1																																																		
794530-8	Diamantfeile 4,0 mm	1																																																		

XPT

DUP362 Akku-Astscherer 2x18V • 33 mm		Ohne Akkus und Ladegerät. Im Karton. DUP362Z																																															
 <ul style="list-style-type: none"> + Leistungsstarke 2 x 18 V Akku-Astscherer mit 250 N für Zweige bis zu einem Durchmesser von 33 mm + Geeignet für Präzisionsarbeit bspw. im Wein- und Obstbau + Die Akkus befinden sich während des Betriebs in einem mitgelieferten Rucksack, nur die Schere muss gehalten werden 	<table border="1"> <tr> <td>Max. Ausgangsleistung</td> <td>200 W</td> </tr> <tr> <td>Max. Messerabstand</td> <td>33 mm</td> </tr> <tr> <td>Schnittkraft</td> <td>250 N</td> </tr> <tr> <td>Gewicht</td> <td>0,77 - 0,82 kg</td> </tr> </table>	Max. Ausgangsleistung	200 W	Max. Messerabstand	33 mm	Schnittkraft	250 N	Gewicht	0,77 - 0,82 kg	<table border="1"> <thead> <tr> <th colspan="2">Mitgeliefertes Zubehör im Detail</th> <th>DUP362Z</th> </tr> </thead> <tbody> <tr> <td>154511-8</td> <td>Kabelhalter für Gürtel</td> <td>1</td> </tr> <tr> <td>161377-9</td> <td>Rucksacksystem</td> <td>1</td> </tr> <tr> <td>161379-5</td> <td>Holster</td> <td>1</td> </tr> <tr> <td>166062-9</td> <td>Armband</td> <td>1</td> </tr> <tr> <td></td> <td>Öl</td> <td>1</td> </tr> <tr> <td>199168-8</td> <td>Obermesser dicke Äste</td> <td>1</td> </tr> <tr> <td>661445-3</td> <td>Verbindungskabel</td> <td>1</td> </tr> <tr> <td>782212-4</td> <td>Steckschlüssel SW13</td> <td>1</td> </tr> <tr> <td>783021-4</td> <td>Sechskantstiftschlüssel 1,5 mm</td> <td>1</td> </tr> <tr> <td>783202-0</td> <td>Sechskantstiftschlüssel 4 mm</td> <td>1</td> </tr> <tr> <td>783214-3</td> <td>Sechskantstiftschlüssel 2 mm</td> <td>1</td> </tr> <tr> <td>794530-8</td> <td>Diamantfeile 4,0 mm</td> <td>1</td> </tr> </tbody> </table>	Mitgeliefertes Zubehör im Detail		DUP362Z	154511-8	Kabelhalter für Gürtel	1	161377-9	Rucksacksystem	1	161379-5	Holster	1	166062-9	Armband	1		Öl	1	199168-8	Obermesser dicke Äste	1	661445-3	Verbindungskabel	1	782212-4	Steckschlüssel SW13	1	783021-4	Sechskantstiftschlüssel 1,5 mm	1	783202-0	Sechskantstiftschlüssel 4 mm	1	783214-3	Sechskantstiftschlüssel 2 mm	1	794530-8	Diamantfeile 4,0 mm	1
Max. Ausgangsleistung	200 W																																																
Max. Messerabstand	33 mm																																																
Schnittkraft	250 N																																																
Gewicht	0,77 - 0,82 kg																																																
Mitgeliefertes Zubehör im Detail		DUP362Z																																															
154511-8	Kabelhalter für Gürtel	1																																															
161377-9	Rucksacksystem	1																																															
161379-5	Holster	1																																															
166062-9	Armband	1																																															
	Öl	1																																															
199168-8	Obermesser dicke Äste	1																																															
661445-3	Verbindungskabel	1																																															
782212-4	Steckschlüssel SW13	1																																															
783021-4	Sechskantstiftschlüssel 1,5 mm	1																																															
783202-0	Sechskantstiftschlüssel 4 mm	1																																															
783214-3	Sechskantstiftschlüssel 2 mm	1																																															
794530-8	Diamantfeile 4,0 mm	1																																															

XPT

DUA301 Akku-Hochentaster 2x18V • 30 cm • 20 m/s		Ohne Akkus und Ladegerät. Im Karton. DUA301Z																																
<ul style="list-style-type: none"> + Mit dem leistungsstarken Akku-Hochentaster lassen sich Bäume und Sträucher in großer Höhe problemlos vom Boden aus beschneiden + Der Teleskopschaft kann um bis zu 1,3 m passgenau auf die gewünschte Arbeitshöhe herausgezogen werden, die Maschine kommt somit auf eine Länge von 3,8 m + Inkl. Tragegurt 	 <table border="1"> <tr> <td>Max. Ausgangsleistung</td> <td>1000 W</td> </tr> <tr> <td>Kettengeschwindigkeit</td> <td>0 - 20 m/s</td> </tr> <tr> <td>Schielenlänge</td> <td>300 mm</td> </tr> <tr> <td>Gewicht</td> <td>7,8 - 8,5 kg</td> </tr> </table>	Max. Ausgangsleistung	1000 W	Kettengeschwindigkeit	0 - 20 m/s	Schielenlänge	300 mm	Gewicht	7,8 - 8,5 kg	<table border="1"> <thead> <tr> <th colspan="2">Mitgeliefertes Zubehör im Detail</th> <th>DUA301Z</th> </tr> </thead> <tbody> <tr> <td>191G15-1</td> <td>Sternschiene</td> <td>1</td> </tr> <tr> <td>191H01-8</td> <td>Sägekette 90PX 30cm</td> <td>1</td> </tr> <tr> <td>191K37-5</td> <td>Tragegurt</td> <td>1</td> </tr> <tr> <td></td> <td>Sägekettenöl 100 ml</td> <td>1</td> </tr> <tr> <td>419288-5</td> <td>Sägekettenschutz 36x10cm</td> <td>1</td> </tr> <tr> <td>782023-7</td> <td>Kombischlüssel 13-16 ET</td> <td>1</td> </tr> <tr> <td>783202-0</td> <td>Sechskantstiftschlüssel 4 mm</td> <td>1</td> </tr> </tbody> </table>	Mitgeliefertes Zubehör im Detail		DUA301Z	191G15-1	Sternschiene	1	191H01-8	Sägekette 90PX 30cm	1	191K37-5	Tragegurt	1		Sägekettenöl 100 ml	1	419288-5	Sägekettenschutz 36x10cm	1	782023-7	Kombischlüssel 13-16 ET	1	783202-0	Sechskantstiftschlüssel 4 mm	1
Max. Ausgangsleistung	1000 W																																	
Kettengeschwindigkeit	0 - 20 m/s																																	
Schielenlänge	300 mm																																	
Gewicht	7,8 - 8,5 kg																																	
Mitgeliefertes Zubehör im Detail		DUA301Z																																
191G15-1	Sternschiene	1																																
191H01-8	Sägekette 90PX 30cm	1																																
191K37-5	Tragegurt	1																																
	Sägekettenöl 100 ml	1																																
419288-5	Sägekettenschutz 36x10cm	1																																
782023-7	Kombischlüssel 13-16 ET	1																																
783202-0	Sechskantstiftschlüssel 4 mm	1																																

BL **AFT** **XPT**

Änderungen und Irrtümer vorbehalten. Vibrations- und Schalldaten am Ende des Prospekts. *Standardlieferungumfang nicht separat bestellbar. ET: Ersatzteil

DUB185 Akku-Gebläse
18V • 192 m³/h • 98 m/s • 58 mbar

- + Ein kompaktes 18 V Akku-Gebläse zum Entfernen von beispielsweise Schmutz oder Sägespänen
- + Die Luftgeschwindigkeit ist in drei Stufen individuell regelbar
- + Es wird ein Luftstrom von 98 m/s erzeugt
- + Das Luftvolumen beträgt 192 m³/h
- + Mit optionalem Staubsaug auch als Sauger umrüstbar



Ohne Akkus und Ladegerät. Im Karton.		DUB185Z
Leerlaufdrehzahl		0 - 18000 min ⁻¹
Luftgeschwindigkeit		98 m/s
Blaskraft		3,1 N
Luftvolumen		3,2 m³/min
Laufzeit 18 V / 5,0 Ah		130 / 50 / 21 min
Gewicht		1,6 - 2,1 kg

DUB186 Akku-Gebläse
18V • 192 m³/h • 68 m/s

- + Ein kompaktes 18 V Akku-Gebläse zum Entfernen von beispielsweise Laub, Schmutz und Sägespänen
- + Die Luftgeschwindigkeit ist in drei Stufen individuell regelbar
- + Es wird ein Luftstrom von 68 m/s erzeugt
- + Das Luftvolumen beträgt 192 m³/h



Ohne Akkus und Ladegerät. Im Karton.		DUB186Z
Leerlaufdrehzahl		0 - 18000 min ⁻¹
Luftgeschwindigkeit		68 m/s
Blaskraft		2,5 N
Luftvolumen		3,2 m³/min
Laufzeit 18 V / 5,0 Ah		130 / 50 / 21 min
Gewicht		1,6 - 2,1 kg
Mitgeliefertes Zubehör im Detail		DUB186Z
191G09-6	Gebläsedüse	1

DUB184 Akku-Gebläse
18V • 780 m³/h • 52,1 m/s

- + Ein kompaktes 18 V Akku-Gebläse zum Entfernen von beispielsweise Laub, Schmutz und Sägespänen
- + Stufenlos regulierbare Luftgeschwindigkeit, über einen Sperrhebel lässt sich der Dauerbetrieb einstellen
- + Kompatibel mit dem Zubehör des DUB362Z
- + Max. Luftstrom 52,1 m/s, Luftvolumen 780,0 m³/h

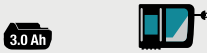

Ohne Akkus und Ladegerät. Im Karton.		DUB184ZF	DUB184Z
Leerlaufdrehzahl		0 - 18000 min ⁻¹	
Luftgeschwindigkeit		52,1 m/s	
Blaskraft		10,9 N	
Luftvolumen		0 - 13,0 m³/min	
Gewicht		2,5 - 3,0 kg	
Mitgeliefertes Zubehör im Detail		DUB184ZF	DUB184Z
195584-2	Schnellladegerät DC18RC	1	-
197599-5	Akku BL1830B	1	-
166094-6	Schultergurt	1	1
183P96-3	Gebläsestutzen ET	1	1
183P97-1	Blasrohr Endstück rund	1	1
183P98-9	Flachdüse gebogen	1	1
191B21-6	Rohradapter 80-72	1	1
783202-0	Sechskantstiftschlüssel 4 mm	1	1

DUB184 Akku-Gebläse inkl. Akku-Bank
18V • 0-13,0 m³/min • 52,1 m/s

- + Das Akku-Gebläse verfügt über eine stufenlos regulierbare Luftgeschwindigkeit, mit Sperrhebel für Dauerbetrieb
- + Die Akku-Bank passt auf viele Maschinen, wie z. B. Kettensägen, Gebläse, Sensen, Multifunktionsantrieb, Heckenscheren, Winkelschleifer oder Bohrhammer
- + Dabei spielt es keine Rolle, ob es 18 V oder 2 x 18 V Maschinen sind



Ohne Akkus und Ladegerät. Im Karton.		DUB184RFX1
Leerlaufdrehzahl		0 - 18000 min ⁻¹
Luftgeschwindigkeit		52,1 m/s
Blaskraft		10,9 N
Luftvolumen		0 - 13,0 m³/min
Gewicht		2,5 - 3,0 kg
Mitgeliefertes Zubehör im Detail		DUB184RFX1
166094-6	Schultergurt	1
191A59-5	Rückentragbare Akku-Bank	1
191B21-6	Rohradapter 80-72	1
195584-2	Schnellladegerät DC18RC	1
783202-0	Sechskantstiftschlüssel 4 mm	1
197599-5	Akku BL1830B	3je

DUB187 Akku-Laubbläser und -sauger
18V • 64 m/s • 366 m³/h

- + Komfortabler Akku-Laubsauger und -bläser zum Beseitigen von Laub
- + Die Maschine kann kräfteschonend über die Laufrollen am Ende des Saugrohrs geführt werden
- + Elektronik-Schalter mit Sanftanlauf für ein ruckfreies Anlaufen der Maschine
- + Die Geschwindigkeit ist stufenlos über ein Stellrad einstellbar
- + Zusätzlich kann die Maschine auf Dauerbetrieb eingestellt werden
- + 25 l Fangsackvolumen



Ohne Akkus und Ladegerät. Im Karton.		DUB187Z
Leerlaufdrehzahl		9 000 - 13 500 min ⁻¹
Luftgeschwindigkeit		64 m/s
Luftvolumen		4,2 m³/min
Max. Unterdruck		33 mbar
Gewicht		3,7 - 4,0 kg



Optional Flachdüse (rollbar)

GB00000165

DUB362 Akku-Gebläse

2x18V - 54 m/s • 13,4 m³/min

Ohne Akkus und Ladegerät. Im Karton.

DUB362Z

- + Ein vielseitig einsetzbares, geräuscharmes und äußerst leistungsfähiges Akku-Gebläse für Bau und Garten
- + Ausgestattet mit einem bürstenlosen Motor und zwei 18 V Akkus, die eine Spannung von 36 V erreichen
- + Die Blasrohrlänge kann bis zu 100 mm in der Länge angepasst werden, Drehzahlregelung mittels Schalter

**BL****XPT**

Leerlaufdrehzahl	11400 - 21500 min ⁻¹
Luftgeschwindigkeit	54 m/s
Blaskraft	3,7 / 5,6 / 7,8 / 9,8 / 11,6 / 14,4 N
Luftvolumen	13,4 m³/min
Laufzeit 18 V / 6,0 Ah	13,5 - 89 min
Gewicht	3,5 - 4,2 kg

Mitgeliefertes Zubehör im Detail		DUB362Z
166094-6	Schultergurt	1
183P97-1	Blasrohr Endstück rund	1
183P98-9	Flachdüse gebogen	1
183R02-0	Gebläserohr	1

DUB363 Akku-Laubbläser und -sauger

2x18V - 65 m/s • 13,4 m³/min

DUB363PT2V

Ohne Akkus und Ladegerät. Im Karton.

DUB363ZV

- + Der DUB363 verfügt über einen bürstenlosen Motor, der von zwei 18 V Akkus angetrieben wird und im Betrieb feinfühlig reguliert werden kann
- + Mit seiner Luftgeschwindigkeit von bis zu 65 m/s und seinem Luftvolumen von 13,4 m³/min eignet sich die Maschine ideal für mittelgroße Flächen
- + Lieferung inklusive Absaugset

**BL****XPT**

5.0 Ah 5.0 Ah



Max. Ausgangsleistung	860 W
Leerlaufdrehzahl	0 - 7850 min ⁻¹
Luftgeschwindigkeit	65 m/s
Blaskraft	0 - 70 / 14,4 N
Luftvolumen	13,4 m³/min
Laufzeit 18 V / 6,0 Ah	9 - 75 min
Gewicht	4,5 - 6,6 kg

Mitgeliefertes Zubehör im Detail		DUB363PT2V	DUB363ZV
196933-6	Doppel-Schnellladegerät DC18RD	1	-
197280-8	Akku BL1850B	2	- je
183R01-2	Runddüse 72	1	1
183R04-6	Saugrohr A	1	1
183R06-2	Blasrohr 90-72 Makita ET	1	1
183R08-8	Saugrohr B	1	1
191P37-5	Absaug-Set	1	1
783202-0	Sechskantstiftschlüssel 4 mm	1	1



Scannen Sie den QR-Code und finden Sie weitere Informationen zu unseren Akku-Astsägen. Und hier im Katalog: Akku-Astsäge 18V DUC101: Seite 124 Akku-Astsäge 12V max. UC100D: Seite 142





		Mitgeliefertes Zubehör im Detail	DHW080ZK
Max. Ausgangsleistung	800 W	Hochdruckschlauch	1
Max. Fördermenge	380 l/hr	Wasser- und Transportbox	1
Zulauftemperatur	40 °	Lanze variabel	1
Maximaler Druck	80 bar	Turbolanz	1
Betriebsdruck	30 - 55 bar	Pistole	1
Laufzeit 18V / 6.0 Ah x2	15 / 34 min	Saugschlauchsatz	1
Hochdruckschlauch, Länge	5 m	Reinigungsstift	1
Gewicht	7,1 - 7,7 kg	Verbindungsstück mit Wasserfilter	1
		Außen-Innen-Anschlussset	1



BL
MOTOR

WG

- + Akku-Hochdruckreiniger mit 2x18 V Antrieb
- + Ideal für unterwegs
- + Die Hochleistungspumpe erzeugt max. 80 bar
- + Ein separater Tank mit 50 Liter Fassungsvermögen stellt ausreichend Wasserreserven bereit
- + Im Normalbetrieb ist der Wasserdruck auf 30 oder 55 bar einstellbar
- + Die Lieferung erfolgt inklusive 50 Liter Tank, 5 m Hochdruckschlauch und Ansaugschlauch

Zubehör für DHW080

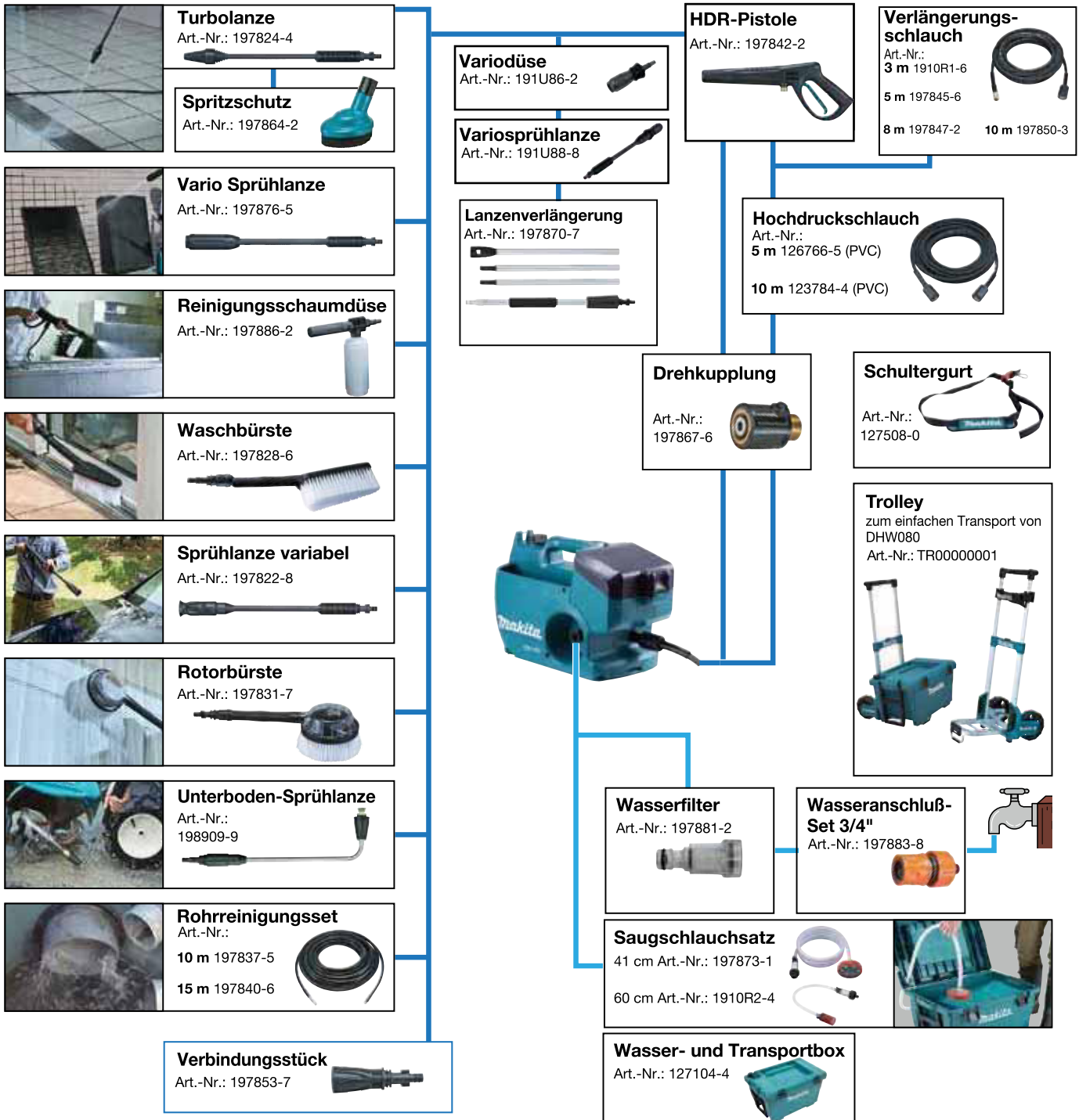

DCE090 Akku-Trennschleifer
2x18V • 230 mm • 6.600 min⁻¹

Ohne Akkus und Ladegerät. Im Karton.

DCE090ZX1

- + Kraftvoller Akku-Trennschleifer für Schnitte in Beton bis 88 mm
- + Für den Einsatz mit Diamant- und Kunstharzscheiben
- + Der Schlauch für die Wasserzufuhr verläuft innerhalb des Gehäuses und ist somit gegen Beschädigungen von außen geschützt
- + AFT stoppt den Motor beim Blockieren des Werkzeugs



Max. Ausgangsleistung	1260 W
Leerlaufdrehzahl	6600 min ⁻¹
Max. Schnitttiefe	88 mm
max. Schnittleistung	88 mm
Bohrung	22,23 mm
Anti-Restart-Funktion	✓
Gewicht	5,6 - 6,3 kg

Mitgeliefertes Zubehör im Detail		DCE090ZX1	
	Schlauchkupplung 1/2 Zoll	1	*
782023-7	Kombschlüssel 13-16 ET	1	
783202-0	Sechskantstiftschlüssel 4 mm	1	
E-03006	Trennscheibe	1	

BL **AFT** **XPT**

DDG461 Akku-Erdbohrer
2x18V • 200 mm • 0-1.400 min⁻¹

Ohne Akkus und Ladegerät. Im Karton.

DDG461Z

- + Zum einfachen und schnellen Erstellen von Löchern für beispielsweise Zaunpfähle etc
- + Der borstenlose 2 x 18 V Motor erzielt ein Drehmoment bis zu 136 Nm
- + Es stehen zwei Drehzahlbereiche zur Verfügung
- + 0-1.400 min⁻¹ für schnelle Bohrungen in sandigem Boden oder 0-350 min⁻¹ für schweren Lehmboden
- + Mit Rückwärtslauf bei blockierendem Bohrer



Max. Ausgangsleistung	1350 W
Leerlaufdrehzahl	0 - 350 / 0 - 1400 min ⁻¹
Drehmoment hart/weich	136 / 48 Nm
Gewicht	7,0 - 7,6 kg

Mitgeliefertes Zubehör im Detail		DDG461Z	
191P11-3	Griff-Set	1	
783204-6	6-kant-Stiftschlüssel	1	*
	6-kant-Stiftschlüssel	1	*
	Innen-6-kant-Schraube M8x30 ET	1	*

BL **ADT** **XPT**

Zubehör für DDG461

Erdbohrer mit Stift, Länge 800 mm

Ersatzmesser für Erdbohrer

Verlängerung mit Stift, Länge 540 mm



ø 50 mm	E-13611		
ø 60 mm	E-13627		
ø 80 mm	E-13633		
ø 100 mm	E-07294		
ø 150 mm	E-07303		
ø 200 mm	E-07319		



2 Stück (flach + spitz) inkl. Befestigungsschrauben

Für ø 50 mm	E-13649		
Für ø 60 mm	E-13655		
Für ø 80 mm	E-13661		
Für ø 100 mm	E-07630		
Für ø 150 mm	E-07646		
Für ø 200 mm	E-07652		



E-07325			
---------	--	--	--



DUS054 Akku-Druckspritze
18V • 5,0 l • 3,0 bar

Ohne Akkus und Ladegerät. Im Karton.

DUS054Z



- + Die Akku-Druckspritze verfügt über eine verstellbare H-förmige Doppelkopfdüse
- + Diese eignet sich sowohl für große Flächen, als auch für hohe Reichweiten
- + Eine Düse ist absperrbar
- + Auf Dauerbetrieb einstellbar
- + Die teleskopierbare Sprühlanze kann von 0,5 auf 0,7 m ausgezogen werden und ist über einen 1,7 m langen Schlauch angeschlossen
- + Mit großer Tanköffnung

XPT

Maximaler Druck	3 bar
Schlauchlänge	1,7 m
Gewicht	3,2 - 3,5 kg

Mitgeliefertes Zubehör im Detail
Trageriemen

DUS054Z
1

Sprühgeräte

DUS158 Akku-Druckspritze
18V • 15 l • 5,0 bar

Ohne Akkus und Ladegerät. Im Karton.

DUS158Z



- + Die Akku-Druckspritze verfügt über eine verstellbare Doppelkopfdüse
- + Diese eignet sich sowohl für große Flächen, als auch für hohe Reichweiten
- + Mit großem Paddleschalter am Handteil für eine einfache Auslösung mit Handschuhen
- + Auf Dauerbetrieb einstellbar
- + Hoher Bewegungsraum dank eines 1,7 m langen Anschlussschlauchs
- + Mit großer Tanköffnung

XPT

Maximaler Druck	5 bar
Schlauchlänge	1,7 m
Gewicht	5,9 - 6,2 kg

Mitgeliefertes Zubehör im Detail
PR00000319 Schultergurt

DUS158Z
1

Sprühgeräte



12V^{max}
LITHIUM-ION

CXT

Die CXT-Serie zeichnet sich durch eine lange Akku-Laufzeit bei kompakten Geräten aus. Die 12 V max. Klasse vereint die bewährte Makita Akku-Technologie mit leichten sowie handlichen Werkzeugen.



DF333D Akku-Bohrschrauber
12V max. • 30 Nm • 0-1.700 min⁻¹



- + Kompakter Schrauber für Monteur und Wartungspersonal sowie z. B. für den Heimgebrauch
- + Dank seiner geringen Größe ist der Schrauber leicht zu bedienen und ist auch in engen Bereichen einsetzbar
- + Ein max. Drehmoment von 30 Nm und zwei Drehzahlbereiche sorgen für Vielseitigkeit

Max. Ausgangsleistung	170 W
Leerlaufdrehzahl	0 - 450 / 0 - 1700 min ⁻¹
Drehmoment hart/weich	30 / 14 Nm
Drehmomenteinstellungen	20
Bohrfutterspannweite	0,8 - 10 mm
Gewicht	1,1 - 1,2 kg

DF333DAE Ohne Akkus und Ladegerät. Im Karton.

DF333DZ



Mitgeliefertes Zubehör im Detail

	DF333DAE	DF333DZ
197363-4 Schnellladegerät DC10SB	1	-
197396-9 Akku BL1021B	2	- je
763238-5 Schnellspannbohrfutter 10mm	1	-
821661-1 Transportkoffer Kunststoff	1	-
346909-5 Einhängebügel ET	1	1
784244-7 PH Bit 2x50	1	1

Inkl. LED-Akku-Handstrahler ML106.



DF333DSALI

DF333DSALI



DF333D



Handstrahler
ML106



2 Akkus
BL1021B
2,0 Ah

Schnellladegerät
DC10SB



Transportkoffer



HP333D Akku-Schlagbohrschrauber
12V max. • 30 Nm • 0-1.700 min⁻¹



- + Leichter Schlagbohrschrauber zum Schrauben, Bohren und Schlagbohren, mit 2-Gang-Getriebe
- + Maximales Drehmoment: 30/14 Nm
- + Ideal für Monteur, Heimgebrauch und z. B. für Boote oder Camping
- + Mit LED-Arbeitslicht

Leerlaufdrehzahl	0 - 450 / 0 - 1700 min ⁻¹
Drehmoment hart/weich	30 / 14 Nm
Drehmomenteinstellungen	20
(Leerlauf-)Schlagzahl	0 - 6750 / 25500 min ⁻¹
Bohrleistung in Beton	8 mm
Bohrfutterspannweite	0,8 - 10 mm
Gewicht	1,1 - 1,3 kg

HP333DAE Ohne Akkus und Ladegerät. Im Karton.

HP333DZ

Mitgeliefertes Zubehör im Detail

	HP333DAE	HP333DZ
346909-5 Einhängebügel ET	1	1
763238-5 Schnellspannbohrfutter 10mm	1	1
784244-7 PH Bit 2x50	1	1

Inkl. 74 Zubehörteile im Koffer.



HP333DSAXI

Mitgeliefertes Zubehör im Detail

	HP333DAE	HP333DSAXI
197363-4 Schnellladegerät DC10SB	1	1
346909-5 Einhängebügel ET	1	1
763238-5 Schnellspannbohrfutter 10mm	1	1
784244-7 PH Bit 2x50	1	1
Transportkoffer	1	1
197396-9 Akku BL1021B	2	je

In der Sonderfarbe weiß.



HP333DSAW

Mitgeliefertes Zubehör im Detail

	HP333DAE	HP333DSAW
197363-4 Schnellladegerät DC10SB	1	1
197396-9 Akku BL1021B	1	1
346909-5 Einhängebügel ET	1	1
784244-7 PH Bit 2x50	1	1
821661-1 Transportkoffer Kunststoff	1	1

HP333DSAXI



HP333DSAW

Sondermodell in weiß



- + Inklusive umfangreichem 74-teiligem Zubehörsortiment im Deckel des Transportkoffers

TD110D Akku-Schlagschrauber12V max. • 1/4" • 110 Nm • 0-2.600 min⁻¹

- + Kompakte und handliche Bauform für optimale Geräteführung
- + Hohes Anzugsdrehmoment von bis zu 110 Nm
- + Mit LED-Arbeitslicht für optimale Ausleuchtung
- + Integrierte Temperaturüberwachung, Überlastschutz und Tiefentladeschutz



TD110DSMJ

Ohne Akkus und Ladegerät. Im Karton.

TD110DZ

Leerlaufdrehzahl	0 - 2600 min ⁻¹
Drehmoment max.	110 Nm
Standardschrauben	M5 - M12
Maschinenschrauben	M4 - M8
Hochfeste Schrauben	M5 - M10
(Leerlauf-)Schlagzahl	0 - 3500 min ⁻¹
Gewicht	1,0 - 1,2 kg

Mitgeliefertes Zubehör im Detail

	TD110DSMJ	TD110DZ
Schnellladegerät DC10SB	1	-
Akku BL1041B	2	- je
MAKPAC Gr.1	1	-
Tiefziehteil f. MAKPAC	1	-
Flachrundkopfschraube M4x12 ET	1	1
Einhängebügel ET	1	1
PH Bit 2x50	1	1

TW161D Akku-Schlagschrauber12V max. • 1/2" • 165 Nm • 0-2.400 min⁻¹

- + Kompakter und leistungsstarker 12 V max. Akku-Schlagschrauber mit einer sehr kurzen Bauform
- + In Kombination mit dem Aluminium-Druckguss Gehäuse ist er sehr robust und leicht bedienbar
- + Mit 1/2" Werkzeugaufnahme und 165 Nm Anzugsmoment
- + Eine leuchtstarke LED sorgt für gute Sicht

Max. Ausgangsleistung	170 W
Leerlaufdrehzahl	0 - 2400 / 0 - 1300 min ⁻¹
Drehmoment max.	165 Nm
Standardschrauben	M8 - M16
Hochfeste Schrauben	M5 - M10
(Leerlauf-)Schlagzahl	0 - 3600 / 0 - 2000 min ⁻¹
Außenvierkantaufnahme	1/2"
Gewicht	1,1 - 1,2 kg

Mitgeliefertes Zubehör im Detail

	TW161DZ
Einhängebügel ET	1

TW141D Akku-Schlagschrauber12V max. • 1/2" • 145 Nm • 0-2.600 min⁻¹

- + Kompakter und leistungsstarker 12 V max. Akku-Schlagschrauber mit einer sehr kurzen Bauform
- + In Kombination mit dem Aluminium-Druckguss Gehäuse ist er sehr robust und leicht bedienbar
- + Mit 1/2" Werkzeugaufnahme und 145 Nm Anzugsmoment
- + Eine leuchtstarke LED sorgt für gute Sicht



TW141DSMJ

Ohne Akkus und Ladegerät. Im Karton.

TW141DZ

Max. Ausgangsleistung	125 W
Leerlaufdrehzahl	0 - 2600 min ⁻¹
Drehmoment max.	145 Nm
Standardschrauben	M8 - M16
Hochfeste Schrauben	M6 - M12
(Leerlauf-)Schlagzahl	0 - 3200 min ⁻¹
Außenvierkantaufnahme	1/2"
Gewicht	1,1 - 1,2 kg

Mitgeliefertes Zubehör im Detail

	TW141DSMJ	TW141DZ
Schnellladegerät DC10SB	1	-
Akku BL1041B	2	- je
MAKPAC Gr.1	1	-
Tiefziehteil f. MAKPAC	1	-
Flachrundkopfschraube M4x12 ET	1	1
Einhängebügel ET	1	1

WR100D Akku-Ratschenschrauber

12V max. • 47,5 Nm • 1/4"/3/8"



- + Ein 12 V max. Akku-Ratschenschrauber mit 1/4" und 3/8" Aufnahme
- + Hat ein Drehmoment von 47,5 Nm und kann auch als Handratsche genutzt werden
- + Einfach einstellbarer Rechts- / Linkslauf
- + Eine leuchtstarke LED sorgt für gute Sicht

Max. Ausgangsleistung	250 W
Leerlaufdrehzahl	0 - 800 min ⁻¹
Drehmoment hart/weich	47,5 / - Nm
Standardschrauben	M5 - M12
Hochfeste Schrauben	M5 - M10
Außenvierkantaufnahme	3/8, 1/4"
Gewicht	1,0 - 1,2 kg

Mitgeliefertes Zubehör im Detail

	WR100DZ
Steckschlüssel Adapter 3/8 "	1
Steckschlüssel Adapter 1/4 "	1

XPT**TLO64D Akku-Winkelschlagschrauber**12V max. • 1/4" • 60 Nm • 0-2.000 min⁻¹

- + Für kraftvolles Verschrauben in engsten Winkeln
- + Mit einem maximalem Drehmoment vom 60 Nm für die meisten Befestigungen geeignet
- + Die Drehzahl lässt sich elektronisch regeln, die Maschine ist mit einer Motorbremse ausgestattet
- + Der lange Paddelschalter ist in jeder Position gut erreichbar

Leerlaufdrehzahl	0 - 2000 min ⁻¹
Drehmoment max.	60 Nm
Standardschrauben	M4 - M12
Maschinenschrauben	M4 - M8
Hochfeste Schrauben	M4 - M8
(Leerlauf-)Schlagzahl	0 - 3000 min ⁻¹
Sechskantaufnahme	1/4"
Eckmaß	53 mm
Gewicht	1,2 - 1,6 kg

Mitgeliefertes Zubehör im Detail

	TLO64DZ
Flachrundkopfschraube M4x12 ET	1
Einhängebügel ET	1

DA332D Akku-Winkelbohrmaschine12V max. • 0-1.100 min⁻¹

1.5 Ah

1.5 Ah

**DA332DSY**

Ohne Akkus und Ladegerät. Im Karton.

DA332DZ

- + Akku-Winkelbohrmaschine mit einem Eckmaß von 63 mm und einem Abstand von 23,5 mm zwischen Getriebe- kopfvorderkante und Bohrfuttermitte
- + Ein ideales Gerät für beengte Räume, mit leuchtstarker LED

Leerlaufdrehzahl	0 - 1100 min ⁻¹
Bohrfutterspannweite	1,5 - 10 mm
Eckmaß	63 mm
Gewicht	1,2 - 1,3 kg

Mitgeliefertes Zubehör im Detail

197363-4	Schnellladegerät DC10SB
197393-5	Akku BL1016
821549-5	MAKPAC Gr.1
839304-1	Tiefziehteil f. MAKPAC
346909-5	Einhängebügel ET
763450-7	Bohrfutterschlüssel S10
784244-7	PH Bit 2x50

DA332DSY DA332DZ

1	-
2	- je
1	-
1	-
1	1
1	1
1	1

**DA333D Akku-Winkelbohrmaschine**12V max. • 0-1.100 min⁻¹

Ohne Akkus und Ladegerät. Im Karton.

DA333DZ

- + Akku-Winkelbohrmaschine mit einem Eckmaß von 84 mm und einem Abstand von 23,5 mm zwischen Getriebe- kopfvorderkante und Bohrfuttermitte
- + Ein ideales Gerät für beengte Räume, mit leuchtstarker LED

Leerlaufdrehzahl	0 - 1100 min ⁻¹
Bohrfutterspannweite	0,8 - 10 mm
Eckmaß	84 mm
Gewicht	1,2 - 1,4 kg

Mitgeliefertes Zubehör im Detail

346909-5	Einhängebügel ET
784244-7	PH Bit 2x50

DA333DZ

1	
1	

**HR140D Akku-Bohrhammer**

12V max. • SDS-PLUS • 14 mm • 1,0 J

Ohne Akkus und Ladegerät. Im Karton.

HR140DZ

- + Kleiner und leichter Bohrhammer passend für SDS-PLUS-Werkzeuge
- + Mit Antivibrationsgriff
- + Geeignet zum Bohren und Hammerbohren
- + Drehzahlbereich: 0-850 min⁻¹
- + Einzelschlagstärke: 1,0 J, max. Bohrleistung: 14 mm in Beton

Leerlaufdrehzahl	0 - 850 min ⁻¹
(Leerlauf-)Schlagzahl	0 - 4900 min ⁻¹
Bohrleistung in Beton	14 mm
Einzelschlagstärke	1,0 J
Gewicht	1,9 - 2,6 kg

Mitgeliefertes Zubehör im Detail

415486-9	Seitengriff 36 ET
	Tiefenanschlag ET

HR140DZ

1	*
1	

**SC103D Akku-Gewindestangentrenner**

12V max. • M10

Ohne Akkus und Ladegerät. Im Karton.

SC103DZ

- + Akku-Gewindestangentrenner mit 12 V max. Antrieb mit borstenlosem Motor ermöglicht das grat- und funkenfreie Trennen von Gewindestangen bis M10 ohne Nacharbeiten

Max. Ausgangsleistung	280 W
Schnittleistung 400 N/mm ² M6 - M10 mm	
Schnittleistung 600 N/mm ² M6 - M8 mm	
Gewicht	2,7 - 2,8 kg

Mitgeliefertes Zubehör im Detail

199083-6	Schneidbacken M10 Satz
199085-2	Schneidbacken M8 Satz
199087-8	Schneidbacken M6 Satz
458380-2	Schutzkappe ET
783202-0	Sechskantstiftschlüssel 4 mm

SC103DZ

1	
1	
1	
1	
1	

**BL****JR103D Akku-Reciprosäge**12V max. • 0-3.300 min⁻¹ • 13 mm

Ohne Akkus und Ladegerät. Im Karton.

JR103DZ

- + Leichte und kleine Reciprosäge in gerader Bauform ermöglicht Arbeiten in engen Bereichen
- + Zwei separate Schalter ermöglichen verschiedene Arbeitshaltungen
- + Hublänge: 13 mm, die Hubzahl kann zwischen 0 und 3.300 min⁻¹ mittels Schalter geregelt werden
- + Mit werkzeuglosem Sägeblattwechsel

Leerlaufhubzahl	0 - 3300 min ⁻¹
Hubhöhe	13 mm
Max. Schnittleistung Holz 90°	50 mm
Max. Schnittleistung Rohr	50 mm
Gewicht	1,3 - 1,5 kg

Mitgeliefertes Zubehör im Detail

783201-2	Sechskantstiftschlüssel 3 mm
B-20404	Reciprobblatt BIM 100/18Z
B-20432	Reciprobblatt BIM 100/6Z

JR103DZ

1	
1	
1	



JV103D Akku-Pendelhubstichsäge12V max. • 90 mm • 800-3.000 min⁻¹

Ohne Akkus und Ladegerät. Im Karton.

JV103DZ



BL MOTOR SOFT NOLOAD

- + Leistungsfähige Säge mit dreistufiger Pendelhubeinstellung und werkzeuglosem Sägeblattwechsel
- + Die Hubzahl kann zwischen 800 und 3.000 min⁻¹ mittels Einstellrad geregelt werden
- + Die Hubhöhe von 23 mm erlaubt eine Schnittleistung von 90 mm bei Holz sowie 10 mm bei Stahl

Max. Ausgangsleistung	280 W
Leerlaufhubzahl	800 - 3000 min ⁻¹
Hubhöhe	23 mm
Max. Neigung links / rechts	45 °
Max. Schnittleistung Holz 90°	90 mm
Schnittleistung Stahl	10 mm
Max. Schnittleistung Aluminium	20 mm
Gewicht	1,9 - 2,0 kg

Mitgeliefertes Zubehör im Detail

457801-1	Absaugstutzen	1
457867-1	Gleitschuh Kunststoff	1
458191-5	Schutzabdeckung	1
783201-2	Sechskantstiftschlüssel 3 mm	1
A-85628	Stichsägeblatt B-10	1

JV103DZ

JV102D Akku-Pendelhubstichsäge12V max. • 90 mm • 800-3.000 min⁻¹

JV102DSMJ

Ohne Akkus und Ladegerät. Im Karton.

JV102DZ



BL MOTOR SOFT NOLOAD

- + Leistungsfähige Säge mit dreistufiger Pendelhubeinstellung und werkzeuglosem Sägeblattwechsel
- + Die Hubzahl kann zwischen 800 und 3.000 min⁻¹ mittels Einstellrad geregelt werden
- + Die Hubhöhe von 23 mm erlaubt eine Schnittleistung von 90 mm bei Holz sowie 10 mm bei Stahl

Max. Ausgangsleistung	280 W
Leerlaufhubzahl	800 - 3000 min ⁻¹
Hubhöhe	23 mm
Max. Neigung links / rechts	45 °
Max. Schnittleistung Holz 90°	90 mm
Schnittleistung Stahl	10 mm
Max. Schnittleistung Aluminium	20 mm
Gewicht	1,8 - 1,9 kg

Mitgeliefertes Zubehör im Detail

197363-4	Schnellladegerät DC10SB	1	-
197406-2	Akku BL1041B	2	- je
821549-5	MAKPAC Gr. 1	1	-
839186-1	Tiefzieheteil f. MAKPAC	1	-
457801-1	Absaugstutzen	1	1
457867-1	Gleitschuh Kunststoff	1	1
458191-5	Schutzabdeckung	1	1
783201-2	Sechskantstiftschlüssel 3 mm	1	1
A-85628	Stichsägeblatt B-10	1	1

JV102DSMJ

JV102DZ

HS301D Akku-Handkreissäge12V max. • 25,5 mm • 1.500 min⁻¹

Ohne Akkus und Ladegerät. Im Karton.

HS301DZ



BL MOTOR SOFT NOLOAD

- + Kleine und leichte Handkreissäge für kleine Arbeiten
- + Die Drehzahl beträgt 1.500 min⁻¹
- + Der Sägeblattdurchmesser von 85 mm erlaubt eine max. Schnittleistung von 25,5 mm
- + Eine Blasvorrichtung hält die Schnittstelle sauber

Max. Ausgangsleistung	160 W
Leerlaufdrehzahl	1500 min ⁻¹
Max. Schnittleistung 90°	25,5 mm
Max. Schnittleistung 45°	16,5 mm
Max. Neigung links / rechts	0 / 45 °
Bohrung	15 mm
Gewicht	1,6 - 1,7 kg

Mitgeliefertes Zubehör im Detail

452237-9	Absaugstutzen	1
783202-0	Sechskantstiftschlüssel 4 mm	1

HS301DZ

TM30D Akku-Multifunktionswerkzeug12V max. • 6.000-20.000 min⁻¹

Inkl. umfangreichem Zubehör.

TM30DSMJX5

Ohne Akkus und Ladegerät. Im Karton.

TM30DZ



BL MOTOR SOFT NOLOAD

- + Handliches Multifunktionswerkzeug zum Sägen, Schneiden und Schleifen
- + Umfangreiches Zubehör für ein breites Anwendungsspektrum optional lieferbar
- + Mit Sanftanlauf und Wiederanlaufschutz
- + Die Oszillations-Zahl kann zwischen 6.000 und 20.000 min⁻¹ geregelt werden
- + Der Oszillationswinkel beträgt jeweils 1,6° nach rechts und links

Max. Ausgangsleistung	170 W
Leerlauf-Oszillation	6000 - 20000 min ⁻¹
Oszillationswinkel	2 x 1,6°
Schleiffläche (Dreieck)	93 x 93 x 93 mm
Gewicht	1,1 - 1,3 kg

Mitgeliefertes Zubehör im Detail

196271-6	Adapter A Multifunk.Werkzeug	1	-
197363-4	Schnellladegerät DC10SB	1	-
197406-2	Akku BL1041B	2	- je
199630-3	Staubabsaugungset	1	-
821538-0	Zubehörbox Multifunktionswerkzeug	1	-
821550-0	MAKPAC Gr. 2	1	-
838612-7	Tiefzieheteil f. MAKPAC	1	-
B-64799	Segmentsägeblatt	1	-
B-64814	Tauchsägeblatt	1	-
B-64836	Segmentsägeblatt	1	-
B-64858	Tauchsägeblatt	1	-
B-64870	Tauchsägeblatt	1	-
B-64917	Tauchsägeblatt	1	-
B-64995	Schaber	1	-
B-65115	Delta-Schleifplatte Klett TMA078	1	-
783233-9	6-kant-Stiftschlüssel	1	1

TM30DSMJX5

TM30DZ



PV301D Akku-Schleifer und -Polierer12V max. • 50/80 mm • 0-2.800/0-9.500 min⁻¹

Ohne Akkus und Ladegerät. Im Karton.

PV301DZ

- + Polieren und Schleifen mit einer Maschine
- + Inklusive zwei Schleiftellern mit Ø 50 mm und 80 mm
- + Bspw. für Arbeiten mit 80 mm Polierschwämmen und -hauben mit Klettaufnahme
- + Die Drehzahl ist über den feinfühliglen Elektronikschalter regulierbar, die Maschine hat 2 Leistungsstufen 0-2.800 min⁻¹ und 0-9.500 min⁻¹
- + Mit bürstenlosem, verschleißarmen Motor

Max. Ausgangsleistung	260 W
Leerlaufdrehzahl	0 - 2.800 / 9.500 min ⁻¹
Durchmesser Schleifteller	50 / 80 mm
Gewicht	1,1 - 1,2 kg

Mitgeliefertes Zubehör im Detail

140X75-2	Seitengriff	1
191N90-9	Polierpad gelb Ø 80 mm	1
191N91-7	Polierpad weiß Ø 80 mm	1
191N92-5	Woll-Polierpad Ø 80 mm	1
743124-6	Schleifteller	1
743125-4	Schleifteller Klett	1
743126-2	Adapter	1

PV301DZ**EL****Schleifscheiben**

Z: Mit Zirkonium-Beschichtung für grobe Schleifarbeiten mit höherem Abtrag



A: Mit Aluminiumoxid-Beschichtung für feine Schleifarbeiten mit geringem Abtrag.

XPT**Vliesscheiben**

Weich: Zum Schleifen unebener Oberflächen, Mulden etc. bspw. zum Finish der Karosserieoberfläche vor dem Lackieren.



Hart: Für ein gleichmäßiges und effizientes Schleifen großer, ebener Flächen bspw. zum Säubern der Karosserie vor dem Lackieren

Schleif- und Vliesscheiben für PV301

Bez.	VPE	Ø (mm)	Art.-Nr.	Preis ohne MwSt.	Preis inkl. MwSt.
Schleifscheibe A60	25 St.	50	E-07412		
Schleifscheibe A80	25 St.	50	E-07428		
Schleifscheibe A120	25 St.	50	E-07434		
Schleifscheibe Z60	25 St.	50	E-07440		
Schleifscheibe Z80	25 St.	50	E-07456		
Vliesscheibe Hart-Grob	25 St.	50	E-07462		
Vliesscheibe Hart-Medium	25 St.	50	E-07478		
Vliesscheibe Hart-Fein	25 St.	50	E-07484		
Vliesscheibe Weich-Medium	25 St.	50	E-07509		
Vliesscheibe Weich-Fein	25 St.	50	E-07515		
Vliesscheibe Weich-Grob	25 St.	50	E-07490		

**CP100D Akku-Universalschere**12V max. • 6 mm • 300 min⁻¹

Ohne Akkus und Ladegerät. Im Karton.

CP100DZ

- + Vielseitig einsetzbare Universalschere für Kartonpapier und dünne Teppiche, Leder und Gummi
- + Schneidet je nach Material bis zu 6 mm
- + Handliche Form für große Anwendungsvielfalt
- + Selbstschärfende Klingen

Leerlaufdrehzahl	300 min ⁻¹
max. Schnittleistung	6 mm
Gewicht	0,72 - 0,88 kg

Mitgeliefertes Zubehör im Detail

144620-1	Untermesser ET	1
198603-3	Messer ET	1

CP100DZ

PT354D Akku-Stiftnagler
12V max. • 15-35 mm



- + Zum schnellen und einfachen Befestigen von Deko-Leisten, Fußleisten und Textilien
- + Für Stifte mit einer Dicke von 0,6 mm, die kaum Spuren hinterlassen
- + Die max. Stiftlänge für Holz beträgt 35 mm sowie 30 mm für MDF

4.0 Ah 4.0 Ah



PT354DSMJ

Ohne Akkus und Ladegerät. Im Karton.

PT354DZ

Pintackler

Stiftlänge	15-35 mm
Drahtstärke	0,6 mm
Magazinkapazität	120
Tiefeneinstellung	✓
Gewicht	1,8 - 2,0 kg

Mitgeliefertes Zubehör im Detail

197363-4	Schnellladegerät DC10SB	1	-
197406-2	Akku BL1041B	2	- je
821549-5	MAKPAC Gr.1	1	-
839166-7	Tiefziehteil f. MAKPAC	1	-
346909-5	Einhängebügel ET	1	1
783201-2	Sechskantstiftschlüssel 3 mm	1	1
422372-7	Oberflächenschutzter	2	2 je

PT354DSMJ PT354DZ

ST113D Akku-Tacker
12V max. • 7-10 mm • 150 Stück



- + Leistungsfähiger Tacker zum schnellen und einfachen Einschlagen von Klammern
- + Geeignet für die Montage von Polsterungen, Dachpaneelen, Dämmstoffen, Unterlagen und anderen Baumaterialien
- + Einzel- oder Serienauslösung
- + Variable Einschlagtiefe über leichtgängige Rändelschraube einstellbar

XPT

4.0 Ah 4.0 Ah



ST113DSMJ

Ohne Akkus und Ladegerät. Im Karton.

ST113DZ

Tacker

Stiftlänge	7 - 10 mm
Klammernbreite	10 mm
Klammerdimension (LxB)	10 x 7-10 mm
Magazinkapazität	150
Klammernstärke	0,5 x 0,7 mm
Gewicht	1,3 - 1,5 kg

Mitgeliefertes Zubehör im Detail

197363-4	Schnellladegerät DC10SB	1	-
197406-2	Akku BL1041B	2	- je
266622-8	Flachrundkopfschraube M4x12 ET	1	-
783201-2	Sechskantstiftschlüssel 3 mm	1	-
821549-5	MAKPAC Gr.1	1	-
839019-0	Tiefziehteil f. MAKPAC	1	-
839166-7	Tiefziehteil f. MAKPAC	1	-
346909-5	Einhängebügel ET	1	1

ST113DSMJ ST113DZ

SD100D Akku-Trockenbausäge
12V max. • 0-6.000 min⁻¹ • 15 mm



- + Zum Eintauchen in montierte Gipskartonplatten für nachträgliche Ausschnitte
- + Sehr handlich und leicht für optimale Flexibilität im Einsatz
- + Leicht einstellbare Schnitttiefe von bis zu 15 mm
- + Mit Anschluss für Staubabsaugung

Leerlaufhubzahl	0 - 6000 min ⁻¹
Hubhöhe	6 mm
Max. Schnittleistung Holz 90°	15 mm
Max. Schnittleistung Gipskarton	30 mm
Gewicht	1,4 - 1,6 kg

Mitgeliefertes Zubehör im Detail

123559-1	Absauggehäuse kpl. ET	1	
456624-4	Gleitschuh Kunststoff	1	
456632-5	Sägeblattabdeckung	1	
783201-2	Sechskantstiftschlüssel 3 mm	1	
B-49703	Trockenbausägeblatt Gipskarton	1	

SD100DZ

SD100DZ

Trockenbausägen

CG100D Akku-Kartuschenpistole
12V max. • 310/600 ml



- + Kartuschenpistole für 300 ml Kartuschen und 600 ml Schlauchbeutel
- + 5 Drehzahlen einstellbar für unterschiedliche Materialien und Breiten der Ausgabemenge
- + Dieses leichte und kompakte Gerät ist eine ideale Wahl für das Abdichten und Kleben

1.5 Ah 1.5 Ah



CG100DSYEX

Ohne Akkus und Ladegerät. Im Transportkoffer.

CG100DZKX

Vorschub-Geschwindigkeit	0 - 28 mm/s
Eintauchtiefe	214 / 350 mm
Schubkraft	5000 N
Gewicht	1,9 - 2,6 kg

Mitgeliefertes Zubehör im Detail

197363-4	Schnellladegerät DC10SB	1	-
197393-5	Akku BL1016	2	- je
123221-8	Kolben C ET	1	1
142071-2	Kolben A ET	1	1
142072-0	Kolben B ET	1	1
196351-8	Kartuschenhalter kpl.	1	1
821710-4	Transportkoffer Kunststoff	1	1
454226-0	Düse	3	3 je

CG100DSYEX CG100DZKX

Kartuschenpistolen

CC301D Akku-Glas- und Fliesenschneider
12V max. • 85 mm • 1.600 min⁻¹ • 0,5 l



- + Kompakter und leichter Akku-Glas- und Fliesenschneider mit einer Drehzahl von 1600 min⁻¹ für staubfreies Schneiden von Fliesen, Glas und anderen Hartstoffen
- + Ausgestattet mit einem 0,5 Liter Wassertank und 85 mm Diamantscheibe, mit einer Schnitttiefe von 25,5 mm

4.0 Ah 4.0 Ah



CC301DSMJ

Ohne Akkus und Ladegerät. Im Karton.

CC301DZ

Glas- und Fliesenschneider

Leerlaufdrehzahl	1600 min ⁻¹
Max. Schnittleistung 90°	25,5 mm
Max. Schnittleistung 45°	16,5 mm
Max. Schnitttiefe	25,5 mm
Bohrung	15 mm
Max. Scheiben-Ø	85 mm
Kapazität Flüssigkeiten	0,5 L
Gewicht	1,8 - 1,9 kg

Mitgeliefertes Zubehör im Detail

197363-4	Schnellladegerät DC10SB	1	-
197406-2	Akku BL1041B	2	- je
821551-8	MAKPAC Gr.3	1	-
838568-4	Tiefziehteil f. Makpac	1	-
783202-0	Sechskantstiftschlüssel 4 mm	1	1
B-21098	Diamanttrennscheibe Glas	1	1

CC301DSMJ CC301DZ

CL108FD Akku-Staubsauger

12V max. • 44 mbar • 0,6 l • 1,2 m³/min

CL108FDSA

Ohne Akkus und Ladegerät. Im Karton.

CL108FDZW

2.0 Ah



- + Geräuscharmer Staubsauger mit hoher Saugleistung und einem LED-Arbeitslicht
- + Ideal für die Beseitigung von Schmutz und Staub vom Boden, in Treppenhäusern, an Arbeitsorten oder in Fahrzeugen

Luftvolumen	1,2 m³/min
Max. Unterdruck	44 mbar
Betriebszeit 12Vmax / 2,0 Ah	13 / 15 / 33 min
Betriebszeit 12Vmax / 4,0 Ah	20 / 24 / 50 min
Behältervolumen Staub max.	0,6 L
Behältervolumen max.	0,6 L
Gewicht	1,0 - 1,2 kg

Mitgeliefertes Zubehör im Detail

	CL108FDSA	CL108FDZW
Schnellladegerät DC10SB	1	-
Akku BL1021B	1	-
Bodendüse Hartboden	1	1
Vorfilter ET	1	1
Fugendüse	1	1
Verlängerungsrohr Kunststoff	1	1
Halter	1	1

CL121D Akku-Staubsauger

12V max. • 46 mbar • 0,55 l

CL121DSA

Ohne Akkus und Ladegerät. Im Karton.

CL121DZX

2.0 Ah



- + Mit 3 Saugstufen und als Gebläse einsetzbar
- + Wahlweise einsetzbar mit Staubbeutel aus Papier 0,33 Liter oder Textil 0,55 Liter
- + Schlauch ausziehbar bis 1 m

Luftvolumen	1,3 m³/min
Max. Unterdruck	46 mbar
Betriebszeit 12Vmax / 2,0 Ah	10 / 12 / 25 min
Betriebszeit 12Vmax / 4,0 Ah	20 / 24 / 50 min
Behältervolumen Staub max.	0,55 L
Gewicht	1,7 - 1,8 kg

Mitgeliefertes Zubehör im Detail

	CL121DSA	CL121DZX
Schnellladegerät DC10SB	1	-
Akku BL1021B	1	-
Saugschlauch	1	1
Bürstendüse 360°	1	1
Polsterdüse	1	1
Gebläsedüse	1	1
Schultergurt	1	1
Gummi-Fugendüse	1	1
Vliesdüse	1	1
Transporttasche	1	1

CL107FD Akku-Staubsauger

12V max. • 50 mbar • 0,5 l • 1,4 m³/min

Ohne Akkus und Ladegerät. Im Karton.

CL107FDZ

- + Geräuscharmer Staubsauger mit hoher Saugleistung und einem LED-Arbeitslicht
- + Ideal für die Beseitigung von Schmutz und Staub vom Boden, in Treppenhäusern, an Arbeitsorten oder in Fahrzeugen

Luftvolumen	1,4 m³/min
Max. Unterdruck	50 mbar
Betriebszeit 12Vmax / 4,0 Ah	25 / 33 / 50 min
Betriebszeit 12Vmax / 2,0 Ah	13 / 15 / 33 min
Behältervolumen Staub max.	0,55 L
Gewicht	1,1 - 1,3 kg

Mitgeliefertes Zubehör im Detail

	CL107FDZ
Bodendüse Hartboden	1
Verlängerungsrohr Kunststoff	1
Halter	1

MP100D Akku-Kompressor

12V max. • 8,3 bar • 10,0 l/min

Ohne Akkus und Ladegerät. Im Karton.

MP100DZ

- + 12 V Akku-Kompressor mit Display und + / - Tasten zum exakten Voreinstellen des gewünschten Drucks
- + Der Kompressor erreicht einen Druck von bis zu 8,3 bar
- + Mit Adaptern für Autoreifen, Fahrradreifen mit Blitzventil oder französischem Ventil, für Luftmatratzen und Bälle
- + Der Schlauch ist 65 cm lang
- + Mit eingebauter LED zur Ausleuchtung des Umfelds

Max. Fördermenge	10 L/min
Maximaler Druck	8,3 bar
Schlauchlänge	65 cm
Gewicht	1,2 - 1,3 kg

Mitgeliefertes Zubehör im Detail

	MP100DZ	#N/A	#N/A
Schwimmreifenadapter	1		
Ventiladapter französisch	1		
Ballpumpenadapter	1		
Ventiladapter Blitzventil	1		

CF101D Akku-Lüfter

12V max. • 4,6 m³/min • 3,0 m/s • 3-stufig

Ohne Akkus und Ladegerät. Im Karton.

CF101DZ

- + Kompakter tragbarer Akku-Lüfter mit drei Luftstromereinstellungen und geringem Platzbedarf
- + Bietet zusätzlichen Komfort bei heißem Wetter und beschleunigt das Trocknen von Farbe oder Spachtelmasse
- + 45 Grad Pendelbewegung nach links und rechts

Max. Neigung links / rechts	45°
Luftgeschwindigkeit	3,0 / 2,5 / 2,0 m/s
Luftvolumen	4,6 / 3,8 / 3,0 m³/min
Betriebszeit / 1,5 Ah	105 / 145 / 240 min
Betriebszeit 12Vmax / 2,0 Ah	135 / 190 / 315 min
Betriebszeit 12Vmax / 4,0 Ah	275 / 380 / 630 min
Durchmesser	180 mm
Gewicht	1,3 - 1,7 kg

SK105D Akku-Kreuzlinienlaser

12V max. • 25 m

Ohne Akkus und Ladegerät. In Transporttasche.

SK105DZ



- + Selbstnivellierender Kreuzlinienlaser mit roten vertikalen und horizontalen Linien, die getrennt oder zusammen verwendet werden können
- + Sichtweite 25 Meter
- + 2 Helligkeitsstufen
- + Der Laser ist staub- und spritzwassergeschützt mit IP54-Schutzklasse, seine Laufzeit mit einer 4,0 Ah-Akkuladung beträgt etwa 40 Stunden

XPT

Messbereich	25 (80) m
Genauigkeit	±3mm / 10m
Nivelliergenauigkeit	±4°
Betriebszeit 12Vmax / 2,0 Ah	20 h
Betriebszeit 12Vmax / 4,0 Ah	40 h
Laserklasse	2
Temperaturbereich	-10 - 50°C
Schutzart (IP Code)	IP54
Gewicht	0,67 kg

Mitgeliefertes Zubehör im Detail

832173-9	Transporttasche für Kreuzlinienlaser	1
LE00785638	Markierungsplatte rot	1
LE00870131	L-Adapter für Wandmontage	1

SK105DZ

1
1
1

SK105GD Akku-Kreuzlinienlaser

12V max. • 35 m

Ohne Akkus und Ladegerät. In Transporttasche.

SK105GDZ



- + Selbstnivellierender Kreuzlinienlaser mit grünen vertikalen und horizontalen Linien, die getrennt oder zusammen verwendet werden können
- + Sichtweite 35 Meter
- + 2 Helligkeitsstufen
- + Der Laser ist staub- und spritzwassergeschützt mit IP54-Schutzklasse, seine Laufzeit mit einer 4,0 Ah-Akkuladung beträgt etwa 20 Stunden

XPT

Messbereich	35 (80) m
Genauigkeit	±3mm / 10m
Nivelliergenauigkeit	±4°
Betriebszeit 12Vmax / 2,0 Ah	10 h
Betriebszeit 12Vmax / 4,0 Ah	20 h
Laserklasse	2
Temperaturbereich	-10 - 50°C
Schutzart (IP Code)	IP54
Gewicht	0,67 - 0,84 kg

Mitgeliefertes Zubehör im Detail

832173-9	Transporttasche für Kreuzlinienlaser	1
LE00823195	Markierungsplatte grün	1
LE00870131	L-Adapter für Wandmontage	1

SK105GDZ

1
1
1

SK106D Akku-Kreuzlinienlaser

12V max. • 25 m

Ohne Akkus und Ladegerät. In Transporttasche.

SK106DZ



- + Selbstnivellierender Kreuzlinienlaser mit roten vertikalen und horizontalen Linien, die getrennt oder zusammen verwendet werden können
- + Punkt lasert auf, ab, links, rechts
- + Sichtweite 25 Meter
- + 2 Helligkeitsstufen
- + Der Laser ist staub- und spritzwassergeschützt mit IP54-Schutzklasse, seine Laufzeit mit einer 4,0 Ah-Akkuladung beträgt etwa 40 Stunden

XPT

Messbereich	25 (80) m
Genauigkeit	±3mm / 10m
Nivelliergenauigkeit	±4°
Betriebszeit 12Vmax / 2,0 Ah	20 h
Betriebszeit 12Vmax / 4,0 Ah	40 h
Laserklasse	2
Temperaturbereich	-10 - 50°C
Schutzart (IP Code)	IP54
Gewicht	0,67 - 0,84 kg

Mitgeliefertes Zubehör im Detail

832173-9	Transporttasche für Kreuzlinienlaser	1
LE00785638	Markierungsplatte rot	1
LE00870134	L-Adapter PRO für Wandmontage	1

SK106DZ

1
1
1

SK106GD Akku-Kreuzlinienlaser

12V max. • 35 m

Ohne Akkus und Ladegerät. In Transporttasche.

SK106GDZ



- + Selbstnivellierender Kreuzlinienlaser mit grünen vertikalen und horizontalen Linien, die getrennt oder zusammen verwendet werden können
- + Punkt lasert auf, ab, links, rechts
- + Sichtweite 35 Meter
- + 2 Helligkeitsstufen
- + Der Laser ist staub- und spritzwassergeschützt mit IP54-Schutzklasse, seine Laufzeit mit einer 4,0 Ah-Akkuladung beträgt etwa 20 Stunden

XPT

Messbereich	35 (80) m
Genauigkeit	±3mm / 10m
Nivelliergenauigkeit	±4°
Betriebszeit 12Vmax / 2,0 Ah	10 h
Betriebszeit 12Vmax / 4,0 Ah	20 h
Laserklasse	2
Temperaturbereich	-10 - 50°C
Schutzart (IP Code)	IP54
Gewicht	0,69 - 0,85 kg

Mitgeliefertes Zubehör im Detail

832173-9	Transporttasche für Kreuzlinienlaser	1
LE00823195	Markierungsplatte grün	1
LE00870134	L-Adapter PRO für Wandmontage	1

SK106GDZ

1
1
1

SK700D Akku-Multilinenlaser

12V max. • 10 m

Ohne Akkus und Ladegerät. In Transporttasche.

SK700D



- + Selbstnivellierender Kreuzlinienlaser mit vier roten vertikalen und vier horizontalen Linien, womit drei 360°-Laserslinien projiziert werden können
- + Der Kreuzlinienlaser garantiert eine hohe Genauigkeit von ± 2 mm auf 10 m Entfernung
- + Drei Helligkeitsstufen wählbar: Eco / Normal / Hell
- + Die Laufzeit mit einer 4,0 Ah-Akkuladung beträgt etwa 22 h

XPT

Messbereich	25 (70) m
Genauigkeit	±2mm / 10m
Laserklasse	2
Temperaturbereich	-10 - 50°C
Schutzart (IP Code)	IP54
Nivelliergenauigkeit	±4°
Betriebszeit 12Vmax / 2,0 Ah	11 h
Betriebszeit 12Vmax / 4,0 Ah	22 h
Gewicht	0,99 - 1,2 kg

Mitgeliefertes Zubehör im Detail

LE00785638	Markierungsplatte rot	1
LE00929104	Wandhalter	1

SK700D

1
1

SK700GD Akku-Multilinielaser

12V max. • 10 m

Ohne Akkus und Ladegerät. Im Transportkoffer.

SK700GD

- + Selbstnivellierender Kreuzlinienlaser mit vier grünen vertikalen und vier horizontalen Linien, womit drei 360°-Laserslinien projiziert werden können
- + Der Kreuzlinienlaser garantiert eine hohe Genauigkeit von ± 2 mm auf 10 m Entfernung
- + Drei Helligkeitsstufen wählbar: Eco / Normal / Hell
- + Die Laufzeit mit einer 4,0 Ah-Akkuladung beträgt etwa 22 h

Messbereich	35 (70) m
Genauigkeit	±2mm / 10m
Laserklasse	2
Temperaturbereich	-10 - 50°C
Schutzart (IP Code)	IP54
Nivelliergenauigkeit	±4°
Betriebszeit 12Vmax / 2,0 Ah	7 h
Betriebszeit 12Vmax / 4,0 Ah	14 h
Gewicht	0,99 - 1,2 kg

Mitgeliefertes Zubehör im Detail	
LE00823195	Markierungsplatte grün
LE00929104	Wandhalter



SK700GD	
1	
1	

XPT**SK40GD Akku-Multilinielaser**

12V max. • 10 m

Ohne Akkus und Ladegerät. In Transporttasche.

SK40GDZ

- + Selbstnivellierender Multilinielaser mit vier vertikalen und einer horizontalen Linie, die in vier Modi zu- und abgeschaltet werden
- + Der Multilinielaser mit gut sichtbaren grünen Laserlinien garantiert eine hohe Genauigkeit von ± 1 mm auf 10 m Entfernung
- + Der ausgetüftelte Dreifuß verspricht einen festen Stand, über zwei Stell-schrauben ist dieser feinjustierbar
- + Zwei Helligkeitsstufen wählbar

Genauigkeit	±1mm / 10m
Nivelliergenauigkeit	±4°
Laserklasse	2
Temperaturbereich	-10 - 40°C
Schutzart (IP Code)	IP54
Betriebszeit 12Vmax / 1,5 Ah	6 h
Gewicht	1,4 - 1,6 kg

Mitgeliefertes Zubehör im Detail	
TK02100200	Lasersichtbrille grün
	Transporttasche



SK40GDZ	
1	
1	*

XPT**SK209GD Akku-Multilinielaser**

12V max. • 10 m

Ohne Akkus und Ladegerät. Im Transportkoffer.

SK209GDZ

- + Selbstnivellierender Multilinielaser mit zwei grünen vertikalen und horizontalen Linien, die getrennt oder zusammen verwendet werden können
- + Sichtweite 10 Meter
- + 3 Helligkeitsstufen wählbar: Eco / Normal / Hell
- + Der Laser ist staub- und spritzwassergeschützt mit IP54-Schutzklasse, seine Laufzeit mit einer 4,0 Ah-Akkuladung beträgt etwa 40 Stunden

Genauigkeit	±1mm / 10m
Nivelliergenauigkeit	±2°
Betriebszeit 12Vmax / 2,0 Ah	20 h
Betriebszeit 12Vmax / 4,0 Ah	40 h
Laserklasse	2
Temperaturbereich	-10 - 40°C
Schutzart (IP Code)	IP54
Gewicht	1,5 - 1,6 kg

Mitgeliefertes Zubehör im Detail	
TK00SB0001	Schultergurt
TK02100200	Lasersichtbrille grün
TKAK400MUN	Transportkoffer Aluminium



SK209GDZ	
1	
1	
1	

XPT**SK312GD Akku-Multilinielaser**

12V max. • 10 m

Ohne Akkus und Ladegerät. Im Transportkoffer.

SK312GDZ

- + Selbstnivellierender Kreuzlinienlaser mit drei grünen vertikalen und horizontalen Linien, die getrennt oder zusammen verwendet werden können
- + Sichtweite 10 Meter
- + 3 Helligkeitsstufen wählbar: Eco / Normal / Hell
- + Der Laser ist staub- und spritzwassergeschützt mit IP54-Schutzklasse, seine Laufzeit mit einer 4,0 Ah-Akkuladung beträgt etwa 28 Stunden

Genauigkeit	±1mm / 10m
Nivelliergenauigkeit	±2°
Betriebszeit 12Vmax / 2,0 Ah	14 h
Betriebszeit 12Vmax / 4,0 Ah	28 h
Laserklasse	2
Temperaturbereich	-10 - 40°C
Schutzart (IP Code)	IP54
Gewicht	1,5 - 1,6 kg

Mitgeliefertes Zubehör im Detail	
TK00SB0001	Schultergurt
TK02100200	Lasersichtbrille grün
TKAK400MUN	Transportkoffer Aluminium



SK312GDZ	
1	
1	
1	

XPT**SKR200 Rotationslaser**

Messbereich Durchmesser 200 m

Ohne Akkus und Ladegerät. Im Transportkoffer.

SKR200Z

- + Ein handlicher Rotationslaser für horizontale und vertikale Vermessung
- + Geeignet für präzise Messung von Erhebungen, Neigungen und Höhen oder Überprüfung der exakten Fluchtlinien von Fliesen oder Wänden
- + Lieferung im Koffer

Messbereich	Ø 200 m
Genauigkeit	± 1mm / 10m
Laserklasse	2
Temperaturbereich	-10 - 40°
Schutzart (IP Code)	IP54
Nivelliergenauigkeit	±6°
Gewicht	1,6 kg

Mitgeliefertes Zubehör im Detail	
LE00775106	Markierungsplatte magnetisch
LE00784968	Klemmhalter magnetisch für LR150
LE00791661	Wandhalter für Rotationslaser
LE00796587	Laser-Empfänger LR150
LE00796588	Fernbedienung RC30
LE00834534	Lasersichtbrille rot



SKR200Z	
1	
1	
1	
1	
1	
1	

Übersicht Laserlinien und einstellbare Modi

Die Abbildungen zeigen grüne Laserlinien. Gleiche Einstellungen gelten auch für die Modelle mit roten Laserlinien.

Nivellierung entriegelt

SK700GD
SK700D

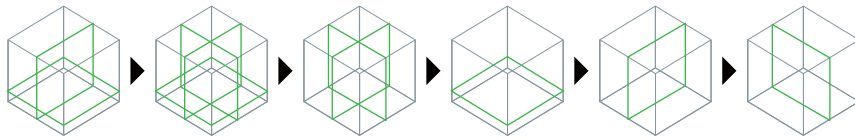

Nivellierung verriegelt

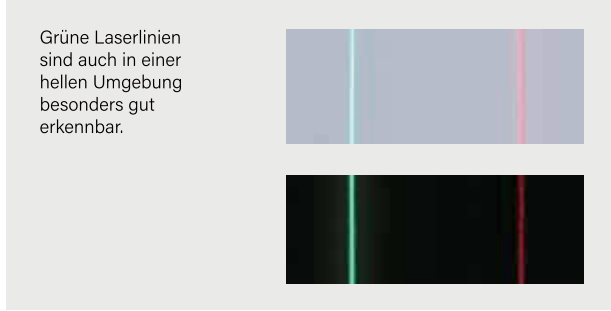

SK40GD

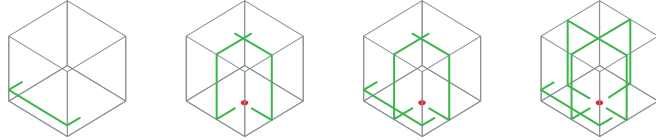

Zubehör für Linienlaser



Bez.	Art.-Nr.	Preis ohne MwSt.	Preis inkl. MwSt.
Laser-Empfänger LDG-3 Für SK209G/D, SK312GD/D	TK0LDG301F		
Laser-Empfänger LDX-1 Für SK105GD/D, SK106GD/D	LE00855702		
Laser-Empfänger LDG-5 Für SK40GD	TK0LDG501G		
Wand- und Deckenadapter für universelle Anwendungen mit Höhenverstellfunktion Für SK700GD/D	LE00870137		
USB-Adapter für DECAPD05 Für SK105GD/D, SK106GD/D	199178-5		
Transporttasche 330x175x125 Für SK105GD/D, SK106GD/D	832173-9		

SK312GD

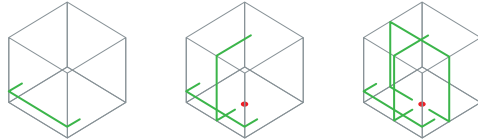

SK209GD

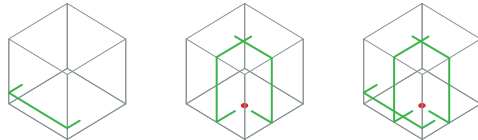

SK106GD
SK106D

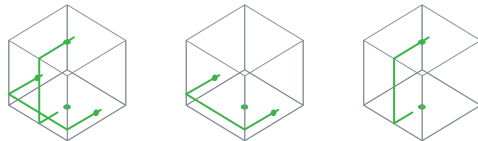

SK105GD
SK105D

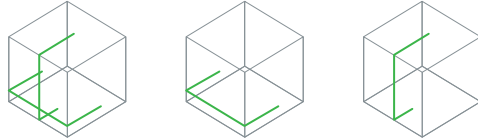

CP0000001 Batterie-Adapter ADP09 Für Akku-Multi Linienlaser

- + Der Batterie-Adapter ADP09 ist kompatibel mit den Akku-Multi Linienlasern SK700GD, SK700D, SK209GD und SK312GD
- + Für 8 AA-Batterien á 1,5 V (Zink-Kohle, Alkaline oder Ni-MH)



CP0000001

ML103 LED-Akku-Taschenlampe

12V max • 240 lx

Ohne Akkus und Ladegerät. Im Karton.

DEBML103



- + Besonders leicht und kompakt
- + Das ergonomische Design ermöglicht den Griff von oben oder von der Seite
- + 1,5 W weiße Einzel-LED (diffus) für helle und großflächige Ausleuchtung

Lichtstrom	100 Lumen
Leuchtstärke (1 m Entfernung)	240 lx
LED-Lampenleistung	1,5 W
Betriebszeit / 1,5 Ah	11 h
Betriebszeit 12Vmax / 2,0 Ah	14 h
Betriebszeit 12Vmax / 4,0 Ah	28 h
Gewicht	0,27 - 0,43 kg

ML104 LED-Akku-Werkstattleuchte

12V max • 340 lx

Ohne Akkus und Ladegerät. Im Karton.

DEBML104



- + Nutzbar als Laterne mit 360°-Ausleuchtung und als Taschenlampe mit gebündeltem Lichtstrahl
- + Mit USB-Anschluss zum Laden von Smartphones etc
- + Drei Betriebsmodi

Lichtstrom	710 Lumen
Leuchtstärke (1 m Entfernung)	340 lx
LED-Lampenleistung	0,5 W
Betriebszeit 12Vmax / 4,0 Ah	19 h
Gewicht	0,61 - 0,78 kg

XPT**ML105 LED-Akku-Handleuchte**

12V max. • 5.500 lx

Ohne Akkus und Ladegerät. Im Karton.

DEBML105



- + Sehr helle Akku-Lampe zur Ausleuchtung von schwer zugänglichen Arbeitsplätzen
- + 12-fach verstellbarer Lampenkopf aus Aluminium
- + LED mit langer Lebensdauer (Leistungsaufnahme 4,9 W)

Lichtstrom	190 Lumen
Leuchtstärke (1 m Entfernung)	5500 lx
LED-Lampenleistung	4,9 W
Betriebszeit 12Vmax / 4,0 Ah	14 h
Gewicht	0,53 - 0,70 kg

ML106 LED-Akku-Handstrahler

12V max. • 4.500 lx

Ohne Akkus und Ladegerät. Im Karton.

DEBML106



- + Sehr helle Akku-Lampe zur Ausleuchtung von schwer zugänglichen Arbeitsplätzen
- + 12-fach verstellbarer Lampenkopf aus Aluminium und verstellbarer Lichtkegel
- + LED mit langer Lebensdauer (Leistungsaufnahme 4,9 W)

Lichtstrom	190 Lumen
Leuchtstärke (1 m Entfernung)	4500 lx
LED-Lampenleistung	4,9 W
Betriebszeit 12Vmax / 4,0 Ah	12 h
Gewicht	0,61 - 0,78 kg

ML107 LED-Akku-Taschenlampe

CXT • 12V max. • 200 lm

Ohne Akkus und Ladegerät. Im Karton.

ML107

NEU

- + LED-Akku-Taschenlampe für verschiedene Anwendungsmöglichkeiten bspw. als Handlampe, Werkstattlampe zum Hinstellen oder zum Aufhängen
- + Drei Beleuchtungsmodi: Seitenlicht, Top-Licht, Seiten-/Top-Licht
- + Inkl. USB-Port zum Laden von Smartphones etc

Lichtstrom	200 / 100 / 100 Lumen
Leuchtstärke (1 m Entfernung)	175 / 130 / 130 lx
Betriebszeit 12Vmax / 2,0 Ah	8,5 - 14 h
Betriebszeit 12Vmax / 4,0 Ah	17 - 29 h
Betriebszeit 12V max / 1,5 Ah	6,5 - 11 h
Gewicht	0,34 - 0,51 kg

URI00D Akku-Rasentrimmer

12V max. • 10.000 min⁻¹ • 26 cm

URI00DSME

Ohne Akkus und Ladegerät. Im Karton.



- + Ein kompakter und leichter Rasentrimmer zum Nacharbeiten und Ausputzen
- + Der Schnittkreis beträgt 26 cm bei Verwendung mit Fadenkopf und 23 cm bei Verwendung mit Kunststoffmesser
- + Stufenlos, teleskopisch verstellbarer Schaft zur individuellen Einstellung auf die Körpergröße
- + Angenehmer Tragekomfort durch Schultergurt

Max. Ausgangsleistung	130 W
Leerlaufdrehzahl	10000 min ⁻¹
Schnittkreis	23 - 26 cm
Spindelgewinde	M8 x 1,25 RH
Fadenstärke	1,65 mm
Gewicht	1,9 - 2,1 kg

Mitgeliefertes Zubehör im Detail

197363-4	Schnellladegerät DC10SB	1	-
197406-2	Akku BL1041B	2	- je
E-01731	Mähfaden Four-Leaf	1	-
125516-5	Schultergurt einfach	1	1
198854-8	1-Fadenkopf Tap&Go	1	1
783202-0	Sechskantstiftschlüssel 4 mm	1	1
831304-7	Zubehörtasche	1	1

XPT

UM600D Akku-Gras-/Strauchschere

12V max. • 2.500 min⁻¹

UM600DSMEX

Ohne Akkus und Ladegerät. Im Karton.



- + Leichte und handliche Akku-Gras-/Strauchschere
- + Mit wenigen Handgriffen umrüstbar zu einer Heckenschere
- + Rostfreies Scherblatt, beidseitig geschliffen

Leerlaufdrehzahl	2500 min ⁻¹
Leerlaufhubzahl	1250 min ⁻¹
Schnittkreis	160 mm
Gewicht	1,3 - 1,5 kg

Mitgeliefertes Zubehör im Detail

197363-4	Schnellladegerät DC10SB	1	-
197406-2	Akku BL1041B	2	- je
195267-4	Grasscherblatt 16cm	1	1
198401-5	Schnittgutsammler 20cm	1	1
198408-1	Scherblatt kpl. 20 cm	1	1
452055-5	Scherblattschutz Messerseite	1	1
457426-1	Schnittgutsammler 16 cm	1	1

UN460WD Akku-Heckenschneider

12V max. • 46 cm • 18 mm

Ohne Akkus und Ladegerät. Im Karton.



- + Der Motor des Akku-Heckenschneiders wird durch einen 12 V max. Akku angetrieben und erreicht eine Leerlaufhubzahl von 3.600 min⁻¹
- + Die Schnittlänge beträgt 46 cm, die max. Aststärke 18 mm
- + Das Scherblatt ist in 10 Stufen um 135° (aufwärts 60°, abwärts 75°) verstellbar
- + Dank des geringen Gesamtgewichts von nur 3,0 kg ist die Maschine auch für lange Hecken geeignet

Leerlaufhubzahl	3600 min ⁻¹
Max. Ausgangsleistung	200 W
Schnittlänge	46 cm
Max. Aststärke	1,8 cm
Gewicht	2,8 - 3,0 kg

Mitgeliefertes Zubehör im Detail





Aufbewahrungsbehälter	1	*
-----------------------	---	---

XPT



Scannen Sie den QR-Code und finden Sie weitere Informationen zu unseren Akku-Astsägen. Und hier im Katalog: Akku-Astsäge 18V DUC101: Seite 124 Akku-Astsäge 12V max. UC100D: Seite 142

UC100D Akku-Astsäge 12V max. • 10 cm • 8 m/s		Ohne Akkus und Ladegerät. Im Karton. UC100DZ																																
 <ul style="list-style-type: none"> + Neue werkzeuglose Kettenspannung: Die Kettenspannung ist durch einfaches Lösen und Schließen des Hebels möglich + Der bewegliche Sägekettenschutz gewährleistet mehr Sicherheit + Mit einem Sichtfenster am Öltank zur Kontrolle des Ölstands 	<table border="1"> <tr> <td>Max. Ausgangsleistung</td> <td>210 W</td> </tr> <tr> <td>Kettengeschwindigkeit</td> <td>8,0 m/s</td> </tr> <tr> <td>Schielenlänge</td> <td>10 cm</td> </tr> <tr> <td>Gewicht</td> <td>1,5 - 1,6 kg</td> </tr> </table>	Max. Ausgangsleistung	210 W	Kettengeschwindigkeit	8,0 m/s	Schielenlänge	10 cm	Gewicht	1,5 - 1,6 kg	<table border="1"> <thead> <tr> <th colspan="2">Mitgeliefertes Zubehör im Detail</th> <th colspan="2">UC100DZ</th> </tr> </thead> <tbody> <tr> <td>1910V6-4</td> <td>Sägekette 80TXL 10cm</td> <td>1</td> <td></td> </tr> <tr> <td>1910W0-3</td> <td>Sägeschiene</td> <td>1</td> <td></td> </tr> <tr> <td></td> <td>Feilenhalter mit Feile Ø 4,0 mm</td> <td>1</td> <td>*</td> </tr> <tr> <td></td> <td>Sägekettenöl 100 ml</td> <td>1</td> <td>*</td> </tr> <tr> <td>413M40-1</td> <td>Sägekettenschutz</td> <td>1</td> <td></td> </tr> </tbody> </table>	Mitgeliefertes Zubehör im Detail		UC100DZ		1910V6-4	Sägekette 80TXL 10cm	1		1910W0-3	Sägeschiene	1			Feilenhalter mit Feile Ø 4,0 mm	1	*		Sägekettenöl 100 ml	1	*	413M40-1	Sägekettenschutz	1	
Max. Ausgangsleistung	210 W																																	
Kettengeschwindigkeit	8,0 m/s																																	
Schielenlänge	10 cm																																	
Gewicht	1,5 - 1,6 kg																																	
Mitgeliefertes Zubehör im Detail		UC100DZ																																
1910V6-4	Sägekette 80TXL 10cm	1																																
1910W0-3	Sägeschiene	1																																
	Feilenhalter mit Feile Ø 4,0 mm	1	*																															
	Sägekettenöl 100 ml	1	*																															
413M40-1	Sägekettenschutz	1																																

UP100D Akku-Astscherer 12V max. • Ø 25 mm	   UPI00DSMJ	Ohne Akkus und Ladegerät. Im Karton. UPI00DZ																																																		
 <ul style="list-style-type: none"> + Die Akku-Astscherer bietet die Möglichkeit den Öffnungswinkel der Klinge und das Überlappen im geschlossenen Zustand einzustellen – für ein schnelles Arbeiten je nach Anwendungsfall + Der verbaute bürstenlose Motor erlaubt einen schmalen ergonomischen Handgriff und das geringe Gesamtgewicht + Einfache Bedienung über zwei Folientaster sowie einfaches Ölen der Messer (keine Demontage erforderlich) 	<table border="1"> <tr> <td>Max. Ausgangsleistung</td> <td>170 W</td> </tr> <tr> <td>Max. Messerabstand</td> <td>25 mm</td> </tr> <tr> <td>Gewicht</td> <td>0,89 - 1,1 kg</td> </tr> </table>	Max. Ausgangsleistung	170 W	Max. Messerabstand	25 mm	Gewicht	0,89 - 1,1 kg	<table border="1"> <thead> <tr> <th colspan="2">Mitgeliefertes Zubehör im Detail</th> <th>UPI00DSMJ</th> <th>UPI00DZ</th> </tr> </thead> <tbody> <tr> <td>197363-4</td> <td>Schnellladergerät DC10SB</td> <td>1</td> <td>-</td> </tr> <tr> <td>197406-2</td> <td>Akku BL1041B</td> <td>1</td> <td>-</td> </tr> <tr> <td>821550-0</td> <td>MAKPAC Gr. 2</td> <td>1</td> <td>-</td> </tr> <tr> <td>8357T7-7</td> <td>Tiefziehteil für MAKPAC</td> <td>1</td> <td>-</td> </tr> <tr> <td>162C23-5</td> <td>Gürtelholster</td> <td>1</td> <td>1</td> </tr> <tr> <td></td> <td>Öl</td> <td>1</td> <td>1</td> </tr> <tr> <td>1912E4-1</td> <td>Schleifstein</td> <td>1</td> <td>1</td> </tr> <tr> <td>782212-4</td> <td>Steckschlüssel SW13</td> <td>1</td> <td>1</td> </tr> <tr> <td>783202-0</td> <td>Sechskantstiftschlüssel 4 mm</td> <td>1</td> <td>1</td> </tr> <tr> <td>783208-8</td> <td>Sechskantstiftschlüssel 2,5 mm</td> <td>1</td> <td>1</td> </tr> </tbody> </table>	Mitgeliefertes Zubehör im Detail		UPI00DSMJ	UPI00DZ	197363-4	Schnellladergerät DC10SB	1	-	197406-2	Akku BL1041B	1	-	821550-0	MAKPAC Gr. 2	1	-	8357T7-7	Tiefziehteil für MAKPAC	1	-	162C23-5	Gürtelholster	1	1		Öl	1	1	1912E4-1	Schleifstein	1	1	782212-4	Steckschlüssel SW13	1	1	783202-0	Sechskantstiftschlüssel 4 mm	1	1	783208-8	Sechskantstiftschlüssel 2,5 mm	1	1
Max. Ausgangsleistung	170 W																																																			
Max. Messerabstand	25 mm																																																			
Gewicht	0,89 - 1,1 kg																																																			
Mitgeliefertes Zubehör im Detail		UPI00DSMJ	UPI00DZ																																																	
197363-4	Schnellladergerät DC10SB	1	-																																																	
197406-2	Akku BL1041B	1	-																																																	
821550-0	MAKPAC Gr. 2	1	-																																																	
8357T7-7	Tiefziehteil für MAKPAC	1	-																																																	
162C23-5	Gürtelholster	1	1																																																	
	Öl	1	1																																																	
1912E4-1	Schleifstein	1	1																																																	
782212-4	Steckschlüssel SW13	1	1																																																	
783202-0	Sechskantstiftschlüssel 4 mm	1	1																																																	
783208-8	Sechskantstiftschlüssel 2,5 mm	1	1																																																	

UB101D Akku-Gebläse 12V max. • 156 m³/h • 56 m/s		Ohne Akkus und Ladegerät. Im Karton. UB101DZ																		
 <ul style="list-style-type: none"> + Ein kompaktes 12 V max. Akku-Gebläse zum Entfernen von beispielsweise Laub, Schmutz und Sägespänen + Die Luftgeschwindigkeit ist in drei Stufen individuell regelbar + Es wird ein Luftstrom von 56 m/s erzeugt + Das Luftvolumen beträgt 156 m³/h + Mit optionalem Zubehör auch zum Sauger umrüstbar 	<table border="1"> <tr> <td>Leerlaufdrehzahl</td> <td>0 - 15800 min⁻¹</td> </tr> <tr> <td>Luftgeschwindigkeit</td> <td>56 m/s</td> </tr> <tr> <td>Luftvolumen</td> <td>2,6 m³/min</td> </tr> <tr> <td>Betriebszeit / 1,5 Ah</td> <td>45 / 20 / 7 min</td> </tr> <tr> <td>Gewicht</td> <td>1,4 - 1,9 kg</td> </tr> </table>	Leerlaufdrehzahl	0 - 15800 min ⁻¹	Luftgeschwindigkeit	56 m/s	Luftvolumen	2,6 m³/min	Betriebszeit / 1,5 Ah	45 / 20 / 7 min	Gewicht	1,4 - 1,9 kg	<table border="1"> <thead> <tr> <th colspan="2">Mitgeliefertes Zubehör im Detail</th> <th colspan="2">UB101DZ</th> </tr> </thead> <tbody> <tr> <td>191G09-6</td> <td>Gebläsedüse</td> <td>1</td> <td></td> </tr> </tbody> </table>	Mitgeliefertes Zubehör im Detail		UB101DZ		191G09-6	Gebläsedüse	1	
Leerlaufdrehzahl	0 - 15800 min ⁻¹																			
Luftgeschwindigkeit	56 m/s																			
Luftvolumen	2,6 m³/min																			
Betriebszeit / 1,5 Ah	45 / 20 / 7 min																			
Gewicht	1,4 - 1,9 kg																			
Mitgeliefertes Zubehör im Detail		UB101DZ																		
191G09-6	Gebläsedüse	1																		

US053D Akku-Druckspritze 12V max. • 5 l • 3,0 bar		Ohne Akkus und Ladegerät. Im Karton. US053DZ																
 <ul style="list-style-type: none"> + Die Akku-Druckspritze verfügt über eine verstellbare H-förmige Doppelkopfdüse + Diese eignet sich sowohl für große Flächen, als auch für hohe Reichweiten + Eine Düse ist absperrbar + Auf Dauerbetrieb einstellbar + Die teleskopierbare Sprühlanze kann von 0,5 auf 0,7 m ausgezogen werden und ist über einen 1,7 m langen Schlauch angeschlossen + Mit großer Tanköffnung 	<table border="1"> <tr> <td>Maximaler Druck</td> <td>3,0 bar</td> </tr> <tr> <td>Schlauchlänge</td> <td>1,7 m</td> </tr> <tr> <td>Kapazität</td> <td>5 l</td> </tr> <tr> <td>Gewicht</td> <td>2,8-3,0</td> </tr> </table>	Maximaler Druck	3,0 bar	Schlauchlänge	1,7 m	Kapazität	5 l	Gewicht	2,8-3,0	<table border="1"> <thead> <tr> <th colspan="2">Mitgeliefertes Zubehör im Detail</th> <th colspan="2">US053DZ</th> </tr> </thead> <tbody> <tr> <td></td> <td>Trageriemen</td> <td>1</td> <td>*</td> </tr> </tbody> </table>	Mitgeliefertes Zubehör im Detail		US053DZ			Trageriemen	1	*
Maximaler Druck	3,0 bar																	
Schlauchlänge	1,7 m																	
Kapazität	5 l																	
Gewicht	2,8-3,0																	
Mitgeliefertes Zubehör im Detail		US053DZ																
	Trageriemen	1	*															



Änderungen und Irrtümer vorbehalten. Vibrations- und Schalldaten am Ende des Prospekts. *Standardlieferung nicht separat bestellbar. ET: Ersatzteil



Die handlichste Serie aus dem Makita-Akkuwerkzeug-Programm. Kleine Helfer für alle Arbeiten bei denen es nicht auf Leistung, sondern auf Handlichkeit ankommt.



DF012D Akku-Knickschrauber
7,2V • 0-650 min⁻¹ • 5,6 Nm



DF012DSE Ohne Akkus und Ladegerät. Im Karton.

DF012DZ

- + Ein kleiner und leichter 7,2 V Akku-Knickschrauber
- + Ein kompakter Bohrschrauber mit einer 21-fachen Drehmomenteinstellung
- + Stoppt, sobald das eingestellte Drehmoment erreicht ist
- + Das Gerät hat ein 2-Gang-Getriebe und eine 1/4" Sechskantaufnahme



Leerlaufdrehzahl	0 - 200 / 0 - 650 min ⁻¹
Drehmoment hart/weich	5,6 / 3,6 Nm
Drehmomenteinstellungen	21
Maße gefaltet (LxBxH)	218 x 44 x 142 mm
Gewicht	0,53 kg

Mitgeliefertes Zubehör im Detail

194588-1	Ladegerät DC10WA
198000-3	Akku-BL0715 Li 7,2V 1,5Ah
824842-6	Transportkoffer Kunststoff
784244-7	PH Bit 2x50

DF012DSE	DF012DZ
1	-
2	- je
1	-
1	1

TD022D Akku-Knickschlagschrauber
7,2V • 1/4" • 25 Nm • 0-2.450 min⁻¹



TD022DSE

- + Ein kompakter 7,2 V Knickschlagschrauber
- + Ein ideales Gerät für beengte, schwierige Orte, ausgestattet mit einem LED-Arbeitslicht
- + Drehmoment 25 Nm



Leerlaufdrehzahl	0 - 2450 min ⁻¹
Drehmoment max.	25 Nm
Standardschrauben	M3 - M8
Maschinenschrauben	M3 - M8
Hochfeste Schrauben	M3 - M6
(Leerlauf-)Schlagzahl	0 - 3000 min ⁻¹
Maße (LxBxH)	227 x 42 x 142 mm
Gewicht	0,53 kg

Mitgeliefertes Zubehör im Detail

168435-2	Schrauber-Holster
194588-1	Ladegerät DC10WA
784244-7	PH Bit 2x50
198000-3	Akku-BL0715 Li 7,2V 1,5Ah

TD022DSE
1
1
1
2je

ML102 Akku-Laterne
7,2V/10,8V • 100 Lumen

Ohne Akkus und Ladegerät. Im Karton.

DEAML102

- + Akku-Laterne mit 360°-Ausleuchtung
- + Auch nutzbar als Taschenlampe mit gebündeltem Lichtstrahl



Lichtstrom	100 Lumen
Gewicht	0,32 - 0,38 kg



Knickschrauber

Knickschlagschrauber

Lampen



Gasnagler



GF600 Akku-Gas-Stauchkopfnagler
7,2V • 15-64 mm

GF600SE

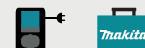

- + Ein 7,2 V Akku-Gas-Stauchkopfnagler
- + Schnell und benutzerfreundlich, weil keine Schläuche oder Kompressoren benötigt werden
- + Nagelleistung 64 mm und bis zu 4.000 Schüsse pro Akkuladung
- + Gaskartusche nicht inbegriffen

Stiftlänge	15 - 64 mm
Drahtstärke	1,6 - 1,6 mm
Magazinkapazität	100
Tiefeneinstellung	✓
Gewicht	2,2 kg

Mitgeliefertes Zubehör im Detail

194588-1	Ladegerät DC10WA
783202-0	Sechskantstiftschlüssel 4 mm
198000-3	Akku-BL0715 Li 7,2V 1,5Ah

GF600SE

1
1
2je

GN420C Akku-Gasnagler
7,2V • 15-40 mm

GN420CLSE

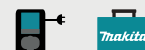

- + 7,2 V Akku-Gasnagler
- + Schnell und benutzerfreundlich, weil keine Schläuche oder Kompressoren benötigt werden
- + Nagelleistung 40 mm und bis zu 4.000 Schüsse pro Akkuladung
- + Gaskartusche nicht inbegriffen

Stiftlänge	15 - 40 mm
Drahtstärke	2,6 - 3,1 mm
Magazinkapazität	20
Winkel der Nägel	90°
Tiefeneinstellung	✓
Gewicht	3,6 - 3,8 kg

Mitgeliefertes Zubehör im Detail

194588-1	Ladegerät DC10WA
783230-5	Sechskantstiftschlüssel 4 mm
821512-8	Transportkoffer Kunststoff
198000-3	Akku-BL0715 Li 7,2V 1,5Ah

GN420CLSE

1
1
1
2je

GN900 Akku-Gasnagler
7,2V • 50-90 mm

GN900SE

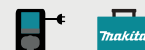

- + Eine 7,2 V Gas-Streifennagelpistole
- + Schnell und benutzerfreundlich, weil keine Schläuche oder Kompressoren benötigt werden
- + Kompatibel mit Clipped Head 34° Tape-Bond-Nägeln, mit einer Nagelleistung von 90 mm
- + Gaskartusche nicht inbegriffen

Stiftlänge	50 - 90 mm
Drahtstärke	2,9 - 3,3 mm
Magazinkapazität	44
Winkel der Nägel	34°
Tiefeneinstellung	✓
Gewicht	3,3 - 3,4 kg

Mitgeliefertes Zubehör im Detail

194588-1	Ladegerät DC10WA
783202-0	Sechskantstiftschlüssel 4 mm
198000-3	Akku-BL0715 Li 7,2V 1,5Ah

GN900SE

1
1
2je



ZUBEHÖR FÜR GASNAGLER

Betonnägel, Gaspatronen und weiteres Zubehör für Gasnagler finden Sie auf makita.de



Entfernungsmesser



LD030P Entfernungsmesser
30 m

LD030P



- + Ein kleiner Entfernungsmesser für präzise Messungen bis zu 30 m auf Knopfdruck
- + Eine handliche Bauform im Taschenformat für Distanzmessungen und Flächenberechnungen
- + 2-zeiliges Display
- + Inklusive Batterien

Messbereich	0,2 - 30 m
Genauigkeit	±2,0 mm
Laserklasse	2
Temperaturbereich	0 - 40°
Schutzart (IP Code)	IP54
Gewicht	0,09 kg

Entfernungsmesser

LD050P Entfernungsmesser
50 m

LD050P



- + Ein kleiner Entfernungsmesser für präzise Messungen bis zu 50 m auf Knopfdruck
- + Eine handliche Bauform im Taschenformat für Distanzmessung, Fläche, Volumen, Umfang und 2-/3 Punkte Pythagoras
- + Mit fünf Speicherplätzen
- + 2-zeiliges Display

Messbereich	0,05 - 50 m
Genauigkeit	±2,0 mm
Anzahl Speicher für gemessene Werte	5
Laserklasse	2
Temperaturbereich	0 - 40°
Schutzart (IP Code)	IP54
Gewicht	0,1 kg

Entfernungsmesser

LD080P Entfernungsmesser
80 m

LD080P



- + Ein kleiner Entfernungsmesser für präzise Messungen bis zu 80 m auf Knopfdruck
- + Eine handliche Bauform im Taschenformat für Distanzmessung, Fläche, Volumen, Umfang, 2-/3 Punkte Pythagoras, Teilhöhe, Absteckung und Timer
- + Mit zwanzig Speicherplätzen und Gewinde für eine Nutzung mit Stativ
- + 3-zeiliges Display

Messbereich	0 - 80 m
Genauigkeit	±1,5
Anzahl Speicher für gemessene Werte	20
Laserklasse	2
Temperaturbereich	-10 - 50°
Schutzart (IP Code)	IP54
Gewicht	

Entfernungsmesser



230 V

Netzstrombetriebene Elektrowerkzeuge



TD0101F Schlagschrauber
230 W - 1/4" - 100 Nm

TD0101F



- + Kompakter und leichter 230 W Schlagschrauber mit 1/4"-Innensechskantaufnahme
- + Ein kleines und leichtes Gerät, das leicht bedienbar ist und dennoch ein hohes Anzugsdrehmoment von bis zu 100 Nm bietet
- + Eine leuchtstarke LED sorgt für optimale Beleuchtung

Leistungsaufnahme	230 W
Leerlaufdrehzahl	0 - 3600 min ⁻¹
Drehmoment max.	100 Nm
Standardschrauben	M5 - M14
Maschinenschrauben	M4 - M8
Hochfeste Schrauben	M5 - M10
(Leerlauf-)Schlagzahl	0 - 3200 min ⁻¹
Gewicht	1,0 kg

Mitgeliefertes Zubehör im Detail

784244-7	PH Bit 2x50
821549-5	MAKPAC Gr. 1

TD0101F
1
1

6953 Schlagschrauber

280 W - 1/2" - 150 Nm - 0-3.000 min⁻¹

6953J



- + Ein kompakter und leichter Schlag-schrauber mit 1/2" Außenvierkantaufnahme
- + Ein kleines und leichtes Gerät, das leicht bedienbar ist und dennoch ein max. Anzugsdrehmoment von 150 Nm bietet, geeignet für schnelles Schrauben

Leistungsaufnahme	280 W
Leerlaufdrehzahl	0 - 3000 / 0 - 1300 min ⁻¹
Drehmoment max.	150 Nm
Standardschrauben	M10 - M16
Hochfeste Schrauben	M8 - M12
(Leerlauf-)Schlagzahl	3000 min ⁻¹
Außenvierkantaufnahme	1/2"
Gewicht	1,5 kg

Mitgeliefertes Zubehör im Detail

821549-5	MAKPAC Gr. 1
837869-7	Tiefziehteil f. MAKPAC

6953J
1
1

TW0200 Schlagschrauber

380 W - 1/2" - 200 Nm

TW0200J



- + Ein leistungsfähiger Schlagschrauber 1/2" mit einem 3800 W Motor und einem max. Drehmoment von 200 Nm
- + Ein benutzerfreundliches Gerät für Anwendungen, die ein hohes Drehmoment erfordern
- + Rechts-/Links-Lauf

Leistungsaufnahme	380 W
Max. Ausgangsleistung	300 W
Leerlaufdrehzahl	0 - 2200 min ⁻¹
Drehmoment max.	200 Nm
Standardschrauben	M10 - M16
Hochfeste Schrauben	M10 - M16
(Leerlauf-)Schlagzahl	0 - 2200 min ⁻¹
Außenvierkantaufnahme	1/2"
Gewicht	2,1 kg

Mitgeliefertes Zubehör im Detail

268057-9	Sicherungsstift 4
821549-5	MAKPAC Gr. 1

TW0200J
1
1



TW0350 Schlagschrauber
400 W • 1/2" • 350 Nm

TW0350J



- + Ein leistungsfähiger Schlagschrauber 1/2" mit einem 400 W Motor und einem max. Drehmoment von 350 Nm
- + Ein benutzerfreundliches Gerät für Anwendungen, die ein hohes Drehmoment erfordern
- + Rechts-/Links-Lauf

Leistungsaufnahme	400 W
Max. Ausgangsleistung	350 W
Leerlaufdrehzahl	0 - 2000 min ⁻¹
Drehmoment max.	350 Nm
Standardschrauben	M12 - M22
Hochfeste Schrauben	M12 - M16
(Leerlauf-)Schlagzahl	0 - 2000 min ⁻¹
Außenvierkantaufnahme	1/2"
Gewicht	3,0 kg

Mitgeliefertes Zubehör im Detail	
821550-0	MAKPAC Gr. 2
837870-2	Tiefziehteil f. MAKPAC

TW0350J
1
1

6906 Schlagschrauber
850 W • 3/4" • 588 Nm

6906J



- + Ein starker Schlagschrauber mit 3/4" Aufnahme
- + Der 850 W Motor erzielt ein max. Drehmoment von 588 Nm
- + Ideal für Anwendungen, die ein sehr hohes Anzugsdrehmoment erfordern
- + Wippschalter zum schnellen Wechsel zwischen Rechts- und Linkslauf sowie Seitengriff für zusätzlichen Komfort

Leistungsaufnahme	850 W
Leerlaufdrehzahl	0 - 1700 min ⁻¹
Drehmoment max.	588 Nm
Standardschrauben	M16 - M22
Hochfeste Schrauben	M16 - M20
(Leerlauf-)Schlagzahl	1600 min ⁻¹
Außenvierkantaufnahme	3/4"
Gewicht	5,6 kg

Mitgeliefertes Zubehör im Detail	
134871-4	Steckschlüssel 3/4 Zoll SW32-56
213506-1	O-Ring 36
256282-4	Sicherungsstift 4
821550-0	MAKPAC Gr. 2

6906J
1
1
1
1

TW1000 Schlagschrauber
1.200 W • 1" • 1.000 Nm

TW1000



- + Ein äußerst kraftvoller Schlagschrauber 1" mit einem 1.200 W Motor und einem max. Drehmoment von 1.000 Nm
- + Ideal für Anwendungen, die einen hohen Anzugsdrehmoment erfordern
- + Ein Wippschalter für schnelles Umschalten von Rechts-/Linkslauf
- + Ein Seitengriff sorgt für zusätzlichen Halt

Leistungsaufnahme	1200 W
Leerlaufdrehzahl	0 - 1400 min ⁻¹
Drehmoment max.	1000 Nm
Standardschrauben	M24 - M30
Hochfeste Schrauben	M22 - M24
(Leerlauf-)Schlagzahl	0 - 1500 min ⁻¹
Außenvierkantaufnahme	1"
Max. Ausgangsleistung	750 W
Gewicht	8,8 kg

Mitgeliefertes Zubehör im Detail	
134872-2	Steckschlüssel 1 Zoll SW41-80
256284-0	Sicherungsstift 5
824737-3	Transportkoffer Kunststoff

TW1000
1
1
1

DP2010 Bohrmaschine
370 W • 0-4.200 min⁻¹

DP2010J



- + Kompakte 370 W Hochgeschwindigkeitsbohrmaschine
- + Das Gerät hat eine variable Drehzahl zwischen 0 und 4.200 min⁻¹ und ist ideal für Klimaanlage-monteur zum Bohren kleiner Lochdurchmesser z. B. für Blindnieten
- + Mit Zahnkranzbohrfutter mit einer Spannweite von 0,5 bis 6,5 mm

Leistungsaufnahme	370 W
Leerlaufdrehzahl	0 - 4200 min ⁻¹
Bohrleistung in Holz (Forstnerbohrer)	30 mm
Bohrfutterspannweite	0,5 - 6,5 mm
Gewicht	1,0 kg

Mitgeliefertes Zubehör im Detail	
763077-3	Zahnkranzbohrfutter 6,5mm
763418-3	Bohrfutterschlüssel S10
821549-5	MAKPAC Gr. 1

DP2010J
1
1
1

DP2011 Bohrmaschine
370 W • 0-4.200 min⁻¹

DP2011J



- + Kompakte 370 W Hochgeschwindigkeitsbohrmaschine
- + Das Gerät hat eine variable Drehzahl zwischen 0 und 4.200 min⁻¹ und ist ideal für Klimaanlage-monteur zum Bohren kleiner Lochdurchmesser z. B. für Blindnieten
- + Mit Schnellspannbohrfutter mit einer Spannweite von 0,8 bis 6,5 mm

Leistungsaufnahme	370 W
Leerlaufdrehzahl	0 - 4200 min ⁻¹
Bohrleistung in Holz (Forstnerbohrer)	30 mm
Bohrfutterspannweite	0,8 - 6,5 mm
Gewicht	1,1 kg

Mitgeliefertes Zubehör im Detail	
821549-5	MAKPAC Gr. 1
838030-9	Tiefziehteil f. MAKPAC

DP2011J
1
1

6413 Bohrmaschine
450 W • 0-3.400 min⁻¹

6413



- + Kompakte 450 W Bohrmaschine mit zwei Drehzahlstellungen und variabler Drehzahlregelung zwischen 0-3.400 min⁻¹
- + Das Gerät ist für allgemeine Bohranwendungen bei Bau- und Renovierungsarbeiten geeignet
- + Mit einer Bohrfutterspannweite von 1,5 bis 10 mm

Leistungsaufnahme	450 W
Leerlaufdrehzahl	0 - 3400 min ⁻¹
Bohrfutterspannweite	1,5 - 10 mm
Bohrleistung in Holz (Forstnerbohrer)	50 mm
Gewicht	1,3 kg

Mitgeliefertes Zubehör im Detail	6413
763242-4 Schnellspannbohrfutter 10mm	1

6413
1

DP4700 Bohrmaschine
510 W • 0-550 min⁻¹

DP4700J



- + Kompakte 510 W Bohrmaschine mit variabler Drehzahlstellung von 0 bis 550 min⁻¹
- + Das Gerät ist für allgemeine Bohranwendungen bei Bau- und Renovierungsarbeiten geeignet
- + Mit Schnellspannbohrfutter mit einer Spannweite von 2,0 bis 13 mm

Leistungsaufnahme	510 W
Leerlaufdrehzahl	0 - 550 min ⁻¹
Bohrleistung in Holz (Forstnerbohrer)	72 mm
Bohrfutterspannweite	2,0 - 13 mm
Gewicht	2,2 kg

Mitgeliefertes Zubehör im Detail	DP4700J
152492-0 Seitengriff 36	1
763130-5 Schnellspannbohrfutter 13mm	1
821549-5 MAKPAC Gr. 1	1
837872-8 Tiefziehteil f. MAKPAC	1



DP4700J
1
1
1
1

DP3003 Bohrmaschine
710 W • 36 Nm • 0-1.200 min⁻¹

DP3003J



- + Kompakte 710 W Bohrmaschine mit variabler Drehzahlregelung zwischen 0 und 1.200 min⁻¹
- + Das Gerät ist für allgemeine Bohranwendungen bei Bau- und Renovierungsarbeiten geeignet
- + Mit Schnellspannbohrfutter mit einer Spannweite von 0,8 bis 10 mm

Leistungsaufnahme	710 W
Leerlaufdrehzahl	0 - 1200 min ⁻¹
Drehmoment hart/weich	- / 36 Nm
Bohrleistung in Holz (Forstnerbohrer)	64 mm
Bohrfutterspannweite	0,8 - 10 mm
Gewicht	2,2 kg

Mitgeliefertes Zubehör im Detail	DP3003J
193226-2 Schnellspannbohrfutter 10mm	1
821549-5 MAKPAC Gr. 1	1



DP3003J
1
1

DP4001 Bohrmaschine
750 W • 51 Nm • 0-900 min⁻¹

DP4001J



- + Kompakte 750 W Bohrmaschine mit variabler Drehzahlregelung zwischen 0 und 950 min⁻¹
- + Das Gerät ist für allgemeine Bohranwendungen bei Bau- und Renovierungsarbeiten geeignet
- + Mit Schnellspannbohrfutter mit einer Spannweite von 1,5 bis 13 mm

Leistungsaufnahme	750 W
Leerlaufdrehzahl	0 - 950 min ⁻¹
Drehmoment hart/weich	- / 51 Nm
Bohrleistung in Holz (Forstnerbohrer)	76 mm
Bohrfutterspannweite	1,5 - 13 mm
Gewicht	2,4 kg

Mitgeliefertes Zubehör im Detail	DP4001J
192956-2 Schnellspannbohrfutter 13mm	1
821549-5 MAKPAC Gr. 1	1



DP4001J
1
1

DP4003 Bohrmaschine
750 W • 73 Nm • 0-600 min⁻¹

DP4003J



- + Kompakte 750 W Bohrmaschine mit niedriger Drehzahl
- + Das Gerät hat eine variable Drehzahl zwischen 0 und 700 min⁻¹ und ist ideal zum Bohren großer Durchmesser, z. B. im Blockhausbau
- + Mit Schnellspannbohrfutter mit einer Spannweite von 1,5 bis 13 mm

Leistungsaufnahme	750 W
Leerlaufdrehzahl	0 - 700 min ⁻¹
Drehmoment hart/weich	- / 73 Nm
Bohrleistung in Holz (Forstnerbohrer)	76 mm
Bohrfutterspannweite	1,5 - 13 mm
Gewicht	2,5 kg

Mitgeliefertes Zubehör im Detail	DP4003J
192956-2 Schnellspannbohrfutter 13mm	1
821549-5 MAKPAC Gr. 1	1



DP4003J
1
1

DP401I Bohrmaschine

720 W • 31 Nm • 0-2.900 min⁻¹



- + Kompakte 720 W Bohrmaschine mit zwei Drehzahleinstellungen 0-1200/2.900 min⁻¹
- + Das Gerät ist für allgemeine Bohranwendungen bei Bau- und Renovierungsarbeiten geeignet
- + Mit Schnellspannbohrfutter mit einer Spannweite von 1,5 bis 13 mm

Leistungsaufnahme	720 W
Leerlaufdrehzahl	0 - 1200 / 0 - 2900 min ⁻¹
Bohrleistung in Holz (Forstnerbohrer)	90 mm
Bohrfutterspannweite	1,5 - 13 mm
Halsdurchmesser	43 mm
Gewicht	2,3 kg

Mitgeliefertes Zubehör im Detail		DP401J
324219-0	Tiefenanschlag	1
821549-5	MAKPAC Gr. 1	1
838039-1	Tiefziehteil f. MAKPAC	1

DS4012 Bohrmaschine

750 W • 600 min⁻¹



- + Eine robuste Bohrmaschine mit niedriger Drehzahl zum Einsatz als Rührgerät
- + Mit Kreuzgriff und drehbarem Spatengriff zum Schutz des Bedieners
- + Geeignet für große Bohrdurchmesser und zum Mischen
- + Mit Zahnkranzbohrfutter mit einer Spannweite von 2 bis 13 mm

Leistungsaufnahme	750 W
Leerlaufdrehzahl	0 - 600 min ⁻¹
Bohrleistung in Holz (Forstnerbohrer)	127 mm
Bohrfutterspannweite	2 - 13 mm
Gewicht	2,8 kg

Mitgeliefertes Zubehör im Detail		DS4012J
152492-0	Seitengriff 36	1
193822-6	Zahnkranzbohrfutter 13mm	1
763430-3	Bohrfutterschlüssel S13	1
821551-8	MAKPAC Gr. 3	1

6408 Bohrmaschine

530 W • 0-2.500 min⁻¹



- + Ein kompakter 530 W Bohrer mit variabler Drehzahlregelung zwischen 0-2.500 min⁻¹
- + Das Gerät ist für allgemeine Bohranwendungen bei Bau- und Renovierungsarbeiten geeignet
- + Mit Schnellspannbohrfutter mit einer Bohrfutterspannweite von 1,5 bis 10 mm

Leistungsaufnahme	530 W
Leerlaufdrehzahl	0 - 2500 min ⁻¹
Bohrfutterspannweite	1,5 - 10 mm
Bohrleistung in Holz (Forstnerbohrer)	50 mm
Gewicht	1,5 kg

Mitgeliefertes Zubehör im Detail		6408
763154-1	Schnellspannbohrfutter 10mm	1

DA3011F Winkelbohrmaschine

450 W • 0-2.400 min⁻¹



- + Handliche Winkelbohrmaschine mit schlankem Gehäuse und niedriger Bauhöhe von nur 93 mm
- + Ideal für beengte Räume
- + Eine leuchtstarke LED beleuchtet den Arbeitsbereich und die schmale Bauweise erhöht den Bedienkomfort

Leistungsaufnahme	450 W
Leerlaufdrehzahl	0 - 2400 min ⁻¹
Bohrfutterspannweite	1,5 - 10 mm
Eckmaß	93 mm
Gewicht	1,6 kg

Mitgeliefertes Zubehör im Detail		DA3011FJ
821549-5	MAKPAC Gr. 1	1

DA3010F Winkelbohrmaschine

450 W • 0-2.400 min⁻¹



- + Handliche Winkelbohrmaschine mit schlankem Gehäuse und niedriger Bauhöhe von nur 79 mm
- + Ideal für beengte Räume
- + Eine leuchtstarke LED beleuchtet den Arbeitsbereich
- + Die schmale Bauweise erhöht den Bedienkomfort

Leistungsaufnahme	450 W
Leerlaufdrehzahl	0 - 2400 min ⁻¹
Bohrfutterspannweite	1,5 - 10 mm
Eckmaß	66 mm
Gewicht	4,0 kg

Mitgeliefertes Zubehör im Detail		DA3010FJ
153489-2	Seitengriff 36	1
411780-7	Halter für Bohrfutterschlüssel	1
763174-5	Zahnkranzbohrfutter 10mm	1
763415-9	Bohrfutterschlüssel S10	1
821549-5	MAKPAC Gr. 1	1

DA4000LR Winkelbohrmaschine
710 W - 0-900 min⁻¹

DA4000LR



- + Winkelbohrmaschine mit verbessertem Getriebe und einer Bauhöhe von nur 83 mm
- + Durch 360° drehbaren Winkelkopf immer die richtige Arbeitshaltung auch bei schweren Bohraufgaben
- + Ohne Winkelgetriebe auch als Bohrmaschine einsetzbar
- + Für intensive industrielle Nutzung

Leistungsaufnahme	710 W
Drehmoment hart/weich	- / 123 Nm
Bohrfutterspannweite	2 - 13 mm
Gewicht	4,0 kg

Mitgeliefertes Zubehör im Detail	
193519-7	Stabseitengriff kpl.
193318-7	Zahnkranzbohrfutter 13mm mit Nabe

DA4000LR	
1	
1	

DA4031 Winkelbohrmaschine
1.050 W - 1.200 min⁻¹

DA4031



- + Winkelbohrmaschine mit einer Bauhöhe von 148 mm und zwei Drehzahlbereichen für äußerst intensive Arbeiten wie das Bohren großer Durchmesser in Holz

Leistungsaufnahme	1050 W
Leerlaufdrehzahl	300 / 1200 min ⁻¹
Drehmoment hart/weich	- / 125 Nm
Bohrfutterspannweite	2 - 13 mm
Eckmaß	148 mm
Gewicht	6,3 kg

Mitgeliefertes Zubehör im Detail	
193519-7	Zahnkranzbohrfutter 13mm
273654-8	Seitengriff 27
824647-4	Transportkoffer Kunststoff
A-86228	Bohrfutterschlüssel

DA4031	
1	
1	
1	
1	

HP1631 Schlagbohrmaschine
710 W - 16 mm

HP1631KX3

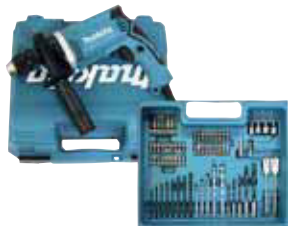

- + Schlagbohrmaschine mit 710 W und zuschaltbarem Schlagwerk für Bohrungen bis 16 mm in Mauerwerk und Ziegel
- + Das Schnellspannbohrfutter erleichtert den Werkzeugwechsel, der drehbare Seitengriff ermöglicht präzise Führung und sicheren Halt
- + Mit 74-teiligem Zubehör-Sortiment im Kofferdeckel

Leistungsaufnahme	710 W
Leerlaufdrehzahl	0 - 3200 min ⁻¹
(Leerlauf-)Schlagzahl	0 - 48000 min ⁻¹
Bohrleistung in Beton	16 mm
Bohrfutterspannweite	1,5 - 13 mm
Halsdurchmesser	43 mm
Gewicht	2,0 kg

HP2051 Schlagbohrmaschine
720 W - 20 mm - 0-2.900 min⁻¹

HP2051J



- + Leistungsfähige 720 W Schlagbohrmaschine mit 2-Gang-Getriebe
- + Bohrleistung im Mauerwerk: 20 mm
- + Mit robustem Aluminiumgehäuse und Sicherheitskupplung zum sofortigen Stopp des Motors, falls der Bohrer blockiert
- + 13 mm Vollmetall-Bohrfutter

Leistungsaufnahme	720 W
Leerlaufdrehzahl	0 - 1200 / 0 - 2900 min ⁻¹
(Leerlauf-)Schlagzahl	0 - 24000 / 58000 min ⁻¹
Bohrleistung in Beton	20 mm
Bohrfutterspannweite	1,5 - 13 mm
Halsdurchmesser	43 mm
Gewicht	2,5 kg

Mitgeliefertes Zubehör im Detail	
324219-0	Tiefenanschlag
821549-5	MAKPAC Gr. 1

HP2051J	
1	
1	

HP2051F Schlagbohrmaschine
720 W - 20 mm - 0-2.900 min⁻¹

HP2051FJ



- + Leistungsfähige 720 W Schlagbohrmaschine mit 2-Gang-Getriebe
- + Bohrleistung im Mauerwerk: 20 mm
- + Mit robustem Aluminiumgehäuse und Sicherheitskupplung zum sofortigen Stopp des Motors, falls der Bohrer blockiert
- + 13 mm Vollmetall-Bohrfutter
- + Inklusive LED

Leistungsaufnahme	720 W
Leerlaufdrehzahl	0 - 1200 / 0 - 2900 min ⁻¹
(Leerlauf-)Schlagzahl	0 - 24000 / 58000 min ⁻¹
Bohrleistung in Beton	20 mm
Bohrfutterspannweite	1,5 - 13 mm
Gewicht	2,5 kg

Mitgeliefertes Zubehör im Detail	
194254-0	Schnellspannbohrfutter 13mm
324219-0	Tiefenanschlag
821549-5	MAKPAC Gr. 1
838039-1	Tiefziehteil f. MAKPAC

HP2051FJ	
1	
1	
1	
1	

HP2071 Schlagbohrmaschine

1.010 W • 20 mm • 0-2.900 min⁻¹



- + Leistungsfähige 1.010 W Schlagbohrmaschine mit 2-Gang-Getriebe
- + Bohrleistung im Mauerwerk: 20 mm
- + Mit robustem Aluminiumgehäuse und Sicherheitskupplung zum sofortigen Stopp des Motors, falls der Bohrer blockiert
- + 13 mm Vollmetall-Bohrfutter

Leistungsaufnahme	1010 W
Leerlaufdrehzahl	0 - 1200 / 0 - 2900 min ⁻¹
(Leerlauf-)Schlagzahl	0 - 24000 / 58000 min ⁻¹
Bohrleistung in Beton	20 mm
Bohrfutterspannweite	1,5 - 13 mm
Gewicht	2,6 kg

Mitgeliefertes Zubehör im Detail	
324219-0	Tiefenanschlag
821549-5	MAKPAC Gr. 1
838039-1	Tiefziehteil f. MAKPAC

HP2071J	
1	1
1	1
1	1

HP2071F Schlagbohrmaschine

1.010 W • 20 mm • 0-2.900 min⁻¹



- + Leistungsfähige 1.010 W Schlagbohrmaschine mit 2-Gang-Getriebe
- + Bohrleistung im Mauerwerk: 20 mm
- + Mit robustem Aluminiumgehäuse und Sicherheitskupplung zum sofortigen Stopp des Motors, falls der Bohrer blockiert
- + 13 mm Vollmetall-Bohrfutter
- + Inklusive LED

Leistungsaufnahme	1010 W
Leerlaufdrehzahl	0 - 1200 / 0 - 2900 min ⁻¹
(Leerlauf-)Schlagzahl	0 - 24000 / 58000 min ⁻¹
Bohrleistung in Beton	20 mm
Bohrfutterspannweite	2,0 - 13 mm
Halsdurchmesser	43 mm
Gewicht	2,4 kg

Mitgeliefertes Zubehör im Detail	
194254-0	Schnellspanbohrfutter 13mm
324219-0	Tiefenanschlag
821549-5	MAKPAC Gr. 1
838039-1	Tiefziehteil f. MAKPAC

HP2071FJ	
1	1
1	1
1	1
1	1

HR1841F Bohrhammer

470 W • SDS-PLUS • 18 mm • 1,4 J



- + Ein kleiner und leichter Bohrhammer, kompatibel mit SDS-PLUS Meißel
- + Geeignet zum Bohren und Hammerbohren, ausgestattet mit einem Arbeitslicht
- + Motorleistung 470 W, Drehzahl kann zwischen 0 und 2100 min⁻¹ mittels Schalter eingestellt werden
- + Einzelschlagstärke: 1,4 J, optimaler Bohrbereich: 5-8 mm in Beton
- + Max. Bohrleistung: 18 mm in Beton

Leistungsaufnahme	470 W
Leerlaufdrehzahl	0 - 2100 min ⁻¹
(Leerlauf-)Schlagzahl	0 - 4800 min ⁻¹
Bohrleistung in Beton	18 mm
Einzelschlagstärke	1,4 J
Bohrleistung Bohrkronen	65 mm
Gewicht	2,0 - 2,5 kg

Mitgeliefertes Zubehör im Detail	
194581-5	Seitengriff 36 ET
198362-9	Seitengriffhalter
415486-9	Staubschutzset
821549-5	Tiefenanschlag ET
839214-2	MAKPAC Gr. 1
	Tiefziehteil f. MAKPAC

HR1841FJ	
1	1
1	1
1	1
1	1
1	1

AVT

HK1820 Leicht-Meißelhammer

550 W • SDS-PLUS • 3,1 J



- + Ein Stemmerhammer für leichtes Meißeln und andere leichte Arbeiten
- + Kompatibel mit SDS-PLUS Meißel
- + Motorleistung 550 W, Einzelschlagstärke 3,1 J
- + 12-fache Meißelverstellung
- + Schlagzahl einstellbar zwischen 0 und 3.200 min⁻¹

Leistungsaufnahme	550 W
(Leerlauf-)Schlagzahl	0 - 3200 min ⁻¹
Einzelschlagstärke	3,1 J
Passend für SDS-PLUS	✓
Gewicht	3,4 kg

Mitgeliefertes Zubehör im Detail	
198993-4	Bohrer-/Meißelfett
824789-4	Transportkoffer Kunststoff
P-25068	Spitzmeißel
P-25074	Flachmeißel

HK1820	
1	1
1	1
1	1
1	1

HR2470 Kombihammer

780 W • SDS-PLUS • 24 mm • 2,4 J



- + Ein kompakter und leistungsfähiger Kombihammer, kompatibel mit SDS-PLUS Einsteckwerkzeugen
- + Geeignet zum Bohren, Hammerbohren und Meißeln
- + Motorleistung 780 W, Drehzahl kann zwischen 0 und 1100 min⁻¹ mittels Schalter eingestellt werden
- + Einzelschlagstärke: 2,4 J, optimaler Bohrbereich: 8-18 mm in Beton, max. Bohrleistung: 24 mm in Beton

Leistungsaufnahme	780 W
Leerlaufdrehzahl	0 - 1100 min ⁻¹
(Leerlauf-)Schlagzahl	0 - 4500 min ⁻¹
Bohrleistung in Beton	24 mm
Einzelschlagstärke	2,4 J
Bohrleistung Bohrkronen	54 mm
Gewicht	2,9 - 3,3 kg

Mitgeliefertes Zubehör im Detail	
324219-0	Seitengriff 36 ET
824799-1	Tiefenanschlag
	Transportkoffer Kunststoff

HR2470	
1	1
1	1
1	1

HR2601 Bohrhämmer

800 W • SDS-PLUS • 26 mm • 2,4 J

HR2601J



- + Ein kompakter und leistungsfähiger Bohrhämmer, kompatibel mit SDS-PLUS Einsteckwerkzeugen
- + Geeignet zum Bohren und Hammerbohren
- + Motorleistung 800 W, Drehzahl zwischen 0 und 1.200 min⁻¹ mittels Schalter einstellbar
- + Einzelschlagstärke 2,4 J, optimaler Bohrbereich 8-18 mm in Beton
- + Max. Bohrleistung 24 mm in Beton

Leistungsaufnahme	800 W
Leerlaufdrehzahl	0 - 1200 min ⁻¹
(Leerlauf-)Schlagzahl	0 - 4600 min ⁻¹
Bohrleistung in Beton	26 mm
Einzelschlagstärke	2,4 J
Bohrleistung Bohrkronen	68 mm
Gewicht	3,1 - 3,6 kg

Mitgeliefertes Zubehör im Detail

122878-2	Seitengriff kpl.	1
331886-4	Tiefenanschlag	1
821550-0	MAKPAC Gr. 2	1

HR2601J**HR2631FT Kombihammer**

800 W • SDS-PLUS • 26 mm • 2,4 J

HR2631FTJ



- + Ein leistungsfähiger Kombihammer mit Anti-Vibrations-Technologie AVT für SDS-PLUS Einsteckwerkzeuge
- + Geeignet zum Bohren, Hammerbohren und Meißeln
- + Motorleistung 800 W, Drehzahl kann zwischen 0 und 1.200 min⁻¹ mittels Schalter eingestellt werden
- + Einzelschlagstärke: 2,4 J, optimaler Bohrbereich: 8-18 mm in Beton, max. Bohrleistung 26 mm

Leistungsaufnahme	800 W
Leerlaufdrehzahl	0 - 1200 min ⁻¹
(Leerlauf-)Schlagzahl	0 - 4600 min ⁻¹
Bohrleistung in Beton	26 mm
Einzelschlagstärke	2,4 J
Bohrleistung Bohrkronen	68 mm
Gewicht	3,1 - 3,6 kg

Mitgeliefertes Zubehör im Detail

122878-2	Seitengriff kpl.	1
194079-2	Schnellwechselfutter 13mm	1
194080-7	Schnellwechselfutter SDS-PLUS	1
331886-4	Tiefenanschlag	1
821550-0	MAKPAC Gr. 2	1
837914-8	Tiefziehteil HR2611FTJ	1

HR2631FTJ

Inkl. Schnellspannbohrfutter und SDS-PLUS-Bohrer-Set.

HR2631FT13

**Mitgeliefertes Zubehör im Detail**

122878-2	Seitengriff kpl.	1
123225-0	Transportkoffer Aluminium	1
194079-2	Schnellwechselfutter 13mm	1
194080-7	Schnellwechselfutter SDS-PLUS	1
331886-4	Tiefenanschlag	1
	Basecap	1
	SDS-PLUS Bohrer-Set, 5 tlg.	1

HR2631FT13**HR2631FT13****HR2653T Kombihammer**

800 W • SDS-PLUS • 26 mm • 2,2 J

HR2653TJ



- + Ein robuster Kombihammer für SDS-PLUS Einsteckwerkzeuge mit Anti-Vibrations-Technologie AVT und Staubabsaugung
- + Geeignet zum Bohren, Hammerbohren und Meißeln
- + Motorleistung 800 W, Drehzahl zwischen 0 und 1.200 min⁻¹ mittels Schalter einstellbar
- + Einzelschlagstärke: 2,2 J, optimaler Bohrbereich: 8-18 mm in Beton, max. Bohrleistung von 26 mm

Leistungsaufnahme	800 W
Leerlaufdrehzahl	0 - 1200 min ⁻¹
(Leerlauf-)Schlagzahl	0 - 4600 min ⁻¹
Bohrleistung in Beton	26 mm
Einzelschlagstärke	2,2 J
Bohrleistung Bohrkronen	68 mm
Gewicht	3,2 - 4,5 kg

Mitgeliefertes Zubehör im Detail

194079-2	Schnellwechselfutter 13mm	1
194080-7	Schnellwechselfutter SDS-PLUS	1
199586-0	Staubbox inkl. HEPA Filter	1
324219-0	Tiefenanschlag	1
821552-6	MAKPAC Gr. 4	1
839975-4	Tiefziehteil für MAKPAC	1

HR2653TJ**AVT****HR2811FT Kombihammer**

800 W • SDS-PLUS • 28 mm • 2,9 J

HR2811FT





- + Ein leistungsfähiger Kombihammer für SDS-PLUS Einsteckwerkzeuge
- + Geeignet zum Bohren, Hammerbohren und Meißeln
- + Motorleistung 800 W, die Drehzahl kann zwischen 0 und 1100min⁻¹ mittels Schalter eingestellt werden
- + Einzelschlagstärke: 2,9 J, optimaler Bohrbereich: 8-20 mm in Beton, max. Bohrleistung: 28 mm in Beton



Leistungsaufnahme	800 W
Leerlaufdrehzahl	0 - 1100 min ⁻¹
(Leerlauf-)Schlagzahl	0 - 4500 min ⁻¹
Bohrleistung in Beton	28 mm
Einzelschlagstärke	2,9 J
Bohrleistung Bohrkronen	80 mm
Gewicht	3,6 - 3,9 kg



Mitgeliefertes Zubehör im Detail



194079-2	Seitengriff 36 ET	1
194080-7	Schnellwechselfutter 13mm	1
324219-0	Schnellwechselfutter SDS-PLUS	1
824789-4	Tiefenanschlag	1
	Transportkoffer Kunststoff	1



HR2811FT

HR3210FCT Kombihammer 850 W • SDS-PLUS • 32 mm • 4,9 J	HR3210FCT 																												
 <ul style="list-style-type: none"> + Ein leistungsfähiger Kombihammer für SDS-PLUS Einsteckwerkzeuge + Geeignet zum Bohren, Hammerbohren und Meißeln + Motorleistung 850 W, Drehzahl kann zwischen 315 und 630 min⁻¹ eingestellt werden + Einzelschlagstärke: 4,9 J, optimaler Bohrbereich: 10-22 mm in Beton, max. Bohrleistung: 32 mm in Beton <p style="text-align: center;">AVT</p>	<table border="1"> <tr> <td>Leistungsaufnahme</td> <td>850 W</td> <td>Mitgeliefertes Zubehör im Detail</td> <td>HR3210FCT</td> </tr> <tr> <td>Leerlaufdrehzahl</td> <td>315 - 630 min⁻¹</td> <td>135197-7</td> <td>Seitengriff kpl.</td> </tr> <tr> <td>(Leerlauf-)Schlagzahl</td> <td>1650 - 3300 min⁻¹</td> <td>194568-7</td> <td>Schnellwechselfutter 13mm</td> </tr> <tr> <td>Bohrleistung in Beton</td> <td>32 mm</td> <td>194578-4</td> <td>Schnellwechselfutter SDS-PLUS</td> </tr> <tr> <td>Einzelschlagstärke</td> <td>4,9 J</td> <td>198993-4</td> <td>Bohrer-/Meißelfett</td> </tr> <tr> <td>Bohrleistung Bohrkronen</td> <td>90 mm</td> <td>824825-6</td> <td>Transportkoffer Kunststoff</td> </tr> <tr> <td>Gewicht</td> <td>5,4 - 5,6 kg</td> <td></td> <td></td> </tr> </table>	Leistungsaufnahme	850 W	Mitgeliefertes Zubehör im Detail	HR3210FCT	Leerlaufdrehzahl	315 - 630 min ⁻¹	135197-7	Seitengriff kpl.	(Leerlauf-)Schlagzahl	1650 - 3300 min ⁻¹	194568-7	Schnellwechselfutter 13mm	Bohrleistung in Beton	32 mm	194578-4	Schnellwechselfutter SDS-PLUS	Einzelschlagstärke	4,9 J	198993-4	Bohrer-/Meißelfett	Bohrleistung Bohrkronen	90 mm	824825-6	Transportkoffer Kunststoff	Gewicht	5,4 - 5,6 kg		
Leistungsaufnahme	850 W	Mitgeliefertes Zubehör im Detail	HR3210FCT																										
Leerlaufdrehzahl	315 - 630 min ⁻¹	135197-7	Seitengriff kpl.																										
(Leerlauf-)Schlagzahl	1650 - 3300 min ⁻¹	194568-7	Schnellwechselfutter 13mm																										
Bohrleistung in Beton	32 mm	194578-4	Schnellwechselfutter SDS-PLUS																										
Einzelschlagstärke	4,9 J	198993-4	Bohrer-/Meißelfett																										
Bohrleistung Bohrkronen	90 mm	824825-6	Transportkoffer Kunststoff																										
Gewicht	5,4 - 5,6 kg																												

HR3541FC Kombihammer 850 W • SDS-MAX • 35 mm • 5,7 J	HR3541FCX 																												
 <ul style="list-style-type: none"> + Leistungsstärker 850 W Kombihammer mit Anti-Vibrations-Technologie AVT für SDS-MAX Einsteckwerkzeuge + Bohrleistung in Mauerwerk: 35 mm, Einzelschlagstärke 5,7 J + Geeignet zum Bohren, Hammerbohren und Meißeln + Dies ist ein exzellentes Gerät für Renovierungs- und Bauvorhaben <p style="text-align: center;">AVT</p>	<table border="1"> <tr> <td>Leistungsaufnahme</td> <td>850 W</td> <td>Mitgeliefertes Zubehör im Detail</td> <td>HR3541FCX</td> </tr> <tr> <td>Leerlaufdrehzahl</td> <td>315 - 630 min⁻¹</td> <td>122829-5</td> <td>Schnellspannbohrfutter 13mm SDS-MAX</td> </tr> <tr> <td>(Leerlauf-)Schlagzahl</td> <td>1650 - 3300 min⁻¹</td> <td>135209-6</td> <td>Seitengriff kpl.</td> </tr> <tr> <td>Bohrleistung in Beton</td> <td>35 mm</td> <td>198993-4</td> <td>Bohrer-/Meißelfett</td> </tr> <tr> <td>Einzelschlagstärke</td> <td>5,7 J</td> <td>824825-6</td> <td>Transportkoffer Kunststoff</td> </tr> <tr> <td>Bohrleistung Bohrkronen</td> <td>90 mm</td> <td></td> <td></td> </tr> <tr> <td>Gewicht</td> <td>5,6 - 5,7 kg</td> <td></td> <td></td> </tr> </table>	Leistungsaufnahme	850 W	Mitgeliefertes Zubehör im Detail	HR3541FCX	Leerlaufdrehzahl	315 - 630 min ⁻¹	122829-5	Schnellspannbohrfutter 13mm SDS-MAX	(Leerlauf-)Schlagzahl	1650 - 3300 min ⁻¹	135209-6	Seitengriff kpl.	Bohrleistung in Beton	35 mm	198993-4	Bohrer-/Meißelfett	Einzelschlagstärke	5,7 J	824825-6	Transportkoffer Kunststoff	Bohrleistung Bohrkronen	90 mm			Gewicht	5,6 - 5,7 kg		
Leistungsaufnahme	850 W	Mitgeliefertes Zubehör im Detail	HR3541FCX																										
Leerlaufdrehzahl	315 - 630 min ⁻¹	122829-5	Schnellspannbohrfutter 13mm SDS-MAX																										
(Leerlauf-)Schlagzahl	1650 - 3300 min ⁻¹	135209-6	Seitengriff kpl.																										
Bohrleistung in Beton	35 mm	198993-4	Bohrer-/Meißelfett																										
Einzelschlagstärke	5,7 J	824825-6	Transportkoffer Kunststoff																										
Bohrleistung Bohrkronen	90 mm																												
Gewicht	5,6 - 5,7 kg																												

HR4013C Kombihammer 1.100 W • SDS-MAX • 40 mm • 8,0 J	HR4013C 																												
 <ul style="list-style-type: none"> + Leistungsfähiger 1100 W Kombihammer mit Anti-Vibrations-Technologie AVT für SDS-MAX Einsteckwerkzeuge + Bohrleistung im Mauerwerk: 40 mm, Einzelschlagstärke 8,0 J + Mit seinen Bohr- und Meißelleistungen ist dieses Gerät eine ideale Wahl für Renovierungs- und Bauarbeiten <p style="text-align: center;">AVT SOFT NOLOAD</p>	<table border="1"> <tr> <td>Leistungsaufnahme</td> <td>1100 W</td> <td>Mitgeliefertes Zubehör im Detail</td> <td>HR4013C</td> </tr> <tr> <td>Leerlaufdrehzahl</td> <td>250 - 500 min⁻¹</td> <td>123138-5</td> <td>Seitengriff kpl.</td> </tr> <tr> <td>(Leerlauf-)Schlagzahl</td> <td>1450 - 2900 min⁻¹</td> <td>134890-0</td> <td>D-Griff kpl.</td> </tr> <tr> <td>Bohrleistung in Beton</td> <td>40 mm</td> <td>196278-2</td> <td>Transportkoffer Kunststoff</td> </tr> <tr> <td>Einzelschlagstärke</td> <td>8,0 J</td> <td>198993-4</td> <td>Bohrer-/Meißelfett</td> </tr> <tr> <td>Bohrleistung Bohrkronen</td> <td>105 mm</td> <td>331955-1</td> <td>Tiefenanschlag</td> </tr> <tr> <td>Gewicht</td> <td>6,8 kg</td> <td>837544-5</td> <td>Tiefziehteil</td> </tr> </table>	Leistungsaufnahme	1100 W	Mitgeliefertes Zubehör im Detail	HR4013C	Leerlaufdrehzahl	250 - 500 min ⁻¹	123138-5	Seitengriff kpl.	(Leerlauf-)Schlagzahl	1450 - 2900 min ⁻¹	134890-0	D-Griff kpl.	Bohrleistung in Beton	40 mm	196278-2	Transportkoffer Kunststoff	Einzelschlagstärke	8,0 J	198993-4	Bohrer-/Meißelfett	Bohrleistung Bohrkronen	105 mm	331955-1	Tiefenanschlag	Gewicht	6,8 kg	837544-5	Tiefziehteil
Leistungsaufnahme	1100 W	Mitgeliefertes Zubehör im Detail	HR4013C																										
Leerlaufdrehzahl	250 - 500 min ⁻¹	123138-5	Seitengriff kpl.																										
(Leerlauf-)Schlagzahl	1450 - 2900 min ⁻¹	134890-0	D-Griff kpl.																										
Bohrleistung in Beton	40 mm	196278-2	Transportkoffer Kunststoff																										
Einzelschlagstärke	8,0 J	198993-4	Bohrer-/Meißelfett																										
Bohrleistung Bohrkronen	105 mm	331955-1	Tiefenanschlag																										
Gewicht	6,8 kg	837544-5	Tiefziehteil																										

HR4510C Kombihammer 1.350 W • SDS-MAX • 45 mm • 9,4 J	HR4510C 																												
 <ul style="list-style-type: none"> + Leistungsfähiger 1.350 W Kombihammer mit Anti-Vibrations-Technologie AVT für SDS-MAX Einsteckwerkzeuge + Bohrleistung in Mauerwerk: 45 mm, Einzelschlagstärke 9,4 J + Mit seinen Bohr- und Meißelleistungen ist dieses Gerät eine ideale Wahl für Renovierungs- und Bauarbeiten <p style="text-align: center;">AVT</p>	<table border="1"> <tr> <td>Leistungsaufnahme</td> <td>1350 W</td> <td>Mitgeliefertes Zubehör im Detail</td> <td>HR4510C</td> </tr> <tr> <td>Leerlaufdrehzahl</td> <td>130 - 280 min⁻¹</td> <td>134890-0</td> <td>D-Griff kpl.</td> </tr> <tr> <td>(Leerlauf-)Schlagzahl</td> <td>1250 - 2750 min⁻¹</td> <td>198993-4</td> <td>Transportkoffer</td> </tr> <tr> <td>Bohrleistung in Beton</td> <td>45 mm</td> <td></td> <td>Bohrer-/Meißelfett</td> </tr> <tr> <td>Einzelschlagstärke</td> <td>9,4 J</td> <td></td> <td></td> </tr> <tr> <td>Bohrleistung Bohrkronen</td> <td>125 mm</td> <td></td> <td></td> </tr> <tr> <td>Gewicht</td> <td>6,8 - 6,9 kg</td> <td></td> <td></td> </tr> </table>	Leistungsaufnahme	1350 W	Mitgeliefertes Zubehör im Detail	HR4510C	Leerlaufdrehzahl	130 - 280 min ⁻¹	134890-0	D-Griff kpl.	(Leerlauf-)Schlagzahl	1250 - 2750 min ⁻¹	198993-4	Transportkoffer	Bohrleistung in Beton	45 mm		Bohrer-/Meißelfett	Einzelschlagstärke	9,4 J			Bohrleistung Bohrkronen	125 mm			Gewicht	6,8 - 6,9 kg		
Leistungsaufnahme	1350 W	Mitgeliefertes Zubehör im Detail	HR4510C																										
Leerlaufdrehzahl	130 - 280 min ⁻¹	134890-0	D-Griff kpl.																										
(Leerlauf-)Schlagzahl	1250 - 2750 min ⁻¹	198993-4	Transportkoffer																										
Bohrleistung in Beton	45 mm		Bohrer-/Meißelfett																										
Einzelschlagstärke	9,4 J																												
Bohrleistung Bohrkronen	125 mm																												
Gewicht	6,8 - 6,9 kg																												

HR4511C Kombihammer 1.350 W • SDS-MAX • 45 mm • 9,4 J	HR4511C 																												
 <ul style="list-style-type: none"> + Leistungsfähiger 1.350 W Kombihammer mit Anti-Vibrations-Technologie AVT für SDS-MAX Einsteckwerkzeuge + Mit zusätzlicher Vibrationsdämpfung im Handgriff + Bohrleistung in Mauerwerk: 45 mm, Einzelschlagstärke 9,4 J + Mit seinen Bohr- und Meißelleistungen ist dieses Gerät eine ideale Wahl für Renovierungs- und Bauarbeiten <p style="text-align: center;">AVT</p>	<table border="1"> <tr> <td>Leistungsaufnahme</td> <td>1350 W</td> <td>Mitgeliefertes Zubehör im Detail</td> <td>HR4511C</td> </tr> <tr> <td>Leerlaufdrehzahl</td> <td>130 - 280 min⁻¹</td> <td>134890-0</td> <td>D-Griff kpl.</td> </tr> <tr> <td>(Leerlauf-)Schlagzahl</td> <td>1250 - 2750 min⁻¹</td> <td>196188-3</td> <td>Transportkoffer Kunststoff</td> </tr> <tr> <td>Bohrleistung in Beton</td> <td>45 mm</td> <td>198993-4</td> <td>Bohrer-/Meißelfett</td> </tr> <tr> <td>Einzelschlagstärke</td> <td>9,4 J</td> <td>837545-3</td> <td>Tiefziehteil</td> </tr> <tr> <td>Bohrleistung Bohrkronen</td> <td>125 mm</td> <td></td> <td></td> </tr> <tr> <td>Gewicht</td> <td>9,0 - 9,1 kg</td> <td></td> <td></td> </tr> </table>	Leistungsaufnahme	1350 W	Mitgeliefertes Zubehör im Detail	HR4511C	Leerlaufdrehzahl	130 - 280 min ⁻¹	134890-0	D-Griff kpl.	(Leerlauf-)Schlagzahl	1250 - 2750 min ⁻¹	196188-3	Transportkoffer Kunststoff	Bohrleistung in Beton	45 mm	198993-4	Bohrer-/Meißelfett	Einzelschlagstärke	9,4 J	837545-3	Tiefziehteil	Bohrleistung Bohrkronen	125 mm			Gewicht	9,0 - 9,1 kg		
Leistungsaufnahme	1350 W	Mitgeliefertes Zubehör im Detail	HR4511C																										
Leerlaufdrehzahl	130 - 280 min ⁻¹	134890-0	D-Griff kpl.																										
(Leerlauf-)Schlagzahl	1250 - 2750 min ⁻¹	196188-3	Transportkoffer Kunststoff																										
Bohrleistung in Beton	45 mm	198993-4	Bohrer-/Meißelfett																										
Einzelschlagstärke	9,4 J	837545-3	Tiefziehteil																										
Bohrleistung Bohrkronen	125 mm																												
Gewicht	9,0 - 9,1 kg																												

HR5212C Kombihammer

1.510 W • SDS-MAX • 52 mm • 20 J

HR5212C

1.
1.

- + Leistungsfähiger 1.510 W Kombihammer mit Anti-Vibrations-Technologie AVT für SDS-MAX Einsteckwerkzeuge
- + Bohrleistung im Mauerwerk: 52 mm, Einzelschlagstärke 20 J
- + Mit seinen Bohr- und Meißelleistungen ist dieses Gerät eine ideale Wahl für Renovierungs- und Bauarbeiten

Leistungsaufnahme	1510 W
Leerlaufdrehzahl	150 - 310 min ⁻¹
(Leerlauf-)Schlagzahl	1100 - 2250 min ⁻¹
Bohrleistung in Beton	52 mm
Einzelschlagstärke	20,0 J
Bohrleistung Bohrkronen	160 mm
Gewicht	11,9 - 12,0 kg

Mitgeliefertes Zubehör im Detail

135283-4	D-Griff kpl.
196553-6	Seitengriff kpl. ET
198993-4	Transportkoffer Kunststoff
331955-1	Bohrer-/Meißelfett
	Tiefenanschlag

HR5212C

1
1
1
1
1

*

**AVT SOFT NOLOAD****HR3011FC Kombihammer**

1.050 W • SDS-PLUS • 30 mm • 3,9 J

HR3011FCJ



- + Ein leistungsfähiger Kombihammer für SDS-PLUS Einsteckwerkzeuge
- + Geeignet zum Bohren, Hammerbohren und Meißeln
- + Motorleistung 1.050 W, die Drehzahl kann zwischen 0 und 840 min⁻¹ mittels Schalter eingestellt werden
- + Einzelschlagstärke: 3,9 J, optimaler Bohrbereich: 10-22 mm in Beton, max. Bohrleistung: 30 mm in Beton

Leistungsaufnahme	1050 W
Leerlaufdrehzahl	0 - 840 min ⁻¹
(Leerlauf-)Schlagzahl	0 - 4500 min ⁻¹
Bohrleistung in Beton	30 mm
Einzelschlagstärke	3,9 J
Gewicht	4,4 - 4,8 kg

Mitgeliefertes Zubehör im Detail

126882-3	Seitengriff kpl.
331886-4	Tiefenanschlag
821552-6	MAKPAC Gr. 4
835B25-5	Tiefziehteil f. MAKPAC

HR3011FCJ

1
1
1
1

**AVT****HR3012FC Kombihammer**

1.050 W • SDS-PLUS • 30 mm • 3,9 J

HR3012FCJ



- + Ein leistungsfähiger Kombihammer für SDS-PLUS Einsteckwerkzeuge
- + Geeignet zum Bohren, Hammerbohren und Meißeln
- + Die Motorleistung erreicht 1.050 Watt
- + Die Drehzahl kann zwischen 0 und 840 min⁻¹ eingestellt werden
- + Die Einzelschlagstärke beträgt 3,9 J, die maximale Bohrleistung liegt bei 32 mm in Beton
- + Mit AVT zur Reduzierung von Vibrationen
- + Inklusive Bohrfutter mit 1,5 - 13 mm Spannweite

Leistungsaufnahme	1050 W
Leerlaufdrehzahl	0 - 840 min ⁻¹
(Leerlauf-)Schlagzahl	0 - 4500 min ⁻¹
Bohrleistung in Beton	30 mm
Einzelschlagstärke	3,9 J
Gewicht	4,5 - 4,7 kg

Mitgeliefertes Zubehör im Detail

126882-3	Seitengriff kpl.
191F46-4	Schnellwechselfutter 13mm
191F47-2	Schnellwechselfutter SDS-PLUS
331886-4	Tiefenanschlag
821552-6	MAKPAC Gr. 4
835B25-5	Tiefziehteil f. MAKPAC

HR3012FCJ

1
1
1
1
1
1

**AVT****HM0871C Stemmerhammer**

1.100 W • SDS-MAX • 8,1 J

HM0871C



- + Ein leistungsfähiger Stemmerhammer
- + Kompatibel mit SDS-MAX Einsteckwerkzeugen
- + Die Motorleistung von 1.100 W und Einzelschlagstärke von 8,1 J sorgen für effizienten Materialabtrag
- + Einstellbare Schlagzahl: 1.100 bis 2.650 min⁻¹
- + Anti-Vibrations-Technologie AVT für geringe Vibration

Leistungsaufnahme	1100 W
(Leerlauf-)Schlagzahl	1100 - 2650 min ⁻¹
Einzelschlagstärke	8,1 J
Passend für SDS-MAX	✓
Gewicht	5,6 - 5,8 kg

Mitgeliefertes Zubehör im Detail

134909-5	D-Griff komplett
198993-4	Bohrer-/Meißelfett
824905-8	Transportkoffer Kunststoff

HM0871C

1
1
1

**AVT SOFT NOLOAD****HK0500 Oberflächensanierer**

550 W • SDS-PLUS • 1,8 J

HK0500



- + Ein Stemmerhammer für leichte Meißelarbeiten
- + Kompatibel mit SDS-PLUS Einsteckwerkzeugen
- + Motorleistung 550 W, Einzelschlagstärke 1,8 J
- + 12-fache Meißelverstellung
- + Schlagzahl einstellbar zwischen 2.000 und 3.500 min⁻¹

Leistungsaufnahme	550 W
(Leerlauf-)Schlagzahl	2000 - 3500 min ⁻¹
Einzelschlagstärke	1,8 J
Passend für SDS-PLUS	✓
Gewicht	3,2 kg



Mitgeliefertes Zubehör im Detail



824523-2	Transportkoffer Kunststoff
A-30483	Breitmeißel



HK0500



1
1





HM1111C Stemmhammer 1.300 W • SDS-MAX • 11,2 J			 HM1111C 1.
 <ul style="list-style-type: none"> + Ein leistungsfähiger Stemmhammer für intensive Anwendungen + Kompatibel mit SDS-MAX Einsteckwerkzeugen + Die Motorleistung von 1.300 W und Einzelschlagstärke von 11,2 J sorgen für effizienten Materialabtrag + Einstellbare Schlagzahl: 1.100 bis 2.650 min⁻¹ + Anti-Vibrations-Technologie AVT für geringe Vibration <p style="text-align: center;">AVT SOFT NOLOAD</p>	Leistungsaufnahme 1300 W (Leerlauf-)Schlagzahl 1100 - 2650 min ⁻¹ Einzelschlagstärke 11,2 J Passend für SDS-MAX ✓ Gewicht 7,8 - 8,0 kg	Mitgeliefertes Zubehör im Detail 134890-0 D-Griff kpl. 1 140561-9 Transportkoffer 1 198993-4 Bohrer-/Meißelfett 1	HM1111C 1 1 1

HM1213C Stemmhammer 1.510 W • SDS-MAX • 18,6 J			 HM1213C 1.
 <ul style="list-style-type: none"> + Ein leistungsfähiger Stemmhammer für äußerst intensive Anwendungen + Kompatibel mit SDS-MAX Einsteckwerkzeugen + Die Motorleistung von 1.510 W und Einzelschlagstärke von 18,6 J sorgen für effizienten Materialabtrag + Einstellbare Schlagzahl: 950 bis 1.900 min⁻¹ + Anti-Vibrations-Technologie AVT für geringe Vibration <p style="text-align: center;">AVT SOFT NOLOAD</p>	Leistungsaufnahme 1510 W (Leerlauf-)Schlagzahl 950 - 1900 min ⁻¹ Einzelschlagstärke 18,6 J Passend für SDS-MAX ✓ Gewicht 10,8 kg	Mitgeliefertes Zubehör im Detail 135269-8 Bügelgriff komplett 1 198993-4 Bohrer-/Meißelfett 1 824908-2 Transportkoffer Kunststoff 1	HM1213C 1 1 1

HM1214C Stemmhammer 1510 W • SDS-MAX • 19,9 J			 HM1214C 1. 1.
 <ul style="list-style-type: none"> + Ein besonders leistungsfähiger Stemmhammer für äußerst intensive Anwendungen + Kompatibel mit SDS-MAX Meißel + Motorleistung von 1.510 W und Einzelschlagstärke von 19,9 J sorgen für effizienten Materialabtrag + Einstellbare Schlagzahl: 950 bis 1.900 min⁻¹ <p style="text-align: center;">AVT SOFT NOLOAD</p>	Leistungsaufnahme 1510 W (Leerlauf-)Schlagzahl 950 - 1900 min ⁻¹ Einzelschlagstärke 19,9 J Passend für SDS-MAX ✓ Gewicht 12,3 kg	Mitgeliefertes Zubehör im Detail 135283-4 D-Griff kpl. 1 198993-4 Bohrer-/Meißelfett 1 824882-4 Transportkoffer Kunststoff 1 P-16237 Spitzmeißel 1	HM1214C 1 1 1 1

HM1317C Stemmhammer 1.510 W • 30-mm-Sechskant • 25,0 J			 HM1317C 1. 1.
 <ul style="list-style-type: none"> + 1.510 W Motor, Einzelschlagstärke 25,0 J bei einer Schlagzahl von 730 bis 1.450 min⁻¹ + Das hohe Leistungsniveau macht den Stemmhammer zu einem idealen Gerät zum Aufreißen von Asphalt, Fundamenten oder Betonfeilern + Schneller Meißelwechsel <p style="text-align: center;">AVT SOFT NOLOAD</p>	Leistungsaufnahme 1510 W (Leerlauf-)Schlagzahl 730 - 1450 min ⁻¹ Einzelschlagstärke 25,0 J Sechskantaufnahme 30 mm Gewicht 19,0 kg	Mitgeliefertes Zubehör im Detail 198993-4 Bohrer-/Meißelfett 1 824897-1 Transportkoffer Kunststoff 1 D-15285 Spitzmeißel 1 P-05549 Spitzmeißel 1	HM1317C 1 1 1 1

HM1317CB Stemmhammer 1.510 W • 28-mm-Sechskant • 26,5 J			 HM1317CB 1. 1.
 <ul style="list-style-type: none"> + 1.510 W Motor, Einzelschlagstärke 26,5 J bei einer Schlagzahl von 730 bis 1.450 min⁻¹ + Das hohe Leistungsniveau macht den Stemmhammer zu einem idealen Gerät zum Aufreißen von Asphalt, Fundamenten oder Betonfeilern + Schneller Meißelwechsel <p style="text-align: center;">AVT SOFT NOLOAD</p>	Leistungsaufnahme 1510 W (Leerlauf-)Schlagzahl 730 - 1450 min ⁻¹ Einzelschlagstärke 25,0 J Sechskantaufnahme 28,6 mm Gewicht 17,0 kg	Mitgeliefertes Zubehör im Detail 198993-4 Bohrer-/Meißelfett 1 824897-1 Transportkoffer Kunststoff 1 P-05692 Spitzmeißel 1	HM1317CB 1 1 1

Änderungen und Irrtümer vorbehalten. Vibrations- und Schalldaten am Ende des Prospekts. *Standardlieferungsumfang nicht separat bestellbar. **ET:** Ersatzteil

HM1512 Stemmhammer

1.850 W • 28-mm-Sechskant • 48,5 J

HM1512

1.
2.

- + Leistungsfähiger Stemmhammer für intensive Anwendungen
- + Kompatibel mit Einsteckwerkzeugen mit 28,6 mm-Sechskantschaft
- + Die Motorleistung von 1.850 W und eine Einzelschlagstärke von 48,5 J sorgen für effizienten Materialabtrag
- + Die Schlagzahl beträgt 1.300 min⁻¹
- + Anti-Vibrations-Technologie AVT und Soft No Load für geringe Vibration

Leistungsaufnahme	1850 W
(Leerlauf-)Schlagzahl	1300 min ⁻¹
Einzelschlagstärke	48,5 J
Sechskantaufnahme	28,6 mm
Gewicht	20,4 kg

Mitgeliefertes Zubehör im Detail	
Transportkoffer	1
Spitzmeißel 1 1/8 Zoll	1

HM1512	
1	*
1	*

**AVT SOFT NOLOAD****HM1812 Stemmhammer**

2.000 W • 28-mm-Sechskant • 72,8 J

HM1812

1.
2.

- + 2.000 W Motor, hohe Einzelschlagstärke von 72,8 J
- + Das hohe Leistungsniveau macht den Stemmhammer zu einem idealen Gerät für große Abbrucharbeiten
- + Die Schlagzahl beträgt 870 min⁻¹, AVT-Technologie minimiert Vibration
- + Schneller Meißelwechsel

Leistungsaufnahme	2000 W
(Leerlauf-)Schlagzahl	870 min ⁻¹
Einzelschlagstärke	72,8 J
Sechskantaufnahme	28,6 mm
Gewicht	31,3 kg

Mitgeliefertes Zubehör im Detail	
783203-8	Sechskantstiftschlüssel 5 mm
B-10372	Spitzmeißel

HM1812	
1	*
1	*

**AVT SOFT NOLOAD****GA5030R Winkelschleifer**720 W • 125 mm • 11.000 min⁻¹

GA5030R

- + Ein kleiner Winkelschleifer mit Wiederanlaufschutz und 720 W Motorleistung für anspruchsvolle Anwendungen
- + Für Scheiben mit 125 mm Durchmesser
- + Die Labyrinthdichtung schützt die Maschine vor Verunreinigungen durch Kühlluft

Leistungsaufnahme	720 W
Leerlaufdrehzahl	11000 min ⁻¹
Max. Schnitttiefe	35 mm
Spindelgewinde	M14
Max. Scheiben-Ø	125 mm
Bohrung	22,23 mm
Gewicht	1,91 - 3,06 kg

Mitgeliefertes Zubehör im Detail	
123099-9	Schutzhaube 125mm
197610-3	Stirnlochschlüssel 35mm
224415-9	Spannflansch ET
224554-5	Flanschmutter ET
B-46268	Schruppscheibe

GA5030R	
1	*
1	*
1	*
1	*
1	*



Inkl. Schrupp- und Diamantscheibe und Mütze.

GA5030RSP1

**GA5030RSP1**

Inkl. Schrupp- und Diamantscheibe und Basecap.

Mitgeliefertes Zubehör im Detail	
122911-0	Schutzhaube 125 mm
153489-2	Seitengriff 36
224415-9	Spannflansch ET
224554-5	Flanschmutter ET
782423-1	Stirnlochschlüssel
823294-8	Transportkoffer Aluminium
B-46268	Schruppscheibe
	Basecap
D-61139	Diamanttrensch. DIAMAK 125mm

GA5030RSP1	
1	*
1	*
1	*
1	*
1	*
1	*
1	*
1	*
1	*

**GA4530R Winkelschleifer**720 W • 115 mm • 11.000 min⁻¹

GA4530R

- + Schleifer mit Wiederanlaufschutz, um einen unbeabsichtigten Wiederanlauf der Maschine zu verhindern
- + Schlankes Motorgehäuse mit kleinem Umfang von 179 mm für einen besseren Griff
- + Hochwertiger Motor mit exzellenter Hitzebeständigkeit

Leistungsaufnahme	720 W
Leerlaufdrehzahl	11000 min ⁻¹
Max. Schnitttiefe	30 mm
Spindelgewinde	M14 x 2
Max. Scheiben-Ø	115 mm
Bohrung	22,23 mm
Gewicht	1,8 - 2,2 kg

Mitgeliefertes Zubehör im Detail	
123098-1	Schutzhaube 115 mm
153489-2	Seitengriff 36
197610-3	Stirnlochschlüssel 35mm
224415-9	Spannflansch ET
224554-5	Flanschmutter ET
B-46252	Schruppscheibe

GA4530R	
1	*
1	*
1	*
1	*
1	*





9558NBR Winkelschleifer

840 W • 125 mm • 11.000 min⁻¹

9558NBRZ



- + Ein kleiner Winkelschleifer mit Wiederanlaufschutz für anspruchsvolle Anwendungen
- + 840 W Motor und für Schleifscheiben bis 125 mm
- + Labyrinthdichtung schützt Lager und Getriebe gegen Staub und Schmutz
- + Mit Spindelarrretierung

Leistungsaufnahme	840 W
Leerlaufdrehzahl	11000 min ⁻¹
Spindelgewinde	M14
Bohrung	22,23 mm
Max. Scheiben-Ø	125 mm
Gewicht	1,7 - 3,2 kg

Mitgeliefertes Zubehör im Detail

123099-9	Schutzhaube 125mm
153489-2	Seitengriff 36
197610-3	Stirnlochschlüssel 35mm
224415-9	Spannflansch ET
224554-5	Flanschmutter ET

9558NBRZ

1
1
1
1
1

9558HNR Winkelschleifer

840 W • 125 mm • 11.000 min⁻¹

9558HNRG



- + Ein kleiner Winkelschleifer mit Wiederanlaufschutz für anspruchsvolle Anwendungen
- + Das Gerät weist ein mechanisiertes Winkelgetriebe und einen 840 W Motor auf, für Schleifscheiben bis 125 mm
- + Labyrinthdichtung schützt Lager und Getriebe gegen Staub und Schmutz
- + Mit Spindelarrretierung

Leistungsaufnahme	840 W
Leerlaufdrehzahl	11000 min ⁻¹
Max. Schnitttiefe	33 mm
Spindelgewinde	M14
Bohrung	22,23 mm
Max. Scheiben-Ø	125 mm
Gewicht	1,7 - 3,2 kg

Mitgeliefertes Zubehör im Detail

123099-9	Schutzhaube 125mm
153489-2	Seitengriff 36
224415-9	Spannflansch ET
224554-5	Flanschmutter ET
782423-1	Stirnlochschlüssel
B-46268	Schruppscheibe

9558HNRG

1
1
1
1
1
1

9558PBG Winkelschleifer

840 W • 125 mm • 11.000 min⁻¹

9558PBGY



- + Ein kleiner Winkelschleifer mit Paddelschalter für anspruchsvolle Anwendungen
- + Das Gerät weist ein gesintertes Winkelgetriebe und einen 840 W Motor auf, für Schleifscheiben bis 125 mm
- + Labyrinthdichtung schützt Lager und Getriebe gegen Staub und Schmutz
- + Mit Spindelarrretierung

Leistungsaufnahme	840 W
Leerlaufdrehzahl	11000 min ⁻¹
Max. Schnitttiefe	33 mm
Spindelgewinde	M14
Bohrung	22,23 mm
Max. Scheiben-Ø	125 mm
Gewicht	1,8 - 3 kg

Mitgeliefertes Zubehör im Detail

153489-2	Seitengriff 36
197610-3	Stirnlochschlüssel 35mm
224554-5	Flanschmutter ET

9558PBGY

1
1
1

GA5040R Winkelschleifer

1.100 W • 125 mm • 11.000 min⁻¹

GA5040RZ1



- + Ein kleiner 1100 W Winkelschleifer für Scheiben mit 125 mm Durchmesser und anspruchsvolle Anwendungen
- + Integrierte SJS2-Schwingungstechnik
- + Werkzeuglose Schutzhaubenverstellung und Wiederanlaufschutz

Leistungsaufnahme	1100 W
Leerlaufdrehzahl	11000 min ⁻¹
Spindelgewinde	M14
Bohrung	22,23 mm
Max. Scheiben-Ø	125 mm
Gewicht	2,5 - 3,6 kg

Mitgeliefertes Zubehör im Detail

123145-8	Schutzhaube 125 mm
153489-2	Seitengriff 36
197610-3	Stirnlochschlüssel 35mm
224415-9	Spannflansch ET
224554-5	Flanschmutter ET

GA5040RZ1

1
1
1
1
1

GA5050R Winkelschleifer1.300 W • 125 mm • 11.000 min⁻¹

GA5050R



- + Kraftvoller Winkelschleifer mit 1.300 Watt Motor
- + Für Schleifscheiben mit 125 mm Durchmesser
- + Die Schutzhaube lässt sich werkzeu- los verstellen
- + Der große Paddelschalter an der Gehäuseunterseite ermöglicht einen bequemen und sicheren Halt, auch bei längeren Arbeiten
- + Mit verbesserter Spindelarrretierung mit großem feinfühligem Druckknopf

Leistungsaufnahme	1300 W
Leerlaufdrehzahl	11000 min ⁻¹
Spindelgewinde	M14
Max. Scheiben-Ø	125 mm
Anti-Restart-Funktion	✓
Bohrung	22,23 mm
Gewicht	2,5 - 2,8 kg

Mitgeliefertes Zubehör im Detail	GA5050R
Seitengriff 36 kpl. ET	1
Spannflansch ET	1
Flanschmutter ET	1
Schutzhaube 125 mm	1
Stirnlochschlüssel	1

GA5040C Winkelschleifer1.400 W • 125 mm • 2.800-11.000 min⁻¹

GA5040CZ1



- + Ein kleiner, aber starker 1.400 W Winkelschleifer für Scheiben mit 125 mm Durchmesser und anspruchsvolle professionelle Nutzung
- + Konstantelektronik, exzellente SJS2-Schwingungstechnik und AVT-Antivibrationsseitengriff
- + Einstellbare Drehzahl und werkzeu- lose Schutzhaubenverstellung

Leistungsaufnahme	1400 W
Leerlaufdrehzahl	2800 - 11000 min ⁻¹
Spindelgewinde	M14
Bohrung	22,23 mm
Max. Scheiben-Ø	125 mm
Gewicht	2,5 - 3,6 kg

Mitgeliefertes Zubehör im Detail	GA5040CZ1
Schutzhaube 125 mm	1
Seitengriff 36	1
Superflansch	1
Stirnlochschlüssel 35mm	1
Flanschmutter ET	1

GA6040C Winkelschleifer1.400 W • 150 mm • 4.000-9.000 min⁻¹

GA6040CF01



- + Ein kleiner, aber starker 1.400 W Winkelschleifer für Scheiben mit 150 mm Durchmesser und anspruchsvolle professionelle Nutzung
- + Konstantelektronik, exzellente SJS-Schwingungstechnik und AVT-Antivibrationsseitengriff
- + Einstellbare Drehzahl

Leistungsaufnahme	1400 W
Leerlaufdrehzahl	4000 - 9000 min ⁻¹
Spindelgewinde	M14
Max. Scheiben-Ø	150 mm
Gewicht	2,5 - 2,9 kg

Mitgeliefertes Zubehör im Detail	GA6040CF01
Schutzhaube 150 mm	1
Seitengriff Antivibration	1
Superflansch	1
Stirnlochschlüssel 35mm	1
Flanschmutter ET	1
Schruppscheibe 150x6x22mm WA36N	1

GA5041C Winkelschleifer1.400 W • 125 mm • 2.800-11.000 min⁻¹

GA5041C01



- + Ein kleiner, aber starker 1.400 W Winkelschleifer für Scheiben mit 125 mm Durchmesser und anspruchsvolle professionelle Nutzung
- + Konstantelektronik, exzellente SJS2-Schwingungstechnik und AVT-Antivibrationsseitengriff
- + Einstellbare Drehzahl und werkzeu- lose Schutzhaubenverstellung

Leistungsaufnahme	1400 W
Leerlaufdrehzahl	2800 - 11000 min ⁻¹
Max. Schnitttiefe	29 mm
Spindelgewinde	M14
Bohrung	22,23 mm
Max. Scheiben-Ø	125 mm
Gewicht	2,7 - 3,8 kg

Mitgeliefertes Zubehör im Detail	GA5041C01
Schutzhaube 125 mm	1
Seitengriff Antivibration	1
Stirnlochschlüssel 35mm	1
Flanschmutter ET	1

GA5080R Winkelschleifer1.400 W • 125 mm • X-LOCK • 12.000 min⁻¹

GA5080RX02



- + Ein handlicher und starker 1.400 W Winkelschleifer für Schleifscheiben mit einem Durchmesser von max. 125 mm
- + Dank des X-LOCK-Systems ist ein schneller und einfacher Scheibenwechsel möglich

Leistungsaufnahme	1400 W
Leerlaufdrehzahl	12000 min ⁻¹
Max. Schnitttiefe	31 mm
Bohrung	22,23 mm
Max. Scheiben-Ø	125 mm
Gewicht	2,5 - 3,6 kg

Mitgeliefertes Zubehör im Detail	GA5080RX02
Schutzhaube 125 mm	1
Seitengriff 36	1
Schmutzgitter-Set	1
Stirnlochschlüssel 35mm	1
Schruppscheibe X-LOCK	1

X-LOCK

GA5091 Winkelschleifer

1.900 W • 125 mm • 2.800-11.500 min



- + Kraftvolle 1.900 Watt für höchste Ansprüche
- + Das SJS II-System sorgt für ruhigen Lauf, das AFT-System verhindert Rückschläge bei blockierendem Werkzeug
- + Die Motorbremse stoppt die Drehbewegung unmittelbar nach Loslassen des Schalters
- + Mit elektronisch regelbarer Drehzahl und Sanftanlauf

Leistungsaufnahme	1900 W
Leerlaufdrehzahl	2800 - 11500 min ⁻¹
Max. Schnitttiefe	31 mm
Spindelgewinde	M14
Bohrung	22,23 mm
Max. Scheiben-Ø	125 mm
Gewicht	2,8 - 4,0 kg

Mitgeliefertes Zubehör im Detail

199710-5	Schutzhaubenabd. trennen 125 mm	1
782034-2	Stirnlochschlüssel	1
	Schruppscheibe 125 mm INOX	1

GA5091X01



AFT



GA5093 Winkelschleifer

1.900 W • 125 mm • 2.800-11.500 min



- + Kraftvolle 1.900 Watt für höchste Ansprüche
- + Das SJS II-System sorgt für ruhigen Lauf, das AFT-System verhindert Rückschläge bei blockierendem Werkzeug
- + Die Motorbremse stoppt die Drehbewegung unmittelbar nach Loslassen des Schalters
- + Mit elektronisch regelbarer Drehzahl und Sanftanlauf

Leistungsaufnahme	1900 W
Leerlaufdrehzahl	2800 - 11500 min ⁻¹
Max. Schnitttiefe	31 mm
Spindelgewinde	M14
Bohrung	22,23 mm
Max. Scheiben-Ø	125 mm
Gewicht	2,9 - 4,0 kg



AFT



GA5094 Winkelschleifer

1.900 W • 125 mm • 11.500 min



- + Kraftvolle 1.900 Watt für höchste Ansprüche
- + Das SJS II-System sorgt für ruhigen Lauf, das AFT-System verhindert Rückschläge bei blockierendem Werkzeug
- + Die Motorbremse stoppt die Drehbewegung unmittelbar nach Loslassen des Schalters
- + Mit Sanftanlauf

Leistungsaufnahme	1900 W
Leerlaufdrehzahl	11500 min ⁻¹
Max. Schnitttiefe	31 mm
Spindelgewinde	M14
Max. Scheiben-Ø	125 mm
Bohrung	22,23 mm
Gewicht	2,9 - 4,0 kg

Mitgeliefertes Zubehör im Detail

162258-0	Seitengriff Antivibration	1
197610-3	Stirnlochschlüssel 35mm	1
199710-5	Schutzhaubenabd. trennen 125 mm	1
347480-2	Schutzhaube 125 mm	1
782034-2	Stirnlochschlüssel	1
	Schruppscheibe 125 mm INOX	1

GA5094



AFT



9565HR Winkelschleifer

1.100 W • 125 mm • 12.000 min⁻¹



- + Ein handlicher und starker 1.100 W Winkelschleifer für Schleif- und Trennscheiben bis 125 mm
- + Wiederanlaufschutz, Konstantelektronik, exzellentes Super-Joint-System
- + Mit Anti-Vibrations-Seitengriff und Spindelarreterierung
- + Für eine anspruchsvolle, professionelle Nutzung
- + Inklusive werkzeugloser Schutzhaubenabdeckung zum Trennen

Leistungsaufnahme	1100 W
Leerlaufdrehzahl	12000 min ⁻¹
Max. Schnitttiefe	33 mm
Spindelgewinde	M14
Bohrung	22,23 mm
Max. Scheiben-Ø	125 mm
Gewicht	2,4 - 3,5 kg

Mitgeliefertes Zubehör im Detail

153489-2	Seitengriff 36	1
197610-3	Stirnlochschlüssel 35mm	1
224415-9	Spannflansch ET	1
224554-5	Flanschmutter ET	1

9565HRZ

9565CR Winkelschleifer

1.400 W • 125 mm • 12.000 min⁻¹



- + Ein handlicher und starker 1.400 W Winkelschleifer für Schleifscheiben bis 125 mm Durchmesser
- + Wiederanlaufschutz, Konstantelektronik, exzellentes Super-Joint-System
- + Werkzeuglos verstellbare Schutzhaube
- + Mit Spindelarreterierung
- + Für anspruchsvolle professionelle Nutzung

Leistungsaufnahme	1400 W
Leerlaufdrehzahl	12000 min ⁻¹
Spindelgewinde	M14
Max. Scheiben-Ø	125 mm
Bohrung	22,23 mm
Gewicht	2,4 - 3,5 kg

Mitgeliefertes Zubehör im Detail

123145-8	Schutzhaube 125 mm	1
153489-2	Seitengriff 36	1
224415-9	Spannflansch ET	1
224554-5	Flanschmutter ET	1
782423-1	Stirnlochschlüssel	1
	Schruppscheibe INOX	1

9565CR

GA7050R Winkelschleifer2.000 W • 180 mm • 8.500 min⁻¹

GA7050R

- + Ein leistungsfähiger Winkelschleifer mit Wiederanlaufschutz für anspruchsvolle Anwendungen
- + 2.000 W Motor für Scheiben mit 180 mm Durchmesser
- + Labyrinth-Kanal-Aufbau schützt die Maschine vor Verunreinigungen der Kühlluft

Leistungsaufnahme	2000 W
Leerlaufdrehzahl	8500 min ⁻¹
Max. Schnitttiefe	49 mm
Spindelgewinde	M14
Bohrung	22,23 mm
Max. Scheiben-Ø	180 mm
Gewicht	4,66 - 5,18 kg

Mitgeliefertes Zubehör im Detail

122889-7	Schutzhaube	1
152539-0	Seitengriff ET	1
197610-3	Stirnlochschlüssel 35mm	1
224415-9	Spannflansch ET	1
224554-5	Flanschmutter ET	1

GA7050R

**GA9020R Winkelschleifer**2.200 W • 230 mm • 6.600 min⁻¹

GA9020RF

- + Ein Winkelschleifer mit Wiederanlaufschutz für den professionellen Einsatz
- + Ein kraftvoller 2.200 W Winkelschleifer für große Scheiben mit 230 mm Durchmesser und anspruchsvolle Anwendungen, die eine hohe Leistung erfordern

Leistungsaufnahme	2200 W
Leerlaufdrehzahl	6600 min ⁻¹
Max. Schnitttiefe	68 mm
Spindelgewinde	M14
Bohrung	22,23 mm
Gewicht	5,8 - 8,1 kg

Mitgeliefertes Zubehör im Detail

122891-0	Schutzhaube 230 mm	1
152539-0	Seitengriff ET	1
192227-7	Superflansch	1
197610-3	Stirnlochschlüssel 35mm	1
224554-5	Flanschmutter ET	1

GA9020RF

**GA9020RFK3**

Inkl. zwei Diamantscheiben.

GA9020RFK3

Inkl. zwei Diamantscheiben.

**Mitgeliefertes Zubehör im Detail**

122891-0	Schutzhaube 230 mm	1
162264-5	Seitengriff Antivibration	1
192227-7	Superflansch	1
197610-3	Stirnlochschlüssel 35mm	1
224554-5	Flanschmutter ET	1
824958-7	Transportkoffer Kunststoff	1
D-61145	Diamanttrennsch. DIAMAK 230mm	1

GA9020RFK3

**DK0052G Winkelschleifer-Set**

DK0052G

- + Winkelschleiferset aus Winkelschleifern für kleine sowie umfassendere Anwendungen
- + Der GA9020R hat ein robustes Gehäuse für den harten Baustelleneinsatz
- + Der 9558NB mit schlanker Bauart und geringem Gewicht eignet sich für leichtere Anwendungen

Mitgeliefertes Zubehör im Detail

122891-0	Schutzhaube 230 mm	1
123099-9	Schutzhaube 125mm	1
152539-0	Seitengriff ET	1
153489-2	Seitengriff 36	1
192227-7	Superflansch	1
224415-9	Spannflansch ET	1
224554-5	Flanschmutter ET	1
824984-6	Transportkoffer Kunststoff	1
9558NBRZ	Winkelschleifer	1
GA9020RF	Winkelschleifer	1



DK0052G

**GA9030R Winkelschleifer**2.400 W • 230 mm • 6.600 min⁻¹

GA9030RF01

- + Ein Winkelschleifer mit Wiederanlaufschutz für intensive professionelle Nutzung
- + Ein kraftvoller 2.400 W Winkelschleifer für große Scheiben mit 230 mm Durchmesser und anspruchsvolle Anwendungen, die eine hohe Leistung erfordern
- + Mit AVT-Antivibrationsseitengriff

Leistungsaufnahme	2400 W
Leerlaufdrehzahl	6600 min ⁻¹
Max. Schnitttiefe	68 mm
Spindelgewinde	M14
Bohrung	22,23 mm
Max. Scheiben-Ø	230 mm
Gewicht	6,36 - 8,65 kg

Mitgeliefertes Zubehör im Detail

122891-0	Schutzhaube 230 mm	1
162264-5	Seitengriff Antivibration	1
192227-7	Superflansch	1
197610-3	Stirnlochschlüssel 35mm	1
224554-5	Flanschmutter ET	1

GA9030RF01



GA9040R Winkelschleifer2.600 W • 230 mm • 6.600 min⁻¹

GA9040RF01

- + Ein Winkelschleifer mit Wiederanlaufschutz für intensive professionelle Nutzung
- + Ein kraftvoller 2.600 W Winkelschleifer für große Scheiben mit 230 mm Durchmesser für anspruchsvolle Anwendungen, die eine hohe Leistung erfordern
- + Mit AVT-Antivibrationsseitengriff

Leistungsaufnahme	2600 W
Leerlaufdrehzahl	6600 min ⁻¹
Max. Schnitttiefe	68 mm
Spindelgewinde	M14
Bohrung	22,23 mm
Max. Scheiben-Ø	230 mm
Gewicht	6,7 - 9 kg

Mitgeliefertes Zubehör im Detail

122891-0	Schutzhaube 230 mm
162264-5	Seitengriff Antivibration
192227-7	Superflansch
197610-3	Stirnlochschlüssel 35mm
224554-5	Flanschmutter ET

GA9040RF01

1
1
1
1
1

**GA9050R** Winkelschleifer2.000 W • 230 mm • 6.600 min⁻¹

GA9050R

- + Ein Winkelschleifer mit Wiederanlaufschutz für anspruchsvolle Anwendungen
- + Ein kraftvoller 2.000 W Winkelschleifer für große Scheiben mit 230 mm Durchmesser und anspruchsvolle Anwendungen, die eine hohe Leistung erfordern

Leistungsaufnahme	2000 W
Leerlaufdrehzahl	6600 min ⁻¹
Max. Schnitttiefe	74 mm
Spindelgewinde	M14
Bohrung	22,23 mm
Max. Scheiben-Ø	230 mm
Gewicht	4,8 - 7,1 kg

Mitgeliefertes Zubehör im Detail

122891-0	Schutzhaube 230 mm
152539-0	Seitengriff ET
197610-3	Stirnlochschlüssel 35mm
224415-9	Spannflansch ET
224554-5	Flanschmutter ET

GA9050R

1
1
1
1
1

**GA9061R** Winkelschleifer2.200 W • 230 mm • 6.600 min⁻¹

GA9061RF

- + Ein Winkelschleifer mit Wiederanlaufschutz für den professionellen Einsatz
- + Ein kraftvoller 2.200 W Winkelschleifer für große Scheiben mit 230 mm Durchmesser und anspruchsvolle Anwendungen, die eine hohe Leistung erfordern

Leistungsaufnahme	2200 W
Leerlaufdrehzahl	6600 min ⁻¹
Max. Schnitttiefe	67 mm
Spindelgewinde	M14
Bohrung	22,23 mm
Max. Scheiben-Ø	230 mm
Gewicht	5,7 - 8,0 kg

Mitgeliefertes Zubehör im Detail

122891-0	Schutzhaube 230 mm
143486-6	Seitengriff
192227-7	Superflansch
197610-3	Stirnlochschlüssel 35mm

GA9061RF

1
1
1
1

**GA9070** Winkelschleifer2.800 W • 230 mm • 6.600 min⁻¹

GA9070XI

- + Ein kraftvoller 2.800 W Winkelschleifer für große Scheiben mit 230 mm Durchmesser
- + Geeignet für anspruchsvolle Anwendungen, die eine hohe Leistung erfordern
- + Mit Wiederanlaufschutz für eine intensive, professionelle Nutzung und AVT-Antivibrationsseitengriff für mehr Komfort und Kontrolle

Leistungsaufnahme	2800 W
Leerlaufdrehzahl	6600 min ⁻¹
Spindelgewinde	M14
Bohrung	22,23 mm
Max. Scheiben-Ø	230 mm
Gewicht	6,3 kg

Mitgeliefertes Zubehör im Detail

122891-0	Schutzhaube 230 mm
162264-5	Seitengriff Antivibration
224447-6	Aufnahmeflansch 42B ET
782034-2	Flanschmutter 14-45 ET
	Stirnlochschlüssel

GA9070XI

1
1
1
1
1

**AFT****GA9071** Winkelschleifer2.800 W • 230 mm • 6.600 min⁻¹

GA9071XI

- + Ein kraftvoller 2.800 W Winkelschleifer für große Scheiben mit 230 mm Durchmesser
- + Geeignet für anspruchsvolle Anwendungen, die eine hohe Leistung erfordern
- + Mit Wiederanlaufschutz für eine intensive, professionelle Nutzung und AVT-Antivibrationsseitengriff für mehr Komfort und Kontrolle

Leistungsaufnahme	2800 W
Leerlaufdrehzahl	6600 min ⁻¹
Spindelgewinde	M14
Bohrung	22,23 mm
Max. Scheiben-Ø	230 mm
Gewicht	6,4 - 8,5 kg

Mitgeliefertes Zubehör im Detail

122891-0	Schutzhaube 230 mm
162264-5	Seitengriff Antivibration
224447-6	Aufnahmeflansch 42B ET
782034-2	Flanschmutter 14-45 ET
	Stirnlochschlüssel

GA9071XI

1
1
1
1
1

**AFT**

4131 Metallschneider1.100 W • 185 mm • 3.500 min⁻¹

4131J



- + Ein 1.100 W Metallschneider mit einer Schnitttiefe von max. 63 mm
- + Ein funkenfreier Metallschneider für grat- und verbrennungsfreies Schneiden
- + Effizientes Einsammeln von Metallspänen in einem integrierten Behälter
- + Schnittkapazität Weichstahl: max. 6 mm

Leistungsaufnahme	1100 W
Leerlaufdrehzahl	3500 min ⁻¹
Max. Schnittleistung 90°	63 mm
Bohrung	20 mm
Max. Scheibendurchmesser	185 mm
Gewicht	4,8 kg

Mitgeliefertes Zubehör im Detail	4131J	
783203-8	Sechskantstiftschlüssel 5 mm	1
821552-6	MAKPAC Gr. 4	1
B-33417	SPECIALIZED Sägeb.185x30x36Z	1

LC1230 Kaltkreissäge1.750 W • 305 mm • 1.700 min⁻¹

LC1230N



- + Kaltkreissäge mit kraftvollem 1.750 W Motor und einer Schnitttiefe von max. 115 mm
- + Für schnelles und fast funkenfreies Schneiden von Metall
- + Werkzeuglos verstellbarer Schraubstock für Gehrungsschnitte bis 45°
- + Mit Schnellspannvorrichtung

Leistungsaufnahme	1750 W
Leerlaufdrehzahl	1300 min ⁻¹
Schnittleistung 90°	150 x 75 / 100 x 100 mm
Schnittleistung 45° Gehrung	85 x 85 mm
Max. Schnittleistung Rohr	115 mm
Bohrung	25,4 mm
Max. Scheiben-Ø	305 mm
Gewicht	19,3 kg

Mitgeliefertes Zubehör im Detail	LC1230N	
782210-8	Steckschlüssel SW17	1
B-33439	SPECIALIZED Sägeb.305x1 Zollx60Z	1

LW1400 Trennschleifmaschine2.200 W • 355 mm • 3.800 min⁻¹

LW1400



- + Eine 2.200 W Trennschleifmaschine für präzises Trennen von Metall
- + Mit Tragegriff für einfachen Transport und guter Funkenflugführung
- + Mit Schnellspannvorrichtung und einstellbarer Eintauchtiefe
- + Schneidet bis zu 194 mm mit einer 355-mm-Trennscheibe
- + Werkzeuglos verstellbarer Schraubstock für Gehrungsschnitte bis 45°

Leistungsaufnahme	2200 W
Leerlaufdrehzahl	3800 min ⁻¹
Max. Schnittleistung Rohr	127 mm
Bohrung	25,4 mm
Max. Scheiben-Ø	355 mm
max. Schnittleistung	102 x 194 mm
Gewicht	18,7 kg

Mitgeliefertes Zubehör im Detail	LW1400	
	Trennscheibe 355x3x25,4mm Metall	1

9032 Bandfeile

500 W • 300-1.700 m/min • 9 mm

9032



- + Ein leichter und benutzerfreundlicher Bandschleifer mit einem 500 W Motor
- + Die Bandgeschwindigkeit kann zwischen 300 und 1.700 m/min eingestellt werden
- + Ideal für schwer zugängliche Konturen, Rundungen, Schweißnähte etc
- + Für staubarmes Arbeiten Fremdabsaugung anschließbar
- + Schleifbandbreite 9 mm

Leistungsaufnahme	500 W
Bandgeschwindigkeit	300 - 1700 m/min
Abmessungen Schleifband	9 x 533 mm
Gewicht	1,6 kg

Mitgeliefertes Zubehör im Detail	9032	
122652-8	Absaugadapter	1
125158-5	Schleifarm 9mm	1

9031 Bandfeile

550 W • 200-1.000 m/min • 30 mm

9031



- + Ein leichter und kraftvoller Bandschleifer mit einem 550 W Motor
- + Die Bandgeschwindigkeit kann zwischen 200 und 1.000 m/min eingestellt werden
- + Ideal für schwer zugängliche Konturen, Rundungen, Schweißnähte etc
- + Für staubarmes Arbeiten Fremdabsaugung anschließbar
- + Schleifbandbreite 30 mm

Leistungsaufnahme	550 W
Bandgeschwindigkeit	200 - 1000 m/min
Abmessungen Schleifband	30 x 533 mm
Gewicht	2,1 kg

Mitgeliefertes Zubehör im Detail	9031	
153489-2	Seitengriff 36	1

GD0603 Geradschleifer240 W • 28.000 min⁻¹ • 6 mm

GD0603

- + Ein schlanker, leichter Geradschleifer mit einer 6 mm Spannhülse
- + Geeignet für kleinmaßstäbiges Schleifen einschließlich des Abgratens
- + Erreicht eine hohe Drehzahl: 28.000 min⁻¹



Leistungsaufnahme	240 W
Leerlaufdrehzahl	28000 min ⁻¹
Werkzeugaufnahme	6 mm
Max. Schleifstiftdurchmesser	19 mm
Gewicht	0,98 kg

Mitgeliefertes Zubehör im Detail	
763620-8	Spannzange 6mm
781003-0	Einmaulschlüssel SW 10

GD0603	
1	1
2je	2je

GD0600 Geradschleifer400 W • 25.000 min⁻¹ • 6 mm

GD0600

- + Ein schlanker, leichter Geradschleifer mit einer 6 mm Spannhülse und Paddelschalter
- + Geeignet für kleinmaßstäbiges Schleifen einschließlich des Abgratens
- + Erreicht eine hohe Drehzahl: 25.000 min⁻¹



Leistungsaufnahme	400 W
Leerlaufdrehzahl	25000 min ⁻¹
Werkzeugaufnahme	6 mm
Max. Schleifstiftdurchmesser	38 mm
Halsdurchmesser	35/43 mm
Gewicht	1,71 - 1,87 kg

Mitgeliefertes Zubehör im Detail	
763620-8	Spannzange 6mm
781039-9	Einmaulschlüssel SW13

GD0600	
1	1
1	1

GD0800C Geradschleifer750 W • 7.000-28.000 min⁻¹ • max. 8 mm

GD0800C

- + Ein Geradschleifer mit einer 8 mm Spannhülse
- + Ausgestattet mit Konstantelektronik und SJS-Technik, um den Benutzer vor dem Rückschlag zu schützen
- + Geeignet für kleinmaßstäbiges Schleifen einschließlich des Abgratens, wobei das lange Spindelgehäuse eine flexible Handhabung ermöglicht
- + Drehzahl kann zwischen 7000 und 28.000 min⁻¹ eingestellt werden



Leistungsaufnahme	750 W
Leerlaufdrehzahl	7000 - 28000 min ⁻¹
Werkzeugaufnahme	8 mm
Max. Schleifstiftdurchmesser	25 mm
Halsdurchmesser	35/43 mm
Gewicht	1,88 kg

Mitgeliefertes Zubehör im Detail	
192985-5	Seitengriff
193012-1	Spannzange 6mm kpl.
781006-4	Einmaulschlüssel SW 13
781206-6	Einmaulschlüssel SW19

GD0800C	
1	1
1	1
1	1
1	1

GD0801C Geradschleifer750 W • 7.000-29.000 min⁻¹ • max. 8 mm

GD0801C

- + Ein schlanker, leichter Geradschleifer mit einer 8-mm-Spannhülse
- + Geeignet für kleinmaßstäbiges Schleifen einschließlich des Abgratens, wobei das lange Spindelgehäuse eine flexible Handhabung ermöglicht
- + Seitengriff und Sicherheitsschalter für zusätzliche Sicherheit
- + Drehzahl kann zwischen 7000 und 29.000 min⁻¹ eingestellt werden



Leistungsaufnahme	750 W
Leerlaufdrehzahl	7000 - 29000 min ⁻¹
Werkzeugaufnahme	8 mm
Max. Schleifstiftdurchmesser	25 mm
Halsdurchmesser	35/43 mm
Gewicht	2,0 kg

Mitgeliefertes Zubehör im Detail	
192985-5	Seitengriff
193012-1	Spannzange 6mm kpl.
781203-2	Einmaulschlüssel SW13
781206-6	Einmaulschlüssel SW19

GD0801C	
1	1
1	1
1	1
1	1

GD0810C Geradschleifer750 W • 1.800-7.000 min⁻¹ • 8 mm

GD0810C

- + Ein Geradschleifer mit einer 8 mm Spannhülse
- + Ausgestattet mit Konstantelektronik und SJS-Technik, um den Benutzer vor dem Rückschlag zu schützen
- + Geeignet für kleinmaßstäbiges Schleifen einschließlich des Abgratens, wobei das lange Spindelgehäuse eine flexible Handhabung ermöglicht
- + Drehzahl kann zwischen 1.800 und 7.000 min⁻¹ eingestellt werden



Leistungsaufnahme	750 W
Leerlaufdrehzahl	7000 min ⁻¹
Werkzeugaufnahme	8 mm
Max. Schleifstiftdurchmesser	50 mm
Halsdurchmesser	43 mm
Gewicht	1,9 kg

Mitgeliefertes Zubehör im Detail	
193012-1	Spannzange 6mm kpl.
781006-4	Einmaulschlüssel SW 13
781206-6	Einmaulschlüssel SW19

GD0810C	
1	1
1	1
1	1

GD081C Geradschleifer750 W • 1.800-7.000 min⁻¹ • 8 mm

GD081C



- + Ein Geradschleifer mit einer 8mm Spannhülse
- + Ausgestattet mit Konstantelektronik und SJS-Technik, um den Benutzer vor dem Rückschlag zu schützen
- + Geeignet für kleinmaßstäbiges Schleifen einschließlich des Abgratens, wobei das lange Spindelgehäuse eine flexible Handhabung ermöglicht
- + Drehzahl kann zwischen 1.800 und 7.000 min⁻¹ eingestellt werden

Leistungsaufnahme	750 W
Leerlaufdrehzahl	1800 - 7000 min ⁻¹
Werkzeugaufnahme	8 mm
Max. Schleifstiftdurchmesser	50 mm
Gewicht	2,0 kg

Mitgeliefertes Zubehör im Detail	
Seitengriff	192985-5
Spannzange 6 mm	763646-0
Einmaulschlüssel SW13	781203-2
Einmaulschlüssel SW19	781206-6

GD081C	
1	1
1	1
1	1

GB602 Doppelschleifbock

250 W • 150 mm

GB602



- + Ein leiser 250 W Doppelschleifbock mit zwei unterschiedlichen Schleifscheiben für Grob- und Feinschliff
- + Automatische Beleuchtung und gut konzipierte Halterungen für zusätzliche Sicherheit
- + Schleifscheibendurchmesser 150 mm

Leistungsaufnahme	250 W
Leerlaufdrehzahl	2850 / 3450 min ⁻¹
Schleifstein max.	16 mm
Durchmesser der Schleifscheibe	150 mm
Bohrung	12,7 mm
Gewicht	9,1 - 9,3 kg

GB801 Doppelschleifbock

550 W • 205 mm

GB801



- + Ein leiser 550 W Doppelschleifbock mit zwei unterschiedlichen Schleifscheiben für Grob- und Feinschliff
- + Automatische Beleuchtung und gut konzipierte Halterungen für zusätzliche Sicherheit
- + Schleifscheibendurchmesser 205 mm

Leistungsaufnahme	550 W
Leerlaufdrehzahl	2850 / 3450 min ⁻¹
Schleifstein max.	19 mm
Durchmesser der Schleifscheibe	205 mm
Bohrung	15,8 mm
Gewicht	19,6 - 19,9 kg

JS1000 Kurvenschere380 W • 4.500 min⁻¹

JS1000J



- + Eine Metallschere für gerade und kurvige Schnitte mit einem Radius von min. 30 mm
- + Schneidet einen sauberkantigen Streifen aus
- + Schnittleistung 2,5 mm für Aluminium und 1,0 mm für Stahl
- + Motorleistung 380 W, Hubzahl 4.500 min⁻¹

Leistungsaufnahme	380 W
Leerlaufhubzahl	4500 min ⁻¹
Kleinster Schnittradius	30 mm
Schnittleistung 200 N/mm ²	2,5 mm
Schnittleistung 400 N/mm ²	1,0 mm
Schnittleistung 600 N/mm ²	0,7 mm
Schnittleistung 800 N/mm ²	0,5 mm
Gewicht	1,4 kg

Mitgeliefertes Zubehör im Detail	
Sechskantstiftschlüssel 3 mm	783201-2
Messersatz	792536-0
Schneidmesser	792537-8
MAKPAC Gr. 1	821549-5

JS1000J	
1	1
1	1
1	1
1	1

JS1601 Blechscher380 W • 4.500 min⁻¹

JS1601J



- + Eine Metallschere für gerade und kurvenförmige Schnitte mit einem Radius von min. 250 mm, schneidet einen sauberkantigen Streifen aus
- + Schnittleistung 2,5 mm in Aluminium und 1,6 mm in Stahl
- + Motorleistung 380 W, Hubzahl 4.500 min⁻¹

Leistungsaufnahme	380 W
Leerlaufhubzahl	4500 min ⁻¹
kleinster Schnittradius	250 mm
Schnittleistung 200 N/mm ²	2,5 mm
Schnittleistung 400 N/mm ²	1,6 mm
Schnittleistung 600 N/mm ²	1,2 mm
Schnittleistung 800 N/mm ²	0,8 mm
Gewicht	1,4 kg

Mitgeliefertes Zubehör im Detail	
Einstellehre	762013-6
Sechskantstiftschlüssel 3 mm	783201-2
Messersatz	792533-6
Schneidmesser	792534-4
MAKPAC Gr. 1	821549-5

JS1601J	
1	1
1	1
1	1
1	1
1	1

JS1602 Blechschere
380 W • 4.000 min⁻¹

JS1602J



- + Eine Blechschere für gerade und kurvenförmige Schnitte mit einem Radius von min. 30 mm, schneidet einen sauberkantigen Streifen aus
- + Schnittleistung 2,5 mm in Aluminium und 1,6 mm in Stahl
- + Motorleistung 380 W und Hubzahl 4.000 min⁻¹

Leistungsaufnahme	380 W
Leerlaufhubzahl	4000 min ⁻¹
Kleinster Schnitttradius	30 mm
Schnittleistung 200 N/mm ²	2,5 mm
Schnittleistung 400 N/mm ²	1,6 mm
Schnittleistung 600 N/mm ²	1,2 mm
Schnittleistung 800 N/mm ²	0,8 mm
Gewicht	1,6 kg

Mitgeliefertes Zubehör im Detail

191383-0	Messersatz	1
783201-2	Sechskantstiftschlüssel 3 mm	1
821549-5	MAKPAC Gr. 1	1

JS1602J

1
1
1

JS3201 Blechschere
710 W • 1.600 min⁻¹

JS3201J



- + Eine Blechschere für gerade und kurvenförmige Schnitte mit einem Radius von min. 50 mm
- + Für den professionellen Einsatz
- + Schnittleistung 4,0 mm in Aluminium und 3,2 mm in Stahl
- + Motorleistung 710 W, Hubzahl 1.600 min⁻¹

Leistungsaufnahme	710 W
Leerlaufhubzahl	1600 min ⁻¹
Kleinster Schnitttradius	50 mm
Schnittleistung 200 N/mm ²	4,0 mm
Schnittleistung 400 N/mm ²	3,2 mm
Schnittleistung 600 N/mm ²	2,5 mm
Schnittleistung 800 N/mm ²	1,5 mm
Gewicht	3,4 kg

Mitgeliefertes Zubehör im Detail

762007-1	Einstellehre	1
783202-0	Sechskantstiftschlüssel 4 mm	1
792287-5	Messersatz	1
821550-0	MAKPAC Gr. 2	1

JS3201J

1
1
1
1

JN1601 Knabber
550 W • 2.200 min⁻¹

JN1601J



- + Ein schlanker Knabber, der sauber-kantige gerade und kurvenförmige Schnitte erreicht
- + Ideal für das Schneiden von z. B. Dachbaustoffen
- + Die Knabbermatrize ist um 360 Grad verstellbar mit 90 Grad Arretierung
- + Eine Schnittleistung von 2,5 mm für Aluminium und 1,6 mm für Stahl
- + Motorleistung 550 W, Leerlaufhubzahl 2.200 min⁻¹

Leistungsaufnahme	550 W
Leerlaufhubzahl	2200 min ⁻¹
Kleinster Schnitttradius	45 mm
Schnittleistung 200 N/mm ²	2,5 mm
Schnittleistung 400 N/mm ²	1,6 mm
Schnittleistung 600 N/mm ²	1,2 mm
Schnittleistung 800 N/mm ²	0,8 mm
Gewicht	1,6 kg

Mitgeliefertes Zubehör im Detail

781028-4	Einmaulschlüssel SW32	1
783208-8	Sechskantstiftschlüssel 2,5 mm	1
821549-5	MAKPAC Gr. 1	1
A-15051	Matrize	1
A-83951	Kerbstift	1

JN1601J

1
1
1
1
1

JN3201 Knabber
710 W • 1.300 min⁻¹

JN3201J



- + Ein schlanker Knabber, der sauber-kantige gerade und kurvenförmige Schnitte erreicht
- + Mit Bügelhandgriff
- + Ideal für das Schneiden von z. B. Dachbaustoffen
- + Eine Schnittleistung von 3,5 mm für Aluminium und 3,2 mm für Stahl
- + Motorleistung 710 W, Leerlaufhubzahl 1.300 min⁻¹

Leistungsaufnahme	710 W
Leerlaufhubzahl	1300 min ⁻¹
Kleinster Schnitttradius	128 mm
Schnittleistung 200 N/mm ²	3,5 mm
Schnittleistung 400 N/mm ²	3,2 mm
Schnittleistung 600 N/mm ²	2,5 mm
Schnittleistung 800 N/mm ²	1,0 mm
Schnittkreis	8 mm
Gewicht	3,4 kg

Mitgeliefertes Zubehör im Detail

783201-2	Sechskantstiftschlüssel 3 mm	1
792292-2	Matrize	1
792728-1	Kerbstift	1

JN3201J

1
1
1

HB350 Magnet-Kernbohrmaschine
1.050 Watt • 35 mm • 8.000 N • 850 min⁻¹

HB350





- + Die Magnetbohrmaschine ist mit einem integrierten Elektromagneten ausgestattet und eignet sich damit ideal für Über-Kopf-Arbeiten oder Arbeiten an vertikalen Flächen
- + Die Haltekraft beträgt 8000 N auf magnetischen Materialien
- + Inklusive Öltank für die Kühlung und Schmierung
- + Mit 3-Speichen-Drehgriff
- + Mit Weldon-Bohrer-Aufnahme
- + Der Magnet ist separat vom Motor steuerbar



Leistungsaufnahme	1050 W
Leerlaufdrehzahl	850 min ⁻¹
Haltekraft	8000 N
Gewicht	11,6 kg

JR1000FT Reciprosäge 340 W • 4.800 min ⁻¹ • 14 mm			 JR1000FTJ																																		
 <ul style="list-style-type: none"> + Eine kleine, leichte Reciprosäge mit 340 W Motor + Mit Universalaufnahme und werkzeuglosem Sägeblattwechsel + Die Reciprosäge bietet dank seiner kompakten Baugröße einen Zugang zu engen Bereichen + Hubhöhe 14 mm, Hubzahl 0 bis 4.800 min⁻¹ + Mit leuchtstarker LED 	<table border="1"> <tr><td>Leistungsaufnahme</td><td>340 W</td></tr> <tr><td>Leerlaufhubzahl</td><td>0 - 4800 min⁻¹</td></tr> <tr><td>Hubhöhe</td><td>14 mm</td></tr> <tr><td>Max. Schnittleistung Holz 90°</td><td>55 mm</td></tr> <tr><td>Max. Schnittleistung Rohr</td><td>25 mm</td></tr> <tr><td>Gewicht</td><td>1,6 kg</td></tr> </table>	Leistungsaufnahme	340 W	Leerlaufhubzahl	0 - 4800 min ⁻¹	Hubhöhe	14 mm	Max. Schnittleistung Holz 90°	55 mm	Max. Schnittleistung Rohr	25 mm	Gewicht	1,6 kg	Mitgeliefertes Zubehör im Detail <table border="1"> <tr><td>783201-2</td><td>Sechskantstiftschlüssel 3 mm</td></tr> <tr><td>821549-5</td><td>MAKPAC Gr. 1</td></tr> <tr><td>A-40945</td><td>Rundfeile</td></tr> <tr><td>A-40951</td><td>Flachfeile</td></tr> <tr><td>A-40967</td><td>Schleifadapter 153-93</td></tr> </table>	783201-2	Sechskantstiftschlüssel 3 mm	821549-5	MAKPAC Gr. 1	A-40945	Rundfeile	A-40951	Flachfeile	A-40967	Schleifadapter 153-93	<table border="1"> <tr><td>JR1000FTJ</td><td></td></tr> <tr><td>1</td><td></td></tr> <tr><td>1</td><td></td></tr> <tr><td>1</td><td></td></tr> <tr><td>1</td><td></td></tr> <tr><td>1</td><td></td></tr> </table>	JR1000FTJ		1		1		1		1		1	
Leistungsaufnahme	340 W																																				
Leerlaufhubzahl	0 - 4800 min ⁻¹																																				
Hubhöhe	14 mm																																				
Max. Schnittleistung Holz 90°	55 mm																																				
Max. Schnittleistung Rohr	25 mm																																				
Gewicht	1,6 kg																																				
783201-2	Sechskantstiftschlüssel 3 mm																																				
821549-5	MAKPAC Gr. 1																																				
A-40945	Rundfeile																																				
A-40951	Flachfeile																																				
A-40967	Schleifadapter 153-93																																				
JR1000FTJ																																					
1																																					
1																																					
1																																					
1																																					
1																																					

JR3051T Reciprosäge 1.200 W • 0-3.000 min ⁻¹			 JR3051TK																						
 <ul style="list-style-type: none"> + Kompakte Reciprosäge mit 32 mm Hublänge für schnelle Schnitte + Mit kraftvollem 1.200 Watt Motor + Der Sägeblattwechsel erfolgt schnell und einfach ohne Werkzeug + Mit elektronisch regelbarer Hubzahl 	<table border="1"> <tr><td>Leistungsaufnahme</td><td>1200 W</td></tr> <tr><td>Leerlaufhubzahl</td><td>0 - 3000 min⁻¹</td></tr> <tr><td>Hubhöhe</td><td>30 mm</td></tr> <tr><td>Max. Schnittleistung Holz 90°</td><td>255 mm</td></tr> <tr><td>Max. Schnittleistung Rohr</td><td>130 mm</td></tr> <tr><td>Gewicht</td><td>3,2 - 3,3 kg</td></tr> </table>	Leistungsaufnahme	1200 W	Leerlaufhubzahl	0 - 3000 min ⁻¹	Hubhöhe	30 mm	Max. Schnittleistung Holz 90°	255 mm	Max. Schnittleistung Rohr	130 mm	Gewicht	3,2 - 3,3 kg	Mitgeliefertes Zubehör im Detail <table border="1"> <tr><td>821621-3</td><td>Reciprosägeblätter 3 Stück</td></tr> <tr><td></td><td>Transportkoffer Kunststoff</td></tr> </table>	821621-3	Reciprosägeblätter 3 Stück		Transportkoffer Kunststoff	<table border="1"> <tr><td>JR3051TK</td><td></td></tr> <tr><td>1</td><td>*</td></tr> <tr><td>1</td><td></td></tr> </table>	JR3051TK		1	*	1	
Leistungsaufnahme	1200 W																								
Leerlaufhubzahl	0 - 3000 min ⁻¹																								
Hubhöhe	30 mm																								
Max. Schnittleistung Holz 90°	255 mm																								
Max. Schnittleistung Rohr	130 mm																								
Gewicht	3,2 - 3,3 kg																								
821621-3	Reciprosägeblätter 3 Stück																								
	Transportkoffer Kunststoff																								
JR3051TK																									
1	*																								
1																									

JR3061T Reciprosäge 1.250 W • 0-3.000 min ⁻¹ • 32 mm			JR3061T																						
 <ul style="list-style-type: none"> + Kompakte Reciprosäge mit 32 mm Hublänge für schnelle Schnitte + Mit kraftvollem 1.250-Watt-Motor + Der Sägeblattwechsel erfolgt schnell und ohne Werkzeug + Verstellbarer Führungsschuh für eine gleichmäßigere Sägeblattabnutzung + Elektronisch regelbare Hubzahl + Ausklappbarer Haken zum Aufhängen bspw an einem Rohr + Einfacher Kohlebürstenwechsel 	<table border="1"> <tr><td>Leistungsaufnahme</td><td>1250 W</td></tr> <tr><td>Leerlaufhubzahl</td><td>0 - 3000 min⁻¹</td></tr> <tr><td>Hubhöhe</td><td>32 mm</td></tr> <tr><td>Max. Schnittleistung Holz 90°</td><td>255 mm</td></tr> <tr><td>Max. Schnittleistung Rohr</td><td>130 mm</td></tr> <tr><td>Gewicht</td><td>3,8 kg</td></tr> </table>	Leistungsaufnahme	1250 W	Leerlaufhubzahl	0 - 3000 min ⁻¹	Hubhöhe	32 mm	Max. Schnittleistung Holz 90°	255 mm	Max. Schnittleistung Rohr	130 mm	Gewicht	3,8 kg	Mitgeliefertes Zubehör im Detail <table border="1"> <tr><td>821718-8</td><td>Reciprosägeblätter 3 Stück</td></tr> <tr><td></td><td>Transportkoffer Kunststoff</td></tr> </table>	821718-8	Reciprosägeblätter 3 Stück		Transportkoffer Kunststoff	<table border="1"> <tr><td>JR3061T</td><td></td></tr> <tr><td>1</td><td>*</td></tr> <tr><td>1</td><td></td></tr> </table>	JR3061T		1	*	1	
Leistungsaufnahme	1250 W																								
Leerlaufhubzahl	0 - 3000 min ⁻¹																								
Hubhöhe	32 mm																								
Max. Schnittleistung Holz 90°	255 mm																								
Max. Schnittleistung Rohr	130 mm																								
Gewicht	3,8 kg																								
821718-8	Reciprosägeblätter 3 Stück																								
	Transportkoffer Kunststoff																								
JR3061T																									
1	*																								
1																									

JR3070CT Reciprosäge 1.510 W • 0-2.800 min ⁻¹ • 32 mm			 JR3070CT																						
 <ul style="list-style-type: none"> + Eine vibrationsarme und leistungsstarke Reciprosäge mit 1.510 W Motor + Mit universalaufnahme und werkzeuglosem Sägeblattwechsel + Mit Anti-Vibrations-Technologie (AVT) und elektronisch regelbarer Drehzahl von 0 bis 2.800 min⁻¹ + Für eine Hubhöhe von 32 mm + Pendelhub in drei Stufen plus Neutralstellung 	<table border="1"> <tr><td>Leistungsaufnahme</td><td>1510 W</td></tr> <tr><td>Leerlaufhubzahl</td><td>0 - 2800 min⁻¹</td></tr> <tr><td>Hubhöhe</td><td>32 mm</td></tr> <tr><td>Max. Schnittleistung Holz 90°</td><td>255 mm</td></tr> <tr><td>Max. Schnittleistung Rohr</td><td>130 mm</td></tr> <tr><td>Gewicht</td><td>4,6 kg</td></tr> </table>	Leistungsaufnahme	1510 W	Leerlaufhubzahl	0 - 2800 min ⁻¹	Hubhöhe	32 mm	Max. Schnittleistung Holz 90°	255 mm	Max. Schnittleistung Rohr	130 mm	Gewicht	4,6 kg	Mitgeliefertes Zubehör im Detail <table border="1"> <tr><td>821621-3</td><td>Reciprosägeblätter 3 Stück</td></tr> <tr><td></td><td>Transportkoffer Kunststoff</td></tr> </table>	821621-3	Reciprosägeblätter 3 Stück		Transportkoffer Kunststoff	<table border="1"> <tr><td>JR3070CT</td><td></td></tr> <tr><td>1</td><td>*</td></tr> <tr><td>1</td><td></td></tr> </table>	JR3070CT		1	*	1	
Leistungsaufnahme	1510 W																								
Leerlaufhubzahl	0 - 2800 min ⁻¹																								
Hubhöhe	32 mm																								
Max. Schnittleistung Holz 90°	255 mm																								
Max. Schnittleistung Rohr	130 mm																								
Gewicht	4,6 kg																								
821621-3	Reciprosägeblätter 3 Stück																								
	Transportkoffer Kunststoff																								
JR3070CT																									
1	*																								
1																									

4329 Pendelhubstichsäge 450 W • 500-3.100 min ⁻¹			 4329J																														
 <ul style="list-style-type: none"> + Eine leistungsfähige und leichte 450 W Pendelhubstichsäge mit dreistufiger PendelhubEinstellung + Neutralstellung + Wirkungsvolles Antivibrationssystem und niedriger Geräuschpegel + Motordrehzahl kann zwischen 500 und 3.100 min⁻¹ eingestellt werden + Hubhöhe 18 mm + Schnittleistung Holz 65 mm, Stahl 6 mm + Aluminium-Schwenkboden 	<table border="1"> <tr><td>Leistungsaufnahme</td><td>450 W</td></tr> <tr><td>Max. Ausgangsleistung</td><td>420 W</td></tr> <tr><td>Leerlaufhubzahl</td><td>500 - 3100 min⁻¹</td></tr> <tr><td>Hubhöhe</td><td>18 mm</td></tr> <tr><td>Max. Neigung links / rechts</td><td>45°</td></tr> <tr><td>Max. Schnittleistung Holz 90°</td><td>65 mm</td></tr> <tr><td>Schnittleistung Stahl</td><td>6 mm</td></tr> <tr><td>Gewicht</td><td>1,9 kg</td></tr> </table>	Leistungsaufnahme	450 W	Max. Ausgangsleistung	420 W	Leerlaufhubzahl	500 - 3100 min ⁻¹	Hubhöhe	18 mm	Max. Neigung links / rechts	45°	Max. Schnittleistung Holz 90°	65 mm	Schnittleistung Stahl	6 mm	Gewicht	1,9 kg	Mitgeliefertes Zubehör im Detail <table border="1"> <tr><td>783201-2</td><td>Sechskantstiftschlüssel 3 mm</td></tr> <tr><td>821549-5</td><td>MAKPAC Gr. 1</td></tr> <tr><td>A-85628</td><td>Stichsägeblatt B-10</td></tr> </table>	783201-2	Sechskantstiftschlüssel 3 mm	821549-5	MAKPAC Gr. 1	A-85628	Stichsägeblatt B-10	<table border="1"> <tr><td>4329J</td><td></td></tr> <tr><td>1</td><td></td></tr> <tr><td>1</td><td></td></tr> <tr><td>1</td><td></td></tr> </table>	4329J		1		1		1	
Leistungsaufnahme	450 W																																
Max. Ausgangsleistung	420 W																																
Leerlaufhubzahl	500 - 3100 min ⁻¹																																
Hubhöhe	18 mm																																
Max. Neigung links / rechts	45°																																
Max. Schnittleistung Holz 90°	65 mm																																
Schnittleistung Stahl	6 mm																																
Gewicht	1,9 kg																																
783201-2	Sechskantstiftschlüssel 3 mm																																
821549-5	MAKPAC Gr. 1																																
A-85628	Stichsägeblatt B-10																																
4329J																																	
1																																	
1																																	
1																																	

JV0600 Pendelhubstichsäge650 W • 500-3100 min⁻¹

- + Eine 650 W Pendelhubstichsäge mit dreistufiger Pendelbewegung plus Neutralstellung
- + Werkzeugloser Sägeblattwechsel
- + Besonders Vibrationsarm für lange Arbeiten
- + Niedriger Geräuschpegel
- + Elektronisch regelbare Drehzahl von 500 bis 3100 min⁻¹. Hubhöhe 23 mm, hat eine max. Schnittleistung von 90 mm in Holz und 10 mm in Stahl

Leistungsaufnahme	650 W
Max. Ausgangsleistung	600 W
Leerlaufhubzahl	500 - 3100 min ⁻¹
Hubhöhe	23 mm
Max. Neigung links / rechts	45°
Max. Schnittleistung Holz 90°	90 mm
Schnittleistung Stahl	10 mm
Max. Schnittleistung Aluminium	20 mm
Gewicht	2,5 kg

Mitgeliefertes Zubehör im Detail

783201-2	Sechskantstiftschlüssel 3 mm
821549-5	MAKPAC Gr. 1
837803-7	Tiefziehteil f. MAKPAC
A-85628	Stichsägeblatt B-10

JV0600J

1
1
1
1

4351FCT Pendelhubstichsäge720 W • 800-2.800 min⁻¹

- + Eine leistungsfähige 720 W Pendelhubstichsäge mit dreistufiger Pendelhubbeinstellung + Neutralstellung
- + Werkzeugloser Sägeblattwechsel für professionelle Anwendung
- + Wirkungsvolles Antivibrationssystem und niedriger Geräuschpegel
- + Die Hubzahl kann zwischen 800 und 2.800 min⁻¹ eingestellt werden
- + Hubhöhe 26 mm
- + Schnittleistung Holz 135 mm, Stahl 10 mm

Leistungsaufnahme	720 W
Max. Ausgangsleistung	700 W
Leerlaufhubzahl	800 - 2800 min ⁻¹
Hubhöhe	26 mm
Max. Neigung links / rechts	45°
Max. Schnittleistung Holz 90°	135 mm
Schnittleistung Stahl	10 mm
Gewicht	2,5 kg

Mitgeliefertes Zubehör im Detail

415524-7	Spanreißschutz
417852-6	Gleitschuh ET
417853-4	Absaugstutzen
783202-0	Sechskantstiftschlüssel 4 mm
821549-5	MAKPAC Gr. 1
837803-7	Tiefziehteil f. MAKPAC
A-85628	Stichsägeblatt B-10
A-85737	Stichsägeblatt B-22
A-85793	Stichsägeblatt BR-13

4351FCTJ

1
1
1
1
1
1
1
1

**4350FCT** Pendelhubstichsäge720 W • 800-2.800 min⁻¹

- + Eine leistungsfähige 720 W Pendelhubstichsäge mit dreistufiger Pendelhubbeinstellung + Neutralstellung
- + Werkzeugloser Messerwechsel für professionelle Anwendung
- + Wirkungsvolles Antivibrationssystem und niedriger Geräuschpegel
- + Motordrehzahl kann zwischen 800 und 2.800 min⁻¹ eingestellt werden
- + Hubhöhe 26 mm
- + Schnittleistung Holz 135 mm, Stahl 10 mm

Leistungsaufnahme	720 W
Max. Ausgangsleistung	700 W
Leerlaufhubzahl	800 - 2800 min ⁻¹
Hubhöhe	26 mm
Max. Neigung links / rechts	45°
Max. Schnittleistung Holz 90°	135 mm
Schnittleistung Stahl	10 mm
Gewicht	2,7 kg

Mitgeliefertes Zubehör im Detail

417852-6	Gleitschuh ET
417853-4	Absaugstutzen
783202-0	Sechskantstiftschlüssel 4 mm
821549-5	MAKPAC Gr. 1
837803-7	Tiefziehteil f. MAKPAC
A-85628	Stichsägeblatt B-10
A-85737	Stichsägeblatt B-22
A-85793	Stichsägeblatt BR-13

4350FCTJ

1
1
1
1
1
2je
2je

4327 Stichsäge450 W • 500-3100 min⁻¹

- + Eine leistungsfähige und leichte 450 W Stichsäge
- + Wirkungsvolles Antivibrationssystem und niedriger Geräuschpegel
- + Motordrehzahl kann je nach Werkstoff zwischen 500 und 3100 min⁻¹ eingestellt werden
- + Mit einer Hubhöhe von 18 mm
- + Die Schnittleistung bei Holz 65 mm, bei Stahl 6 mm

Leistungsaufnahme	450 W
Max. Ausgangsleistung	420 W
Leerlaufhubzahl	500 - 3100 min ⁻¹
Hubhöhe	18 mm
Max. Neigung links / rechts	45°
Max. Schnittleistung Holz 90°	65 mm
Schnittleistung Stahl	6 mm
Gewicht	1,9 kg

Mitgeliefertes Zubehör im Detail

783201-2	Sechskantstiftschlüssel 3 mm
821549-5	MAKPAC Gr. 1
837803-7	Tiefziehteil f. MAKPAC
A-85628	Stichsägeblatt B-10

4327J

1
1
1
1

HS6601 Handkreissäge1.050 W • 54,5 mm • 5.200 min⁻¹

HS6601J



- + Eine robuste Handkreissäge mit 1.050 W-Motor und einer Drehzahl von 5.200 min⁻¹, konzipiert für den professionellen Einsatz
- + Für Sägeblätter mit 165 mm Durchmesser erreicht die Maschine eine Schnitttiefe von max. 54,5 mm
- + Kompaktes Design für zusätzliche Kontrolle und Sicherheit
- + Führungsschiene und Adapter als Zubehör

Leistungsaufnahme	1050 W
Leerlaufdrehzahl	5200 min ⁻¹
Max. Schnittleistung 90°	54,5 mm
Max. Schnittleistung 45°	37,5 mm
Max. Neigung links / rechts	0 / 45°
Bohrung	20 / 30 mm
Gewicht	3,4 kg

Mitgeliefertes Zubehör im Detail	
164095-8	Parallelanschlag
196520-1	Absaugstutzen
783217-7	6-kant-Stiftschlüssel 5mm
821551-8	MAKPAC Gr. 3

HS6601J	
1	1
1	1
1	1
1	1

HS6101 Handkreissäge1.100 W • 54,5 mm • 5.500 min⁻¹

HS6101J



- + Eine robuste Handkreissäge mit Motorbremse, 1100 W Motor und einer Drehzahl von 5.500 min⁻¹, konzipiert für den professionellen Einsatz
- + Für Sägeblätter mit 165 mm Durchmesser erreicht die Maschine eine Schnitttiefe von max. 54,5 mm
- + Kompaktes Design für zusätzliche Kontrolle und Sicherheit
- + Führungsschiene und Adapter als Zubehör

Leistungsaufnahme	1100 W
Leerlaufdrehzahl	5500 min ⁻¹
Max. Schnittleistung 90°	54,5 mm
Max. Schnittleistung 45°	39,5 mm
Schnittleistung 50°	35,5 mm
Max. Neigung links / rechts	0 / 50°
Bohrung	20 / 30 mm
Gewicht	3,5 kg

Mitgeliefertes Zubehör im Detail	
164095-8	Parallelanschlag
195838-7	Führungsschienenadapter B
453289-3	Absaugstutzen
821552-6	MAKPAC Gr. 4

HS6101J	
1	1
1	1
1	1
1	1

HS7601 Handkreissäge1.200 W • 66 mm • 5.200 min⁻¹

HS7601J



- + Eine robuste Handkreissäge mit 1.200 W Motor und einer Drehzahl von 5.200 min⁻¹, konzipiert für den professionellen Einsatz
- + Für Sägeblätter mit 190 mm Durchmesser erreicht die Maschine eine Schnitttiefe von max. 66 mm
- + Kompaktes Design für zusätzliche Kontrolle und Sicherheit
- + Führungsschiene und Adapter als Zubehör

Leistungsaufnahme	1200 W
Leerlaufdrehzahl	5200 min ⁻¹
Max. Schnittleistung 90°	66 mm
Max. Schnittleistung 45°	46 mm
Max. Neigung links / rechts	0 / 45°
Gewicht	3,8 kg

Mitgeliefertes Zubehör im Detail	
164095-8	Parallelanschlag
196520-1	Absaugstutzen
783203-8	Sechskantstiftschlüssel 5 mm
821552-6	MAKPAC Gr. 4
838108-8	Tiefziehteil f. MAKPAC
	HM-Sägeblatt 190 mm, 12Z

HS7601J	
1	1
1	1
1	1
1	1
1	1
1	1

HS7101 Handkreissäge1.400 W • 67 mm • 5.500 min⁻¹

HS7101J



- + Eine robuste Handkreissäge mit Motorbremse, 1.400 W Motor und einer Drehzahl von 5.500 min⁻¹, konzipiert für den professionellen Einsatz
- + Für Sägeblätter mit 190 mm Durchmesser erreicht die Maschine eine Schnitttiefe von max. 67 mm
- + Kompaktes Design für zusätzliche Kontrolle und Sicherheit
- + Führungsschiene und Adapter als Zubehör

Leistungsaufnahme	1400 W
Leerlaufdrehzahl	5500 min ⁻¹
Max. Schnittleistung 90°	67 mm
Max. Schnittleistung 45°	48,5 mm
Schnittleistung 50°	43,5 mm
Max. Neigung links / rechts	0 / 50°
Bohrung	20 / 30 mm
Gewicht	3,8 kg

Mitgeliefertes Zubehör im Detail	
164095-8	Parallelanschlag
195837-9	Führungsschienenadapter A
453289-3	Absaugstutzen
783204-6	6-kant-Stiftschlüssel
821552-6	MAKPAC Gr. 4
837807-9	Tiefziehteil f. MAKPAC
	HM-Sägeblatt 190 mm, 12Z

HS7101J	
1	1
1	1
1	1
1	1
1	1
1	1

HS7611 Handkreissäge1.600 W • 65 mm • 5.500 min⁻¹

HS7611



- + Eine robuste Handkreissäge mit 1.600 W Motor und einer Drehzahl von 5.500 min⁻¹, konzipiert für den professionellen Einsatz
- + Für Sägeblätter mit 190 mm Durchmesser erreicht die Maschine eine Schnitttiefe von max. 65 mm
- + Kompaktes Design für zusätzliche Kontrolle und Sicherheit

Leistungsaufnahme	1600 W
Leerlaufdrehzahl	5500 min ⁻¹
Max. Schnittleistung 90°	65 mm
Max. Schnittleistung 45°	45 mm
Max. Neigung links / rechts	0 / 45°
Bohrung	20 / 30 mm
Gewicht	3,9 kg

Mitgeliefertes Zubehör im Detail	
164095-8	Parallelanschlag
196520-1	Absaugstutzen
783203-8	Sechskantstiftschlüssel 5 mm
B-31974	Kreissägeblatt M-FORCE

HS7611	
1	1
1	1
1	1
1	1

N5900B Handkreissäge2.000 W • 85 mm • 4.100 min⁻¹

N5900B

Handkreissägen



- + Eine robuste und hochleistungsfähige Handkreissäge mit einem 2.000 W Motor und einer Drehzahl von 4.100 min⁻¹, konzipiert für professionelle Anwendungen
- + Mit einem Sägeblattdurchmesser von 235 mm erreicht die Säge eine Schnitttiefe von max. 85 mm, bei 50° Schrägschnitt 53 mm
- + Die geräuscharme Säge verfügt über leichte und robuste Magnesiumbauteile

Leistungsaufnahme	2000 W
Leerlaufdrehzahl	4100 min ⁻¹
Max. Schnittleistung 90°	85 mm
Max. Schnittleistung 45°	60 mm
Schnittleistung 50°	53 mm
Max. Neigung links / rechts	0 / 50°
Bohrung	30 mm
Gewicht	6,8 kg

Mitgeliefertes Zubehör im Detail

164367-1	Parallelanschlag
193068-4	Absaugstutzen
783204-6	6-kant-Stiftschlüssel
821552-6	MAKPAC Gr. 4
837873-6	Tiefziehteil f. MAKPAC
B-32269	Kreissägeblatt MAKFORCE

N5900BJ

1
1
1
1
1
1

5903R Handkreissäge2.000 W • 85 mm • 4.500 min⁻¹

5903R

Handkreissägen



- + Eine effiziente und robuste, hochleistungsfähige Handkreissäge mit einem 2.000 W Motor und einer Drehzahl von 4.500 min⁻¹, konzipiert für professionelle Anwendungen
- + Gehrungsschnitte sind bis 45° möglich
- + Sanftanlauf für zusätzliche Sicherheit
- + Mit einem Sägeblattdurchmesser von 235 mm erreicht die Maschine eine Schnitttiefe von max. 85 mm

Leistungsaufnahme	2000 W
Leerlaufdrehzahl	4500 min ⁻¹
Max. Schnittleistung 90°	85 mm
Max. Schnittleistung 45°	64 mm
Max. Neigung links / rechts	0 / 45°
Bohrung	30 mm
Schnittleistung 45° Gehrung	64 mm
Gewicht	7,2 kg

Mitgeliefertes Zubehör im Detail

165084-6	Parallelanschlag
456914-5	Absaugstutzen
783204-6	6-kant-Stiftschlüssel
B-32269	Kreissägeblatt MAKFORCE

5903R

1
1
1
1

HS0600 Handkreissäge2.000 W • 101 mm • 4.300 min⁻¹

HS0600

Handkreissägen



- + Eine effiziente und robuste, hochleistungsfähige Handkreissäge mit einem 2.000 W Motor und einer Drehzahl von 4.300 min⁻¹, konzipiert für professionelle Anwendungen
- + Für Sägeblätter mit 270 mm Durchmesser erreicht die Maschine eine Schnitttiefe von max. 101 mm
- + Kugelgelagerter Motor gewährleistet eine lange Lebensdauer

Leistungsaufnahme	2000 W
Leerlaufdrehzahl	4300 min ⁻¹
Max. Schnittleistung 90°	101 mm
Max. Schnittleistung 45°	71 mm
Schnittleistung 50°	63 mm
Max. Neigung links / rechts	0 / 45°
Bohrung	30 mm
Gewicht	6,9 kg

Mitgeliefertes Zubehör im Detail

164367-1	Parallelanschlag
783204-6	6-kant-Stiftschlüssel
B-32172	Kreissägeblatt MAKFORCE

HS0600

1
1
1

5103R Handkreissäge2.100 W • 100 mm • 3.800 min⁻¹

5103R

Handkreissägen



- + Eine effiziente und robuste, hochleistungsfähige Handkreissäge mit einem 2.100 W Motor und einer Drehzahl von 3.800 min⁻¹, konzipiert für professionelle Anwendungen
- + Mit einem Sägeblattdurchmesser von 270 mm erreicht die Maschine eine Schnitttiefe von max. 100 mm

Leistungsaufnahme	2100 W
Leerlaufdrehzahl	3800 min ⁻¹
Max. Schnittleistung 90°	100 mm
Max. Schnittleistung 45°	73 mm
Bohrung	30 mm
Schnittleistung 45° Gehrung	73 mm
Gewicht	9,3 kg

Mitgeliefertes Zubehör im Detail

165084-6	Parallelanschlag
783204-6	6-kant-Stiftschlüssel

5103R

1
1

5143R Handkreissäge2.200 W • 130 mm • 2.700 min⁻¹

5143R

Handkreissägen



- + Große Handkreissäge mit einem 2.200 W Motor und einer Drehzahl von 2.700 min⁻¹
- + Mit einem Sägeblattdurchmesser von 355 mm erreicht die Maschine eine Schnitttiefe von max. 130 mm
- + Sanftanlauf für zusätzliche Sicherheit
- + Die vollkugelgelagerte Struktur sowie der Motor der Maschine gewährleisten eine lange Lebensdauer

Leistungsaufnahme	2200 W
Leerlaufdrehzahl	2700 min ⁻¹
Max. Schnittleistung 90°	130 mm
Max. Schnittleistung 45°	90 mm
Max. Schnittleistung 56°	60 mm
Max. Schnittleistung 60°	60 mm
Bohrung	30 mm
Schnittleistung 45° Gehrung	90 mm
Gewicht	12,5 kg

Mitgeliefertes Zubehör im Detail

152498-8	Parallelanschlag
415816-4	Absaugstutzen

5143R

1
1

5017RKB Handkreissäge1.400 W • 66 mm • 4.800 min⁻¹

5017RKB



- + Drehzahl 4.800 min⁻¹
- + Konzipiert für professionelle Anwendungen
- + Mit einem Sägeblattdurchmesser von 190 mm erreicht die Säge eine Schnitttiefe von 66 mm
- + Die Staubbox macht das Anschließen einer Fremdabsaugung in den meisten Fällen überflüssig
- + Ideal für Innenausbau und Montage

Leistungsaufnahme	1400 W
Leerlaufdrehzahl	4800 min ⁻¹
Max. Schnittleistung 90°	66 mm
Max. Schnittleistung 45°	46 mm
Bohrung	30 mm
Schnittleistung 45° Gehrung	46 mm
Gewicht	5,5 kg

Mitgeliefertes Zubehör im Detail	
783203-8	Sechskantstiftschlüssel 5 mm

5017RKB	
1	

SP6000 Tauchsäge1.300 W • 2.200-6.400 min⁻¹ • 56 mm

SP6000JI



- + Eine Tauchkreissäge für präzise Schnitte
- + Ideal für Tauchschnitte in Vollholz, Holzverbund- und Plattenwerkstoffe sowie in Aluminium
- + Der Einsatz einer Führungsschiene wird empfohlen
- + Eine Motorleistung von 1.300 W, Schnittleistung 56 mm
- + Drehzahl kann zwischen 2.200 und 6.400 min⁻¹ eingestellt werden
- + Führungsschiene 1400 mm inklusive

Leistungsaufnahme	1300 W
Leerlaufdrehzahl	2200 - 6400 min ⁻¹
Max. Schnittleistung 90°	56 mm
Max. Schnittleistung 48°	38 mm
Max. Schnittleistung 45°	40 mm
Max. Neigung links / rechts	1 / 48°
Bohrung	20 mm
Gewicht	4,1 kg

Mitgeliefertes Zubehör im Detail	
194368-5	Führungsschiene 1400 mm
783203-8	Sechskantstiftschlüssel 5 mm
821552-6	MAKPAC Gr. 4
838390-9	Tiefziehteil f. MAKPAC
B-56764	SPECIALIZED Sägeb.165x20x48Z

SP6000JI	
1	
1	
1	
1	
1	

Führungsschienen**Zwingen für Führungsschienen**

Länge 1000 mm	199140-0			Zwingen, passend für alle Schienen	Schraubzwingen-Set 2 St.
Länge 1400 mm	194368-5				194385-5
Länge 1900 mm	194925-9				Klemmzwingen-Set 2 St.
Länge 3000 mm	194367-7				199826-6



LH1040F Kapp- und Gehrungssäge
1.650 W • 260 mm

LH1040F

- + Eine kompakte Kapp-, Gehrungs- und Tischsäge mit einem kraftvollen 1.650 W Motor und hoher Schnittleistung von 69 x 130 / 93 x 95 mm
- + Max Sägeblattdurchmesser 260 mm
- + Einfacher Wechsel zwischen Tischkreissäge und Gehrungssäge
- + Ihre Vielseitigkeit macht diese Säge zu einer idealen Wahl für Baustellen



Schnittleistung 90°	93 x 95 / 69 x 130 mm
Leistungsaufnahme	1650 W
Leerlaufdrehzahl	4800 min ⁻¹
Schnittleistung 45° Gehrung	93 x 67 / 69 x 85 mm
Schnittleistung bei 90°	40 mm
Schnittleistung Neigung links 45°	53 x 95 / 35 x 130 mm
Max. Neigung links / rechts	45 / 0°
Max. Gehrung links / rechts	45 / 45°
Bohrung	30 mm
Gewicht	14,3 kg

Mitgeliefertes Zubehör im Detail LH1040F

122707-9	Parallelanschlag	1
192625-5	Schraubzwinde	1
418626-8	Sägeblattabdeckung	1
762001-3	Einstelldreieck	1
782212-4	Steckschlüssel SW13	1
	HM-Sägeblatt 260x30 mm, 60Z	1

Tisch-, Kapp- und Gehrungssägen

LH201FL Kapp- und Gehrungssäge
1.650 W • 305 mm

LH201FL

- + Eine kompakte Kapp-, Gehrungs-, und Tischsäge mit einem kraftvollen 1.650 W Motor und hoher Schnittleistung von 62 x 200 / 95 x 155 mm
- + Max Sägeblattdurchmesser 305 mm
- + Einfacher Wechsel zwischen Tischkreissäge und Gehrungssäge
- + Ihre Vielseitigkeit macht diese Säge zu einer idealen Wahl für Baustellen



Leistungsaufnahme	1650 W
Leerlaufdrehzahl	3800 min ⁻¹
Schnittleistung 90°	95 x 155 / 62 x 200 mm
Schnittleistung 45° Gehrung	95 x 110 / 62 x 135 mm
Schnittleistung bei 90° (als Tischkreissäge)	52 mm
Schnittleistung Neigung links 45°	64 x 155 / 40 x 200 mm
Max. Neigung links / rechts	45 / 0°
Max. Gehrung links / rechts	47 / 52°
Bohrung	30 mm
Laserklasse	2
Gewicht	20,9 kg

Mitgeliefertes Zubehör im Detail LH201FL

192621-3	Auflageverlängerung R / L	1
762001-3	Einstelldreieck	1
B-32786	MAKBLADE Sägeb. 305x30x40Z	1
JM23100197	Steckschlüssel SW13-3	1
JM23100500	Auflageverlängerung	1
JM23100501	Staubsaack	1
JM23100502	Horizontalschraubzwinde	1
JM23300008	Parallelanschlag	1
JM27000086	Schiebestock	1

Tisch-, Kapp- und Gehrungssägen

LF1000 Tisch-, Kapp- und Gehrungssäge
1.650 W • 260 mm • 2.700 min⁻¹

LF1000

- + Eine Tisch-, Kapp- und Gehrungssäge mit einem kraftvollen 1.650 W Motor und hoher Schnittleistung von 68 x 155 / 20 x 180 mm
- + Max. Sägeblattdurchmesser 260 mm
- + Einfacher Wechsel zwischen Tischkreissäge und Gehrungssäge
- + Ihre Vielseitigkeit macht diese Säge zu einer idealen Wahl für Baustellen



Leistungsaufnahme	1650 W
Leerlaufdrehzahl	2700 min ⁻¹
Schnittleistung 90°	68 x 155 mm
Schnittleistung 45° Gehrung	50 x 150 mm
Schnittleistung bei 90° (als Tischkreissäge)	70 mm
Schnittleistung 45° Neigung	48 mm
Max. Neigung links / rechts	45 / 0°
Max. Gehrung links / rechts	45 / 45°
Bohrung	30 mm
Gewicht	36 kg

Mitgeliefertes Zubehör im Detail LF1000

122728-1	Schraubzwinde kpl.	1
122729-9	Parallelanschlag kpl.	1
122730-4	Winkelanschlag	1
122732-0	Staubbox kpl.	1
122852-0	Staubsaack kpl.	1
123104-2	Obere Abdeckung	1
416368-8	Winkel	1
419043-5	Schiebestock	1
762001-3	Einstelldreieck	1
783201-2	Sechskantstiftschlüssel 3 mm	1
783204-6	6-kant-Stiftschlüssel	1
B-32801	MAKBLADE Sägeb. 260x30x60Z	1

Tisch-, Kapp- und Gehrungssägen

LS0816F Kapp- und Gehrungssäge
NEU 1.200 W • 216 mm • 5.000 min⁻¹

- + Eine Kapp- und Gehrungszugsäge mit einem 1.200 W Motor und hoher Schnittleistung von 65 x 305 mm
- + Eine ideale Wahl für den Heimwerker und die gelegentliche Anwendung
- + Mit LED-Schnittlinienanzeige, diese wirft einen schmalen Schlag-schatten des Sägeblatts auf das Werkstück



Leistungsaufnahme	1200 W
Leerlaufdrehzahl	5000 min ⁻¹
Schnittleistung 90°	65 x 305 mm
Schnittleistung 45° Gehrung	65 x 215 mm
Schnittleistung Neigung links 45°	36 x 305 mm
Max. Neigung links / rechts	47 / 2°
Max. Gehrung links / rechts	47 / 47°
Bohrung	30 mm
Gewicht	13,9 kg

Mitgeliefertes Zubehör im Detail	LS0816F
TCT-Sägeblatt 216x30x40Z	1
Schraubzwinde	1
Staubsaug	1
Steckschlüssel	1

LS1110 Kapp- und Gehrungssäge
NEU 1.450 W • 260 mm • 4.500 min⁻¹

- + Für präzisen Zuschnitt großer Werkstücke
- + Mit dem 260 mm Sägeblattdurchmesser lassen sich Schnitte von 91 x 305 mm erzielen
- + Der Sägekopf lässt sich 47° nach links und 2° nach rechts neigen
- + Gehrungsschnitte sind nach links und rechts bis 47° möglich
- + Inkl. ausziehbarer Tischerweiterung



Leistungsaufnahme	1450 W
Leerlaufdrehzahl	4500 min ⁻¹
Schnittleistung 90°	31 x 305 mm
Schnittleistung 45° Gehrung	91 x 215 mm
Max. Neigung links / rechts	47 / 2°
Max. Gehrung links / rechts	47 / 47°
Bohrung	30 mm
Gewicht	16,4 kg

Mitgeliefertes Zubehör im Detail	LS1110F
TCT-Sägeblatt 260x30x40Z	1
Schraubzwinde	1
Staubsaug	1
Steckschlüssel	1

LS0815FL Kapp- und Gehrungssäge
 1.400 W • 216 mm • 5.000 min⁻¹

- + Eine Kapp- und Gehrungszugsäge mit einem 1.400 W Motor und hoher Schnittleistung von 65 x 305 mm
- + Max. Sägeblattdurchmesser 216 mm
- + Eine ideale Wahl für den Baubereich und andere anspruchsvolle Branchen
- + Eine integrierte Laserlinie sorgt für eine präzise Ausrichtung des Sägeblatts auf der Schnittlinie



Leistungsaufnahme	1400 W
Leerlaufdrehzahl	5000 min ⁻¹
Schnittleistung 90°	65 x 305 mm
Schnittleistung 45° Gehrung	65 x 215 mm
Schnittleistung Neigung links 45°	65 x 215 mm
Max. Neigung links / rechts	48 / 5°
Max. Gehrung links / rechts	50 / 60°
Bohrung	30 mm
Laserklasse	2M
Gewicht	14,1 kg

Mitgeliefertes Zubehör im Detail	LS0815FLN	
762001-3	Einstellendreieck	1
B-32764	MAKBLADE Sägeb. 216x30x48Z	1
JM00000038	Anschlag	1
JM23100197	Steckschlüssel SW13-3	1
JM23510009	Schraubklemme	1
JM23510010	Staubsaug	1
JM23000127	Auflageverlängerung	2je

LS1018L Kapp- und Gehrungssäge
1.430 W • 260 mm • 4.300 min⁻¹

- + Eine genaue Kapp- und Gehrungssäge mit einem 1.430 W Motor für den gelegentlichen, nicht professionellen Einsatz
- + Mit einem Sägeblattdurchmesser von max. 260 mm wird eine Schnittleistung von 91 x 305 mm / 91 x 215 mm erreicht
- + Der Arbeitstisch ist nach rechts bis 60° und nach links bis 47° drehbar



Leistungsaufnahme	1430 W
Leerlaufdrehzahl	4300 min ⁻¹
Schnittleistung 90°	91 x 305 mm
Schnittleistung 45° Gehrung	91 x 215 mm
Schnittleistung Neigung links 45°	91 x 215 mm
Schnittleistung Neigung rechts 45°	31 x 310 mm
Max. Neigung links / rechts	45 / 45°
Max. Gehrung links / rechts	47 / 60°
Bohrung	30 mm
Laserklasse	2M
Gewicht	19,9 kg

Mitgeliefertes Zubehör im Detail		LS1018LN
JM23100197	Steckschlüssel SW13-3	1
JM23100500	Auflageverlängerung	1
JM23100501	Staubsaack	1
JM23100502	Horizontalschraubzwinde	1
JM27000328	Einstelldreieck	1

LS1019L Kapp- und Gehrungssäge
1.510 W • 260 mm • 3.200 min⁻¹

- + Eine genaue Kapp- und Gehrungssäge mit einem 1.510 W Motor für Baustellen und andere Arbeitsstätten
- + Mit einem Sägeblattdurchmesser von max. 260 mm wird eine Schnittleistung von 68 x 310 / 91 x 279 mm erreicht
- + Das Dual-Slide-System verringert den Platzbedarf und macht es möglich, die Maschine an eine Wand zu stellen
- + Zusätzlich verfügt sie über eine exzellente Staubabsaugung



Leistungsaufnahme	1510 W
Leerlaufdrehzahl	3200 min ⁻¹
Schnittleistung 90°	91 x 279 / 68 x 310 mm
Schnittleistung 45° Gehrung	91 x 197 / 68 x 218 mm
Schnittleistung Neigung links 45°	58 x 279 / 42 x 310 mm
Schnittleistung Neigung rechts 45°	43 x 279 / 29 x 305 mm
Max. Neigung links / rechts	48 / 48°
Max. Gehrung links / rechts	60 / 60°
Bohrung	30 mm
Laserklasse	2M
Gewicht	26,3 kg

Mitgeliefertes Zubehör im Detail		LS1019L
122852-0	Staubsaack kpl.	1
126617-2	Schraubzwinde kpl.	1
762001-3	Einstelldreieck	1
781044-6	6-kant-Stiftschlüssel	1
783208-8	Sechskantstiftschlüssel 2,5 mm	1
B-11019	HM-Sägeblatt	1
327095-1	Auflageverlängerung 200mm	2je

LS1219L Kapp- und Gehrungssäge
1.800 W • 305 mm • 3.200 min⁻¹

- + Eine präzise Kapp- und Gehrungssäge mit einem 1.800 W Motor für den professionellen Einsatz
- + Mit einem Sägeblattdurchmesser von max. 305 mm wird eine Schnittleistung von 92 x 382 / 107 x 363 mm erreicht
- + Mit Dual-Slide-System für verringerten Platzbedarf
- + Ausgestattet mit einer exzellenten Staubabsaugung und einem Laser, der die Schnittlinie anzeigt



Schnittleistung 90°	107 x 363 / 92 x 382 mm
Leistungsaufnahme	1800 W
Leerlaufdrehzahl	3200 min ⁻¹
Schnittleistung 45° Gehrung	107 x 255 / 92 x 268 mm
Schnittleistung Neigung links 45°	71 x 363 / 61 x 382 mm
Schnittleistung Neigung rechts 45°	54 x 363 / 44 x 382 mm
Max. Neigung links / rechts	48 / 48°
Max. Gehrung links / rechts	60 / 60°
Bohrung	30 mm
Laserklasse	2M
Gewicht	29,5 kg

Mitgeliefertes Zubehör im Detail		LS1219L
122852-0	Staubsaack kpl.	1
126617-2	Schraubzwinde kpl.	1
126792-4	Absaugstutzen kpl. ET	1
762001-3	Einstelldreieck	1
781044-6	6-kant-Stiftschlüssel	1
783208-8	Sechskantstiftschlüssel 2,5 mm	1
B-67309	Sägeblatt 305x2,15x30, 60Z EFFICUT	1

LS0714 Kapp- und Gehrungszugsäge
1.010 W • 190 mm • 6.000 min⁻¹

LS0714BN

- + Kapp- und Gehrungssäge mit einem 1.010 W starken Motor und hoher Schnittleistung von 52 x 300 mm
- + Max. Sägeblattdurchmesser 190 mm
- + Eine ideale Wahl für den Baubereich und andere anspruchsvolle Branchen
- + Ein doppelter Zug-Mechanismus erhöht die Schnittleistung bei kompakter Bauweise



Leistungsaufnahme	1010 W
Leerlaufdrehzahl	6000 min ⁻¹
Schnittleistung 90°	52 x 300 mm
Schnittleistung 45° Gehrung	52 x 212 mm
Schnittleistung Neigung links 45°	40 x 300 mm
Max. Neigung links / rechts	45 / 5°
Max. Gehrung links / rechts	47 / 57°
Bohrung	20 mm
Gewicht	131 kg

Mitgeliefertes Zubehör im Detail LS0714BN

122571-8	Schraubklemme kpl.	1
192621-3	Auflageverlängerung R / L	1
194175-6	Staubbox	1
762001-3	Einstelldreieck	1
783203-8	Sechskantstiftschlüssel 5 mm	1
	HM-Sägeblatt 190x20mm, 24Z	1

MLS100N Kapp- und Gehrungssäge
1.500 W • 255 mm • 4.200 min⁻¹

MLS100N

- + Eine genaue Kapp- und Gehrungssäge mit einem 1.500 W Motor für den gelegentlichen, nicht professionellen Einsatz
- + Mit einem Sägeblattdurchmesser von max. 255 mm wird eine Schnittleistung von 75 x 130 mm / 75 x 90 mm erreicht
- + Die stufenlose Neigungsverstellung kann nach links von 0° bis 45° eingestellt werden
- + Zudem ist ein Anschluss für eine Fremdsaugung enthalten



Leistungsaufnahme	1500 W
Leerlaufdrehzahl	4200 min ⁻¹
Schnittleistung 90°	75 x 130 mm
Schnittleistung 45° Gehrung	75 x 90 mm
Schnittleistung Neigung links 45°	75 x 90 mm
Max. Neigung links / rechts	45°
Gewicht	14,7 kg

Mitgeliefertes Zubehör im Detail MLS100N

122852-0	Staubsaug kpl.	1
762001-3	Einstelldreieck	1
B-32471	MAKBLADE Sägeb. 255x30x40Z	1
JM23000130	Einmaulschlüssel	1
JM23000131	Schraubzwinge kpl.	1
JM23000127	Auflageverlängerung	2je

Untergestelle für Kapp- und Gehrungssägen

Untergestelle, passend zu allen Makita Elektro- sowie Akku-Kapp- und Gehrungssägen
DLS111, DLS211, DLS714N, LH1040F, LH1201FL, LS0714BN, LS0815FLN, LS1018LN, LS1019L, LS1219L, MLS100N

WST05



LxBxH, aufgeklappt: 1170-2.700 x 500 x 550-800 mm
LxBxH, gefaltet: 1170 x 500 x 400 mm
Gewicht: 26,4 kg

DEAWST05

WST06



LxBxH, aufgeklappt: 1150-2.550 x 500 x 550-800 mm
Gewicht: 15,3 kg

DEBWST06

WST07



LxBxH, aufgeklappt: 1.765-3.830 x 750 x 860 mm
Gewicht: 18,0 kg

DEAWST07

MLT100N Tischkreissäge inkl. Untergestell
1.500 W • 260 mm

MLT100NXI

- + Eine präzise Tischkreissäge mit starkem 1.500 W Motor und einer Drehzahl von 4.300 min⁻¹
- + Mit einem Sägeblattdurchmesser von 260 mm erreicht die Maschine eine Schnittleistung von 93 mm bei einem 90°-Winkel und 63 mm bei einem 45°-Winkel
- + Der großzügige klappbare Tisch aus Aluminium-Druckguss verfügt über Räder und Handgriffe zum leichten Transport



Leistungsaufnahme	1500 W
Leerlaufdrehzahl	4300 min ⁻¹
Schnittleistung bei 90°	93 mm
Schnittleistung 45° Neigung	64 mm
Max. Neigung links / rechts	0 - 45°
Tischgröße (LxB)	610 x 620 mm
Tischhöhe	310 - 560 mm
Bohrung	30,0 mm
Gewicht	34,8 - 351 kg

Mitgeliefertes Zubehör im Detail		MLT100NXI
B-33495	MAKBLADE+ Sägeb. 260x30x48Z	1
JM27000086	Schiebestock	1
JM27000090	Absaugstutzen ET	1
JM27000202	Parallelanschlag	1
JM27000224	Winkelanschlag	1
JM27000328	Einstelldreieck	1
JM27000087	Einmaulschlüssel SW24	2je
JM27000329	Sechskantstiftschlüssel 5 mm	2je

Tischkreissägen

2704N Tischkreissäge
93 mm • 1.650 W • 260 mm

2704N

- + Eine präzise Tischkreissäge mit einem 1.650 W Motor und einer Drehzahl von 5200 min⁻¹ für den täglichen Baustelleneinsatz
- + Max. Schnittleistung: 93 mm bei einem 90°-Winkel und 64 mm bei einem 45°-Winkel



Leistungsaufnahme	1650 W
Leerlaufdrehzahl	5200 min ⁻¹
Schnittleistung bei 90°	93 mm
Schnittleistung 45° Neigung	64 mm
Max. Neigung links / rechts	-0,5 - 50°
Max. Abstand zwischen Sägeblatt und Rand	624 mm
Tischgröße (LxB)	625 x 567 mm
Bohrung	30,0 mm
Gewicht	35,2 - 37 kg

Mitgeliefertes Zubehör im Detail		2704N
122734-6	Winkelanschlag komplett	1
122739-6	Parallelanschlag	1
416772-1	Schiebestock	1
419093-0	Absaugadapter	1
781038-1	Einmaulschlüssel SW 19	1
782024-5	Einmaulschlüssel SW 19-22	1
783203-8	Sechskantstiftschlüssel 5 mm	1
B-33679	SPECIALIZED Sägeb.260x30x24Z	1

Tischkreissägen

2712 Tischkreissäge
2.000 W • 315 mm

2712

- + Eine präzise Tischkreissäge mit einem 2.000 W Motor und einer Drehzahl von 3.400 min⁻¹ für den täglichen Baustelleneinsatz
- + Max. Schnittleistung: 85 mm bei einem 90°-Winkel und 58 mm bei einem 45°-Winkel
- + Der Tisch ist mit einer Tischverlängerung ausgestattet und verfügt über Räder und Handgriffe zum leichten Transport



Leistungsaufnahme	2000 W
Leerlaufdrehzahl	3400 min ⁻¹
Schnittleistung bei 90°	85 mm
Schnittleistung 45° Neigung	58 mm
Max. Neigung links / rechts	0 - 45°
Tischgröße (LxB)	550 x 800 mm
Bohrung	30,0 mm
Gewicht	54 kg

Mitgeliefertes Zubehör im Detail		2712
JM27100130	Schiebeblock	1
JM27110005	Parallel-/Winkelanschlag	1

Tischkreissägen

LB1200F Bandsäge
900 W • 305 mm

LB1200F

- + Eine halbstationäre Bandsäge mit Untergestell
- + Tisch neigbar von -2° bis 45°
- + Max. Schnitthöhe 165 mm, die Schnittgeschwindigkeit kann zwischen 6,7 und 13,3 m/s eingestellt werden
- + Mit leuchtstarker Doppel-LED



1.

Leistungsaufnahme	900 W
Leerlaufdrehzahl	420 / 840 / 520 / 1040 min ⁻¹
Scheibendurchmesser	6 / 13 / 16 x 2240 mm
max. Schnittleistung	305 x 165 mm
Bandgeschwindigkeit	6,7 / 13,3 / 8,3 / 16,7 m/s
Schutzklasse	I
Gewicht	82 kg

Mitgeliefertes Zubehör im Detail		LB1200F
JM21080230	Parallelanschlag	1
JM21080260	Winkelanschlag	1
JM21080290	Schiebestock	1
JM21080291	6-kant-Stiftschlüssel	1
JM21080292	6-kant-Stiftschlüssel	1
JM21080293	Absaugstutzen A	1
JM23400088	Sechskantstiftschlüssel 6 mm	1

2012NB Dickenhobel
1.650 W • 304 mm

2012NB

- + Ein leicht tragbarer, kompakter Dickenhobel
- + Die Maschine ist mit einer Hobelbreite bis zu 304 mm auch für große Stücke geeignet und ihre automatischen Zuführrollen machen sie leicht bedienbar
- + Drehbares HSS-Messer als Standardmesser



1.

Leistungsaufnahme	1650 W
Leerlaufdrehzahl	8500 min ⁻¹
Hobelbreite	0-150 / 150-240 / 240-304 mm
Spanabnahme stufenlos	3,0 / 1,5 / 1,0 mm
Vorschubgeschwindigkeit	8,5 m/min
Tischgröße (LxB)	304 x 771 mm
Gewicht	271 - 276 kg

Mitgeliefertes Zubehör im Detail		2012NB
122696-8	Späneabführung	1
416772-1	Schiebestock	1
782203-5	Steckschlüssel SW9	1
783208-8	Sechskantstiftschlüssel 2,5 mm	1
824002-0	Werkzeugbox	1
762014-4	Magnethalter	2je

PJ7000 Nutfräse
701 W - 100 mm

PJ7000J



- + Eine Nutfräse für alle handelsüblichen Holzflachdübel, auch geeignet zum Sägen von Schattenfugen an Wand und Decke
- + Die Nutfräse erreicht durch den robusten 701 W Motor eine Frästiefe von bis zu 20 mm
- + Schwenkansschlag stufenlos verstellbar für jeden Winkel von 0° bis 90° mit Rastungen bei 0°, 45° und 90°

Leistungsaufnahme	701 W
Leerlaufdrehzahl	11000 min ⁻¹
Maximale Frästiefe	20 mm
Bohrung	22 mm
Schneidbreite	4 mm
Gewicht	2,8 kg

Mitgeliefertes Zubehör im Detail

123149-0	Winkelanschlag	1
123150-5	Staubsaug	1
224280-6	Spannflansch ET	1
224505-8	Flanschmutter ET	1
410602-8	Verschlusschiene	1
415252-4	Adapter	1
415579-2	Vorsteckklammer ET	1
782401-1	Stirnlochschlüssel 20mm	1
821551-8	MAKPAC Gr. 3	1
837661-1	Tiefziehteil f. MAKPAC	1
B-20644	Nutfräser 100mm	1

PJ7000J

CA5000 Plattenfräse
1.300 W - 11 / 36 mm - 2.200-6.400 min⁻¹

CA5000XJ



- + Ein Plattenfräser mit einem 1300 W Motor entwickelt zum Erstellen von Nuten in Aluminium-Verbundwerkstoffen
- + Für 90° und 135° Nuten, einfache Frästiefeneinstellung

Leistungsaufnahme	1300 W
Leerlaufdrehzahl	2200 - 6400 min ⁻¹
Max. Schnittleistung 90°	11 / 36 mm
Max Frästiefe	20 mm
Gewicht	4,7 kg

Mitgeliefertes Zubehör im Detail

456253-3	Führungsplatte	1
783203-8	Sechskantstiftschlüssel 5 mm	1
821552-6	MAKPAC Gr. 4	1
838390-9	Tiefziehteil f. MAKPAC	1
B-48832	HM-Nutfräser 90°	1

CA5000XJ

KP0800 Falzhobel
620 W - 82 mm

KP0800J



- + Ein kompakter 620 W Hobel mit einer Hobeltiefe von 4 mm und einer Hobelbreite von 82 mm
- + Leerlaufdrehzahl 17000 min⁻¹
- + Geräuscharmer Betrieb und einfache Einstellung der Spanabnahme mittels Drehknopf

Leistungsaufnahme	620 W
Leerlaufdrehzahl	17000 min ⁻¹
Hobelbreite	82 mm
Spanabnahme stufenlos	2,5 mm
Max. Falztiefe	9 mm
Gewicht	2,8 kg

Mitgeliefertes Zubehör im Detail

123062-2	Messereinstellehre	1
193540-6	Druckplatte 82 mm für Wendemesser	1
451329-1	Absaugstutzen ET	1
782209-3	Steckschlüssel SW9	1
821551-8	MAKPAC Gr. 3	1
837659-8	Tiefziehteil f. MAKPAC	1
D-07945	Wendemesser HM 82 mm	1

KP0800J



KP0810 Falzhobel
850 W - 82 mm

KP0810J



- + Ein kompakter 850 W Hobel mit einer Hobeltiefe von 4 mm und einer Hobelbreite von 82 mm
- + 3 verschieden große V-Nuten für leichtes Anfasen
- + Geräuscharmer Betrieb und einfache Einstellung der Spanabnahme mittels Drehknopf
- + Inklusive Parallelanschlag

Leistungsaufnahme	850 W
Leerlaufdrehzahl	16000 min ⁻¹
Hobelbreite	82 mm
Spanabnahme stufenlos	0 - 4 mm
Max. Falztiefe	25 mm
Gewicht	3,3 kg

Mitgeliefertes Zubehör im Detail

122785-9	Parallelanschlag	1
123062-2	Messereinstellehre	1
451329-1	Absaugstutzen ET	1
782209-3	Steckschlüssel SW9	1
821551-8	MAKPAC Gr. 3	1
837659-8	Tiefziehteil f. MAKPAC	1
D-07945	Wendemesser HM 82 mm	1

KP0810J

KP0810C Falzhobel
1.050 W • 82 mm

KP0810CJ



- + Ein kompakter 1050 W Hobel mit einer Hobeltiefe von 4 mm und einer Hobelbreite von 82 mm
- + Leerlaufdrehzahl 12.000 min⁻¹
- + 3 verschieden große V-Nuten für leichtes Anfasen
- + Geräuscharmer Betrieb und einfache Einstellung der Spanabnahme mittels Drehknopf

Leistungsaufnahme	1050 W
Leerlaufdrehzahl	12000 min ⁻¹
Hobelbreite	82 mm
Spanabnahme stufenlos	0 - 4 mm
Max. Falztiefe	25 mm
Gewicht	3,4 kg

Mitgeliefertes Zubehör im Detail		KP0810CJ
122785-9	Parallelanschlag	1
123062-2	Messereinstellehre	1
451329-1	Absaugstutzen ET	1
782209-3	Steckschlüssel SW9	1
821551-8	MAKPAC Gr. 3	1
837659-8	Tiefziehteil f. MAKPAC	1
D-07945	Wendemesser HM 82 mm	1



1911B Breithobel
840 W • 110 mm

1911BJ



- + Ein starker 840 W Breithobel für härteste Beanspruchung
- + Mit großer V-Nut für leichtes Anfasen
- + Spanabnahme von 0 bis 2 mm stufenlos einstellbar, Hobelbreite 110 mm
- + Geräuscharmer Betrieb und einfache Einstellung der Spanabnahme mittels Einstellknopf

Leistungsaufnahme	840 W
Leerlaufdrehzahl	16000 min ⁻¹
Hobelbreite	110 mm
Spanabnahme stufenlos	0 - 2 mm
Gewicht	4,1 kg

Mitgeliefertes Zubehör im Detail		1911BJ
123055-9	Messerhalter 110 mm	1
123062-2	Messereinstellehre	1
165259-7	Parallelanschlag	1
414468-8	Absaugstutzen	1
783202-0	Sechskantstiftschlüssel 4 mm	1
821551-8	MAKPAC Gr. 3	1

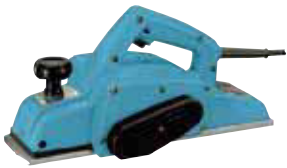

1806B Zimmermannshobel
1.200 W • 170 mm

1806B

- + Ein starker 1.200 W Zimmermannshobel für härteste Beanspruchung
- + Eine lange Hobelsohle von 529 mm ermöglicht exaktes Arbeiten und eine sichere Führung
- + Spanabnahme von 0 bis 2 mm stufenlos einstellbar, Hobelbreite 170 mm
- + Geräuscharmer Betrieb und einfache Einstellung der Spanabnahme mit einem Einstellknopf

Leistungsaufnahme	1200 W
Leerlaufdrehzahl	15000 min ⁻¹
Hobelbreite	170 mm
Spanabnahme stufenlos	0 - 2 mm
Gewicht	9,0 kg

Mitgeliefertes Zubehör im Detail		1806B
122397-8	Absaugstutzen	1
123006-2	Messerhalter 155 mm	1
123053-3	Parallelanschlag	1
762001-3	Einstelldreieck	1
783202-0	Sechskantstiftschlüssel 4 mm	1
821134-4	Transportkoffer Holz	1



TM3010C Multifunktionswerkzeug
320 W

TM3010CX4J



- + Dieses Multifunktionswerkzeug mit werkzeuglosem Zubehörwechsel eignet sich für eine Vielzahl von Anwendungen einschließlich des Schneidens und Polierens
- + Ausgestattet mit einem Schnellspannwechsel der Aufsätze
- + Mit einem 320 W Motor, die Schwingungsrate kann zwischen 6.000 und 20.000 min⁻¹ eingestellt werden
- + Kommt mit 42 Zubehörteilen

Leistungsaufnahme	320 W
Leerlauf-Oszillation	6000 - 20000 min ⁻¹
Oszillationswinkel	2 x 1,6°
Schleiffläche (Dreieck)	93 x 93 x 93 mm
Gewicht	1,6 - 1,7 kg

Mitgeliefertes Zubehör im Detail		TM3010CX4J
196022-7	Staubabsaugungset	1
196271-6	Adapter A Multifunk.Werkzeug	1
783203-8	Sechskantstiftschlüssel 5 mm	1
821550-0	MAKPAC Gr. 2	1
B-64799	Segmentsägeblatt	1
B-64814	Tauchsägeblatt	1
B-64836	Segmentsägeblatt	1
B-64842	Tauchsägeblatt	1
B-64858	Tauchsägeblatt	1
B-64870	Tauchsägeblatt	1
B-64917	Tauchsägeblatt	1
B-64923	Tauchsägeblatt	1
B-64995	Schaber	1
P-33261	Delta-Schleifpapier	1



B05031 Exzentrerschleifer
300 W • 125 mm

B05031J



- + Optimal ausbalancierter Exzentrerschleifer mit gummierten Handgriffen für sicheren Halt
- + Papiersack zur Staubabsaugung
- + Schleifscheibendurchmesser 123 mm mit Klett
- + Staubabsaugung durch Absaugungslöcher in der Schleifscheibe

Leistungsaufnahme	300 W
Leerlauf-Oszillation	4000 - 12000 min ⁻¹
Durchmesser Schleifteller	125 mm
Schwingkreis	2,8 mm
Gewicht	1,3 kg

Mitgeliefertes Zubehör im Detail		B05031J
135246-0	Staubbox kpl.	1
821550-0	MAKPAC Gr. 2	1
837874-4	Tiefziehteil f. MAKPAC	1



B05041 Exzenterschleifer
300 W • 125 mm

B05041J



- + Ein Exzenterschleifer mit einem sich um 360 Grad drehbarem Vordergriff für verbesserten Komfort
- + Papiersack zur Staubabsaugung
- + Einstellbare Drehzahl zur werkstoffgerechten Bearbeitung
- + Schleifscheibendurchmesser 125 mm mit Klett
- + Staubabsaugung durch Absaugungslöcher in der Schleifscheibe

Leistungsaufnahme	300 W
Leerlauf-Oszillation	4000 - 12000 min ⁻¹
Durchmesser Schleifscheibe	125 mm
Durchmesser Schleifteller	125 mm
Schwingkreis	2,8 mm
Gewicht	1,4 kg

Mitgeliefertes Zubehör im Detail	
Seitengriff kpl.	1
Staubbox kpl.	1
MAKPAC Gr. 2	1
Tiefziehteil f. MAKPAC	1

B05041J	
	1
	1
	1
	1

B06030 Exzenterschleifer
310 W • 150 mm

B06030JX



- + Ein Exzenterschleifer, der eine hohe Leistung bei geringer Vibration erreicht
- + Einstellbare Drehzahl mit einem Schleifscheibendurchmesser von 150 mm mit Klett
- + Staubabsaugung durch Absaugungslöcher in der Schleifscheibe
- + Mit Schleifpapier-Set

Leistungsaufnahme	310 W
Leerlauf-Oszillation	4000 - 10000 min ⁻¹
Durchmesser Schleifscheibe	150 mm
Durchmesser Schleifteller	150 mm
Schwingkreis	3,0 mm
Gewicht	2,4 kg

Mitgeliefertes Zubehör im Detail	
Staubsackhalter inkl. 1 x Staubbeutel	1
Schleifteller Weich 150mm	1
Sechskantstiftschlüssel 5 mm	1
MAKPAC Gr. 3	1
Tiefziehteil f. MAKPAC	1
P-37851	1
P-37873	1
P-37895	1

B06030JX	
	1
	1
	1
	1
	1
	1
	1
	1
	1

B06050 Exzenter-/Rotationsschleifer
750 W • 150 mm

B06050J



- + Ein Exzenter- und Rotationsschleifer für ein breites Einsatzspektrum
- + Rotation zuschaltbar
- + Staubabsaugung durch Absaugungslöcher in der Schleifscheibe
- + Schleifscheibendurchmesser 150 mm mit Klett

Leistungsaufnahme	750 W
Leerlauf-Oszillation	1600 - 6800 min ⁻¹
Durchmesser Schleifscheibe	150 mm
Durchmesser Schleifteller	150 mm
Schwingkreis	5,5 mm
Gewicht	2,6 kg

Mitgeliefertes Zubehör im Detail	
Absaugstutzen	1
Seitengriff 36	1
Schleifteller weich 150mm	1
MAKPAC Gr. 3	1
Tiefziehteil f. MAKPAC	1

B06050J	
	1
	1
	1
	1
	1

B03711 Schwingschleifer
190 W • 93x228 mm • 4.000-11.000 min⁻¹

B03711J



- + Ein äußerst leistungsfähiger vibrationsarmer Schwingschleifer für eine Vielzahl an professionellen Schleifanwendungen
- + Kompakte Bauweise und gummierter Griff für einfache Handhabung
- + Das Gerät hat einen leistungsfähigen 190 W Motor und eine Schleifplattengröße von 92 x 185 mm
- + Einstellbare Motordrehzahl: 4.000 bis 11.000 min⁻¹

Leistungsaufnahme	190 W
Leerlaufhubzahl	8000 - 22000 min ⁻¹
Leerlauf-Oszillation	4000 - 11000 min ⁻¹
Schleifplattengröße	93 x 185 mm
Papiergröße	93 x 228 mm
Schwingkreis	2,0 mm
Gewicht	1,6 kg

Mitgeliefertes Zubehör im Detail	
Staubbox kpl.	1
Lochungsplatte	1
MAKPAC Gr. 2	1
Tiefziehteil f. MAKPAC	1

B03711J	
	1
	1
	1
	1

B04555 Faust-Schwingschleifer
200 W • 112x102 mm • 14.000 min⁻¹

B04555J



- + Ein geräuscharmer und kompakter vibrationsarmer Schwingschleifer für eine Vielzahl an Schleifanwendungen
- + Kompakte und gut konzipierte Bauform für einfache Handhabung
- + Das Gerät hat einen leistungsfähigen 200 W Motor und eine Schleifplattengröße von 112 x 102 mm
- + Einsatz von Klett- und Normalpapier möglich
- + Motordrehzahl: 14.000 min⁻¹

Leistungsaufnahme	200 W
Leerlaufhubzahl	28000 min ⁻¹
Leerlauf-Oszillation	14000 min ⁻¹
Schleifplattengröße	112 x 102 mm
Papiergröße	114 x 140 mm
Schwingkreis	1,5 mm
Gewicht	1,1 kg

Mitgeliefertes Zubehör im Detail	
Staubbox kpl.	1
Schleifplatte ET	1
Lochungsplatte	1
MAKPAC Gr. 2	1
Tiefziehteil	1
Schleifpapier Set	1

B04555J	
	1
	1
	1
	1
	1
	1

B04558 Faust-Schwingschleifer200 W • 112x102 mm • 14.000 min⁻¹

B04558J



- + Ein geräuscharmer und vibrationsarmer Schwingschleifer für eine Vielzahl an Schleifanwendungen
- + Kompakte und gut konzipierte Bauform für einfache Handhabung
- + Das Gerät hat einen leistungsfähigen 200 W Motor und eine Schleifplatten-größe von 112 x 102 mm
- + Leerlaufdrehzahl: 14.000 min⁻¹

Leistungsaufnahme	200 W
Leerlaufhubzahl	28000 min ⁻¹
Leerlauf-Oszillation	14000 min ⁻¹
Schleifplattengröße	102 x 112 mm
Papiergröße	114 x 140 mm
Schwingkreis	1,5 mm
Gewicht	1,2 kg

Mitgeliefertes Zubehör im Detail

135246-0	Staubbox kpl.	1
413094-0	Lochungsplatte	1
821550-0	MAKPAC Gr. 2	1
838029-4	Tiefziehteil	1

B04558J

1
1
1
1

B04565 Faust-Schwingschleifer200 W • 114x102 mm • 14.000 min⁻¹

B04565J



- + Ein vibrationsarmer Schwingschleifer für eine Vielzahl von Anwendungen
- + Konzipiert für das Schleifen von Ecken oder engen Stellen mit verlängertem dreieckigem Sockel
- + Das Gerät hat einen leistungsfähigen 200 W Motor und eine Schleiftellergröße von 112x190 mm
- + Geeignet für Klettschleifpapier mit einer Größe am Dreieck von 96 mm und am Rechteck von 114x102mm

Leistungsaufnahme	200 W
Leerlaufhubzahl	28000 min ⁻¹
Leerlauf-Oszillation	14000 min ⁻¹
Schleifplattengröße	190 x 112 mm
Papiergröße	114 x 102 mm
Schleiffläche (Dreieck)	96 x 96 x 96 mm
Schwingkreis	1,5 mm
Gewicht	1,2 kg

Mitgeliefertes Zubehör im Detail

135246-0	Staubbox kpl.	1
194746-9	Staubsaug Papier	1
821550-0	MAKPAC Gr. 2	1
838029-4	Tiefziehteil	1

B04565J

1
1
1
1

B04566 Faust-Schwingschleifer200 W • 100x164 mm • 14.000 min⁻¹

B04566J



- + Ein geräuscharmer und kompakter vibrationsarmer Schwingschleifer für eine Vielzahl an Schleifanwendungen
- + Konzipiert für das Schleifen von Ecken oder engen Stellen mit verlängertem dreieckigem Sockel
- + Das Gerät hat einen leistungsfähigen 200 W Motor und eine Schleifplatten-größe von 100 x 164 mm
- + Motordrehzahl: 14.000 min⁻¹

Leistungsaufnahme	200 W
Leerlaufhubzahl	28000 min ⁻¹
Leerlauf-Oszillation	14000 min ⁻¹
Schleifplattengröße	100 x 164 mm
Papiergröße	102 x 166 mm
Schwingkreis	1,5 mm
Gewicht	1,2 kg

Mitgeliefertes Zubehör im Detail

135327-0	Staubbox kpl.	1
821550-0	MAKPAC Gr. 2	1
838029-4	Tiefziehteil	1

B04566J

1
1
1

B04900V Schwingschleifer330 W • 115x232 mm • 4.000-10.000 min⁻¹

B04900VJ



- + Ein geräuscharmer und leistungsfähiger vibrationsarmer Schwingschleifer für eine Vielzahl an professionellen Schleifanwendungen
- + Das Gerät hat einen starken 330 W Motor und einen 115 x 229 mm großen Schleifteller
- + Einsatz von Klett- und Normalpapier möglich
- + Motordrehzahl kann zwischen 4.000 und 10.000 min⁻¹ eingestellt werden

Leistungsaufnahme	330 W
Leerlaufhubzahl	4000 - 20000 min ⁻¹
Leerlauf-Oszillation	4000 - 10000 min ⁻¹
Schleifplattengröße	115 x 229 mm
Papiergröße	115 x 232 mm
Schwingkreis	2,6 mm
Gewicht	2,9 kg

Mitgeliefertes Zubehör im Detail

193294-5	Staubsaughalter inkl. 1 x Staubsaug	1
821550-0	MAKPAC Gr. 2	1
837675-0	Tiefziehteil f. MAKPAC	1

B04900VJ

1
1
1

B04901 Schwingschleifer330 W • 115x280 mm • 10.000 min⁻¹

B04901J



- + Ein geräuscharmer und leistungsfähiger vibrationsarmer Schwingschleifer für eine Vielzahl an professionellen Schleifanwendungen
- + Gut konzipierte Bauform für einfache Handhabung
- + Das Gerät hat einen starken 330 W Motor und eine Schleifplattengröße von 115 x 229 mm
- + Motordrehzahl 10.000 min⁻¹

Leistungsaufnahme	330 W
Leerlaufhubzahl	20000 min ⁻¹
Leerlauf-Oszillation	10000 min ⁻¹
Schleifplattengröße	115 x 229 mm
Papiergröße	115 x 280 mm
Schwingkreis	2,6 mm
Gewicht	2,8 kg

Mitgeliefertes Zubehör im Detail

821550-0	MAKPAC Gr. 2	1
837675-0	Tiefziehteil f. MAKPAC	1

B04901J

1
1

9046 Schwingschleifer600 W • 115x280 mm • 6.000 min⁻¹

9046J



- + Ein äußerst leistungsfähiger vibrationsarmer Schwingschleifer für eine Vielzahl an professionellen Schleifanwendungen
- + Große Orbitalbewegung für effektives Schleifen
- + Das Gerät hat einen starken 600 W Motor und eine 115 x 229 mm große Schleifplatte
- + Motordrehzahl 6.000 min⁻¹

Leistungsaufnahme	600 W
Leerlauf-Oszillation	6000 min ⁻¹
Schleifplattengröße	115 x 229 mm
Papiergröße	115 x 280 mm
Schwingkreis	5,0 mm
Gewicht	3,1 kg

Mitgeliefertes Zubehör im Detail	9046J	
193294-5	Staubsthalter inkl. 1 x Staubstak	1
821550-0	MAKPAC Gr. 2	1
P-33037	Schleifpapier	1
P-33059	Schleifpapier	1

9910 Bandschleifer

650 W • 270 m/min • 76 mm

9910J



- + Ein leicht bedienbarer Bandschleifer mit einem 650 W Motor
- + Geeignet für 76 mm breite Schleifbänder
- + Die Bandgeschwindigkeit beträgt 270 m/min. Die Oberseitenkonstruktion erlaubt es dem Schleifer, auch als Tischwerkzeug eingesetzt zu werden

Leistungsaufnahme	650 W
Bandgeschwindigkeit	270 m/min
Abmessungen Schleifband	76 x 457 mm
Gewicht	2,7 kg

Mitgeliefertes Zubehör im Detail	9910J	
122548-3	Staubstak	1
821550-0	MAKPAC Gr. 2	1

9911 Bandschleifer

650 W • 75-270 m/min • 76 mm

9911J



- + Ein leicht bedienbarer Bandschleifer mit einem 650 W Motor
- + Die Bandgeschwindigkeit kann zwischen 75 und 270 m/min eingestellt werden
- + Die Oberseitenkonstruktion erlaubt es dem Schleifer, auch als Tischwerkzeug eingesetzt zu werden
- + Geeignet für 76 mm breite Schleifbänder

Leistungsaufnahme	650 W
Bandgeschwindigkeit	75 - 270 m/min
Abmessungen Schleifband	76 x 457 mm
Gewicht	2,7 kg

Mitgeliefertes Zubehör im Detail	9911J	
122548-3	Staubstak	1
821551-8	MAKPAC Gr. 3	1
837658-0	Tiefzieheteil f. MAKPAC	1

9902 Bandschleifer

1.010 W • 440 m/min • 76 mm

9902J



- + Ein leicht bedienbarer Bandschleifer mit einem starken 1.010 W Motor
- + Geeignet für 76 mm breite Schleifbänder, die Bandgeschwindigkeit beträgt 440 m/min
- + Die Oberseitenkonstruktion erlaubt es dem Schleifer auch als Tischwerkzeug eingesetzt zu werden

Leistungsaufnahme	1010 W
Bandgeschwindigkeit	400 m/min
Abmessungen Schleifband	76 x 533 mm
Gewicht	4,3 kg

Mitgeliefertes Zubehör im Detail	9902J	
122591-2	Staubstak	1
423312-8	Korkplatte	1
423315-2	Graphitplatte	1
821551-8	MAKPAC Gr. 3	1
837653-0	Tiefzieheteil f. MAKPAC	1
P-37194	Schleifband	1

9903 Bandschleifer

1.010 W • 210-440 m/min • 76 mm

9903J



- + Ein leicht bedienbarer Bandschleifer mit einem starken 1.010 W Motor
- + Geeignet für 76 mm breite Schleifbänder
- + Die Bandgeschwindigkeit kann zwischen 210 und 440 m/min eingestellt werden
- + Die Oberseitenkonstruktion erlaubt es dem Schleifer auch als Tischwerkzeug eingesetzt zu werden

Leistungsaufnahme	1010 W
Bandgeschwindigkeit	210 - 440 m/min
Abmessungen Schleifband	76 x 533 mm
Gewicht	4,3 kg

Mitgeliefertes Zubehör im Detail	9903J	
122591-2	Staubstak	1
821551-8	MAKPAC Gr. 3	1

9403 Bandschleifer

1.200 W • 500 m/min • 100 mm

9403J



- + Ein starker Bandschleifer mit hoher Abtragleistung dank eines 1.200 W starkem Motor
- + Die Kugellager sind durch Labyrinthabdichtungen besonders effektiv gegen Staub geschützt
- + Kompatibel mit einem 100 mm breiten Band, erreicht die Maschine eine Bandgeschwindigkeit von 500 m/min. Effiziente Staubabsaugung mit 360° drehbarem Staubsack

Leistungsaufnahme	1200 W
Bandgeschwindigkeit	500 m/min
Abmessungen Schleifband	100 x 610 mm
Gewicht	5,7 kg

Mitgeliefertes Zubehör im Detail		9403J
122562-9	Staubsack	1
416497-7	Absaugstutzen ET	1
421646-3	Korkplatte	1
821551-8	MAKPAC Gr. 3	1
P-36902	Schleifband	1

9404 Bandschleifer

1.010 W • 210-440 m/min • 100 mm

9404J



- + Ein starker Bandschleifer mit hoher Abtragleistung dank eines 1.010 W starkem Motor
- + Automatische Schleifbandzentrierung
- + Kompatibel mit einem 100 mm breiten Band, erreicht die Maschine eine einstellbare Bandgeschwindigkeit von 210 bis 440 m/min. Effiziente Staubabsaugung mittels Staubsack

Leistungsaufnahme	1010 W
Bandgeschwindigkeit	210 - 440 m/min
Abmessungen Schleifband	100 x 610 mm
Gewicht	4,8 kg

Mitgeliefertes Zubehör im Detail		9404J
122562-9	Staubsack	1
193201-8	Graphitplatte	1
193202-6	Korkplatte	1
821551-8	MAKPAC Gr. 3	1
837653-0	Tiefziehteil f. MAKPAC	1

9920 Bandschleifer

1.010 W • 210-440 m/min • 76 mm

9920J



- + Ein leicht bedienbarer Bandschleifer mit einem starken 1.010 W Motor
- + Die Bandgeschwindigkeit kann zwischen 210 und 440 m/min eingestellt werden
- + Die Oberseitenkonstruktion erlaubt es dem Schleifer, auch als Tischwerkzeug eingesetzt zu werden
- + Geeignet für 76 mm breite Schleifbänder

Leistungsaufnahme	1010 W
Bandgeschwindigkeit	210 - 440 m/min
Abmessungen Schleifband	76 x 610 mm
Gewicht	4,5 kg

Mitgeliefertes Zubehör im Detail		9920J
122591-2	Staubsack	1
821551-8	MAKPAC Gr. 3	1

9741 Bürstenschleifer860 W • 3.500 min⁻¹

9741J



- + Ein effizienter 860 W Bürstenschleifer zum Schleifen, Strukturieren, Säubern und Polieren mit Stahl- und Nylonbürsten
- + Geeignet für schnelle Rostentfernung
- + Einstellbare Schleiftiefe und leichter Bürstenwechsel

Leistungsaufnahme	860 W
Leerlaufdrehzahl	3500 min ⁻¹
Breite	185 mm
Schnittlänge	310 mm
Gewicht	4,2 kg

Mitgeliefertes Zubehör im Detail		9741J
410899-9	Absaugstutzen	1
783204-6	6-kant-Stiftschlüssel	1
794384-3	Schleifnylon-Bürste K80	1
821551-8	MAKPAC Gr. 3	1
838026-0	Tiefziehteil f. MAKPAC	1

P05000C Exzenterpolierer900 W • 125 mm • 0-780 min⁻¹

P05000C



- + Ein handlicher Exzenterpolierer mit einem starken 900 W Motor und einem 125 mm Schleifscheibendurchmesser
- + Rotationsbewegung zuschaltbar
- + Die elektronisch regelbare Drehzahl und die Konstantelektronik erhöhen die Effizienz unter Belastung
- + Das Gerät hat einen 5,5 mm Schwingkreis und ein Exzenter von 2,75 mm

Leistungsaufnahme	900 W
Leerlaufdrehzahl	0 - 780 min ⁻¹
Leerlauf-Oszillation	0 - 6800 min ⁻¹
Durchmesser Schleifscheibe	125 mm
Schwingkreis	5,5 mm
Gewicht	2,8 - 3,0 kg

Mitgeliefertes Zubehör im Detail		P05000C
197922-4	Stützteller	1
198043-5	Seitengriff komplett	1
783203-8	Sechskantstiftschlüssel 5 mm	1

9237CB Rotations Schleifer1.200 W • 180 mm • 0-3.200 min⁻¹

9237CB



- + Ein handlicher Rotationsschleifer mit einem starken 1.200 W Motor und einer Schleifscheibe mit 180 mm Durchmesser
- + Mit Sanftanlauf und Konstantelektronik
- + Die Drehzahl lässt sich über den Elektronikschalter von 0 bis 3.200 min⁻¹ fein regeln
- + Das Getriebegehäuse ist gummiert, um die Oberfläche während der Arbeit zu schützen

Leistungsaufnahme	1200 W
Leerlaufdrehzahl	0 - 3 200 min ⁻¹
Spindelgewinde	M14
Bohrung	22,23 mm
Durchmesser Schleifteller	180 mm
Gewicht	3,2 - 3,4 kg

Mitgeliefertes Zubehör im Detail

192629-7	Woll-Polierpad Ø 180 mm
262542-4	Zentrierrohr
455293-8	Bügelgriff
743053-3	Schleifteller Klett
783204-6	6-kant-Stiftschlüssel

9237CB1
1
1
1
1**SA7000C Rotations Schleifer**

1.600 W • 180 mm

SA7000C



- + Ein kraftvoller Rotationsschleifer für Holz-, Stein- und andere Oberflächen
- + Mit Konstantelektronik für eine gleichbleibende Drehzahl unter Belastung
- + Ein Sanftanlauf sorgt für angenehmes Arbeiten
- + Starker 1.600 W Motor und Scheiben mit 180 mm Durchmesser

Leistungsaufnahme	1600 W
Leerlaufdrehzahl	0 - 1500 / 4000 min min ⁻¹
Spindelgewinde	M14
Durchmesser Schleifscheibe	180 mm
Durchmesser Schleifteller	180 mm
Gewicht	3,5 - 3,6 kg

Mitgeliefertes Zubehör im Detail

152539-0	Seitengriff ET
418529-6	Getriebehaube

SA7000C1
1**FS2300 Schnellbohrschrauber**570 W • 0-2.500 min⁻¹

FS2300



- + Schnellbohrschrauber zum schnellen Verarbeiten von Schrauben für den Trockenbau
- + Ein ergonomisches Design und gummierter Handgriff gewährleisten gute Handhabung
- + Präzise Tiefeneinstellung für Schrauben und elektronisch regelbare Drehzahl mittels Schalter
- + Der Schnellbohrschrauber hat ein LED-Arbeitslicht

Leistungsaufnahme	570 W
Leerlaufdrehzahl	0 - 2500 min ⁻¹
Schnellbohrschrauben	5 mm
Gewicht	1,6 kg

Mitgeliefertes Zubehör im Detail

P-05979	Magnethalter 1/4 Zoll 60mm
---------	----------------------------

FS2300

1

FS2500 Schnellbohrschrauber570 W • 0-2.500 min⁻¹

FS2500



- + Schnellbohrschrauber zum schnellen Verarbeiten von Schrauben für den Trockenbau
- + Mit einstellbarem Drehmoment in 2 Stufen
- + Ein ergonomisches Design gewährleistet eine gute Handhabung
- + Präzise Tiefeneinstellung für Schrauben und elektronisch regelbare Drehzahl mittels Schalter
- + Großflächiger Einschalter mit integriertem R/L-Lauf-Schalter

Leistungsaufnahme	570 W
Leerlaufdrehzahl	0 - 2500 min ⁻¹
Schnellbohrschrauben	5 mm
Gewicht	1,5 kg

Mitgeliefertes Zubehör im Detail

784806-1	Steckschlüssel 10mm-65
----------	------------------------

FS2500

1

FS2700 Schnellbohrschrauber570 W • 0-2.500 min⁻¹

FS2700



- + Schnellbohrschrauber zum schnellen Verarbeiten von Schrauben für den Trockenbau
- + Mit einstellbarem Drehmoment in 6 Stufen
- + Ein ergonomisches Design und gummierter Handgriff gewährleisten gute Handhabung
- + Präzise Tiefeneinstellung für Schrauben und elektronisch regelbare Drehzahl mittels Schalter
- + Der Schnellbohrschrauber hat ein LED-Arbeitslicht

Leistungsaufnahme	570 W
Leerlaufdrehzahl	0 - 2500 min ⁻¹
Werkzeugaufnahme	1/4" mm
Schnellbohrschrauben	6 mm
Gewicht	1,8 kg

Mitgeliefertes Zubehör im Detail

322120-3	Führungshülse
----------	---------------

FS2700

1

FS4000 Schnellbauschrauber

570 W • 0-4.000 min⁻¹



- + Schnellbauschrauber mit präziser Tiefeinstellung für Trockenbauschrauben
- + Ein ergonomisches Design und gummierter Handgriff gewährleisten gute Handhabung
- + Der Schrauber ermöglicht ein schnelles und präzises Arbeiten bei Drehzahlen von bis zu 4.000 min⁻¹
- + Elektronisch regelbare Drehzahl mittels Schalter

Leistungsaufnahme	570 W
Leerlaufdrehzahl	0 - 4000 min ⁻¹
Schnellbauschrauben	5 mm
Gewicht	1,3 kg

Mitgeliefertes Zubehör im Detail	FS4000
P-05979 Magnethalter 1/4 Zoll 60mm	1

FS4300 Schnellbauschrauber

570 W • 0-4.000 min⁻¹



- + Schnellbauschrauber mit präziser Tiefeinstellung für Trockenbauschrauben
- + Ein ergonomisches Design und gummierter Handgriff gewährleisten gute Handhabung
- + Das Gerät ermöglicht ein schnelles und präzises Arbeiten bei Drehzahlen von bis zu 4.000 min⁻¹
- + Elektronisch regelbare Drehzahl mittels Schalter
- + Der Schnellbauschrauber hat ein LED-Arbeitslicht

Leistungsaufnahme	570 W
Leerlaufdrehzahl	0 - 4000 min ⁻¹
Schnellbauschrauben	5 mm
Gewicht	1,4 kg

Mitgeliefertes Zubehör im Detail	FS4300
P-05979 Magnethalter 1/4 Zoll 60mm	1

FS6300 Schnellbauschrauber

570 W • 0-6.000 min⁻¹



- + Schnellbauschrauber mit einem präzise einstellbarem Tiefenanschlag für ein schnelles und genaues Arbeiten bei einer Drehzahl von 0 bis 6.000 min⁻¹
- + Speziell geeignet für das Verarbeiten von Gipskartonplatten auf Metallständerwerk
- + Ein ergonomisches Design und gummierter Handgriff sorgen für gute Handhabung
- + Elektronisch regelbare Drehzahl mittels Schalter
- + Der Schraubendreher hat ein LED-Arbeitslicht

Leistungsaufnahme	570 W
Leerlaufdrehzahl	0 - 6000 min ⁻¹
Schnellbauschrauben	4 mm
Gewicht	1,4 kg

Mitgeliefertes Zubehör im Detail	FS6300
P-05979 Magnethalter 1/4 Zoll 60mm	1

6842 Magazinschrauber

470 W • 25-55 mm • 4.700 min⁻¹



- + Magazinschrauber für gurtmagazinierte Schrauben mit einer Drehzahl von 4.700 min⁻¹ und einer robusten Aluminium-Zuführung für 25 bis 55 mm Schrauben
- + Eine präzise Schraubenführung gewährleistet Genauigkeit und verhindert eine schräge Verschraubung
- + Die gummierte Aufsatzfläche verhindert das Abrutschen von glatten Oberflächen

Leistungsaufnahme	470 W
Leerlaufdrehzahl	4 700 min ⁻¹
Schnellbauschrauben	4,0 mm
Schraubenlänge	4 x25 - 55 mm
Gewicht	2,0-2,7 kg

Mitgeliefertes Zubehör im Detail	6842
195184-8 Schraubvorsatz 5mm-157	1
824808-6 Transportkoffer Kunststoff	1

3706 Rotationsschneider

550 W • 32.000 min⁻¹



- + Ein leichter und handlicher Rotationsschneider für das Schneiden von Öffnungen in beispielsweise Trockenbauplatten
- + Mit einem Gehäusedurchmesser von 58 mm, liegt die Maschine gut in der Hand und lässt sich präzise führen
- + Eingangsleistung 550 W, Leerlaufdrehzahl 32.000 min⁻¹
- + Zum schnellen Schneiden von Ausschnitten z. B. für Elektroinstallation

Leistungsaufnahme	550 W
Leerlaufdrehzahl	32 000 min ⁻¹
Werkzeugaufnahme	3,18/6,35 mm
Gewicht	1,1 kg

Mitgeliefertes Zubehör im Detail	3706J
193448-4 Kreisschneiderset	1
821549-5 MAKPAC Gr. 1	1
193483-2 Schneidebit 3,18mm 1/8 Zoll H/K	2je
733240-2 Schneidebit 1/8 Zoll	5je



DBM080 Diamantbohrmaschine1.300 W • 0-3.400 min⁻¹ • 82 mm

DBM080



- + Diese Diamantbohrmaschine kommt mit einem starken 1.300 W Motor beispielsweise für die Nutzung bei Arbeiten an Elektroinstallationen und Sanitäranlagen
- + Mit Konstantelektronik und elektronisch regelbarer Drehzahl
- + Leerlaufdrehzahl: 0 bis 3.400 min⁻¹, max. Diamant-Trocken-Bohrkrone: 82 mm

Leistungsaufnahme	1300 W
Leerlaufdrehzahl	0 - 3400 min ⁻¹
Bohrleistung in Beton	82 mm
Spindelgewinde	M18
Gewicht	3,4 kg

Mitgeliefertes Zubehör im Detail
 P-45135 Transportkoffer

DBM080
 1
DBM130 Diamantbohrmaschine1.700 W • 0-1.500/0-3.000 min⁻¹ • 132 mm

DBM130



- + Diese Diamantbohrmaschine kommt mit einem starken 1.700 W Motor beispielsweise für die Nutzung bei Arbeiten an Elektroinstallationen und Sanitäranlagen
- + Mit Konstantelektronik und elektronisch regelbarer Drehzahl
- + Leerlaufdrehzahl: 0 bis 3000 min⁻¹, max. Diamant-Trocken-Bohrkrone: 132 mm

Leistungsaufnahme	1700 W
Leerlaufdrehzahl	0 - 1500 / - 3000 min ⁻¹
Bohrleistung in Beton	132 / 70 mm
Spindelgewinde	M18
Gewicht	5,5 kg

Mitgeliefertes Zubehör im Detail
 P-45141 Transportkoffer Stahl

DBM130
 1
DBM131 Diamantbohrmaschine1.700 W • 0-1.100/-2.300 min⁻¹ • 132 mm

DBM131



- + Diese Diamantbohrmaschine kommt mit einem starken 1.700 W Motor beispielsweise für die Nutzung bei Arbeiten an Elektroinstallationen und Sanitäranlagen
- + Mit Konstantelektronik und elektronisch regelbarer Drehzahl
- + Leerlaufdrehzahl: 0 bis 2300 min⁻¹, max. Diamant-Nass-Bohrkrone: 132 mm

Leistungsaufnahme	1700 W
Leerlaufdrehzahl	0 - 1100 / 2300 min ⁻¹
Bohrleistung in Beton	70 / 132 mm
Spindelgewinde	M18
Gewicht	6,3 kg

Mitgeliefertes Zubehör im Detail
 P-45141 Transportkoffer Stahl

DBM131
 1
DBM230 Diamantbohrmaschine Nass2.500 W • 390/1.040/1.700 min⁻¹ • 230 mm

DBM230



- + Diese Diamantbohrmaschine kommt mit einem starken 2.500 W Motor für intensive Bohranwendungen
- + Mit Konstantelektronik
- + Leerlaufdrehzahl in 3 Gängen: 390/1.040/1.700 min⁻¹; max. Diamant-Nass-Bohrkrone: 230 mm
- + Ausschließlich für den Einsatz im Bohrstand P-54190.

Leistungsaufnahme	2500 W
Leerlaufdrehzahl	390 / 1040 / 1700 min ⁻¹
Bohrleistung in Beton	230 / 100 / 60 mm
Spindelgewinde	1 1/4"
Gewicht	11,2 kg

Mitgeliefertes Zubehör im Detail
 126738-0 Staubsack komplett
 781041-2 Einmaulschlüssel SW22
 783203-8 Sechskantstiftschlüssel 5 mm

 1.
 1.
4100KB Diamantschneider1.400 W • 125 mm • 12.200 min⁻¹

4100KB





- + Ein kompakter und leichter 1.400 W Diamantschneider mit hoher Drehzahl
- + Ideal für staubfreies Aufschneiden von Mörtelfugen und Schneiden von Fliesen, Steinen und ähnlichem
- + Maximale Schnitttiefe von 40 mm mit einer Diamantscheibe von 125 mm Ø

Leistungsaufnahme	1400 W
Leerlaufdrehzahl	12200 min ⁻¹
Max. Schnitttiefe	40 mm
Bohrung	20 mm
Max. Scheiben-Ø	125 mm
Gewicht	3,0 kg

Mitgeliefertes Zubehör im Detail
 126738-0 Staubsack komplett
 781041-2 Einmaulschlüssel SW22
 783203-8 Sechskantstiftschlüssel 5 mm

4100KB
 1
 1
 1

SG125I Mauernutfräse 1.400 W • 125 mm • 6-30 mm		<ul style="list-style-type: none"> + Eine 1.400 W Mauernutfräse mit Konstantelektronik, die präzise Schlitzte in Beton und Ziegel schneidet, ohne Staub zu erzeugen + Zwei Diamantscheiben gleichzeitig in Betrieb + Max. Schnitttiefe 30 mm, mit einer einstellbaren Breite von 6 bis 30 mm + Inklusive Diamantscheiben 	<table border="1"> <tr><td>Leistungsaufnahme</td><td>1400 W</td></tr> <tr><td>Leerlaufdrehzahl</td><td>10000 min⁻¹</td></tr> <tr><td>Max. Schnitttiefe</td><td>30 mm</td></tr> <tr><td>Schnittkreis</td><td>6 - 30 mm</td></tr> <tr><td>Bohrung</td><td>22,23 mm</td></tr> <tr><td>Max. Scheiben-Ø</td><td>125 mm</td></tr> <tr><td>Gewicht</td><td>4,3 kg</td></tr> </table>	Leistungsaufnahme	1400 W	Leerlaufdrehzahl	10000 min ⁻¹	Max. Schnitttiefe	30 mm	Schnittkreis	6 - 30 mm	Bohrung	22,23 mm	Max. Scheiben-Ø	125 mm	Gewicht	4,3 kg	<table border="1"> <tr><td colspan="2">Mitgeliefertes Zubehör im Detail</td></tr> <tr><td>197610-3</td><td>Stirnlochschlüssel 35mm</td></tr> <tr><td>783204-6</td><td>6-kant-Stiftschlüssel</td></tr> <tr><td>821552-6</td><td>MAKPAC Gr. 4</td></tr> <tr><td>838111-9</td><td>Tiefziehteil f. Makpac</td></tr> <tr><td>B-12996</td><td>Diamantsch. 125x22,23 COMET</td></tr> </table>	Mitgeliefertes Zubehör im Detail		197610-3	Stirnlochschlüssel 35mm	783204-6	6-kant-Stiftschlüssel	821552-6	MAKPAC Gr. 4	838111-9	Tiefziehteil f. Makpac	B-12996	Diamantsch. 125x22,23 COMET	SG125I 1 1 1 1 2je
Leistungsaufnahme	1400 W																														
Leerlaufdrehzahl	10000 min ⁻¹																														
Max. Schnitttiefe	30 mm																														
Schnittkreis	6 - 30 mm																														
Bohrung	22,23 mm																														
Max. Scheiben-Ø	125 mm																														
Gewicht	4,3 kg																														
Mitgeliefertes Zubehör im Detail																															
197610-3	Stirnlochschlüssel 35mm																														
783204-6	6-kant-Stiftschlüssel																														
821552-6	MAKPAC Gr. 4																														
838111-9	Tiefziehteil f. Makpac																														
B-12996	Diamantsch. 125x22,23 COMET																														

SG150 Mauernutfräse 1.800 W • 150 mm • 7-35 mm		<ul style="list-style-type: none"> + Eine 1.800 W Mauernutfräse mit Konstantelektronik, die präzise Schlitzte in Beton und Ziegel z. B. für Kabel und Rohre schneidet, ohne Staub zu erzeugen + Zwei Diamantscheiben gleichzeitig in Betrieb + Max. Schnittleistung 45 mm, mit einer einstellbaren Breite von 7 bis 35 mm 	<table border="1"> <tr><td>Leistungsaufnahme</td><td>1800 W</td></tr> <tr><td>Leerlaufdrehzahl</td><td>7800 min⁻¹</td></tr> <tr><td>Max. Schnitttiefe</td><td>45 mm</td></tr> <tr><td>Bohrung</td><td>22,23 mm</td></tr> <tr><td>Max. Scheiben-Ø</td><td>150 mm</td></tr> <tr><td>Schnittkreis</td><td>7 - 35 mm</td></tr> <tr><td>Gewicht</td><td>5,6 kg</td></tr> </table>	Leistungsaufnahme	1800 W	Leerlaufdrehzahl	7800 min ⁻¹	Max. Schnitttiefe	45 mm	Bohrung	22,23 mm	Max. Scheiben-Ø	150 mm	Schnittkreis	7 - 35 mm	Gewicht	5,6 kg	<table border="1"> <tr><td colspan="2">Mitgeliefertes Zubehör im Detail</td></tr> <tr><td>B03384</td><td>Gabelschlüssel SW 13/17</td></tr> <tr><td>B50856</td><td>Transportkoffer Stahl</td></tr> </table>	Mitgeliefertes Zubehör im Detail		B03384	Gabelschlüssel SW 13/17	B50856	Transportkoffer Stahl	SG150 1. 1.
Leistungsaufnahme	1800 W																								
Leerlaufdrehzahl	7800 min ⁻¹																								
Max. Schnitttiefe	45 mm																								
Bohrung	22,23 mm																								
Max. Scheiben-Ø	150 mm																								
Schnittkreis	7 - 35 mm																								
Gewicht	5,6 kg																								
Mitgeliefertes Zubehör im Detail																									
B03384	Gabelschlüssel SW 13/17																								
B50856	Transportkoffer Stahl																								

SG181 Mauernutfräse 2.150 W • 180 mm • 7-43 mm		<ul style="list-style-type: none"> + Eine 2.150 W Mauernutfräse mit Konstantelektronik, die präzise Schlitzte in Beton und Ziegel z. B. für Kabel und Rohre schneidet, ohne Staub zu erzeugen + Zwei Diamantscheiben gleichzeitig in Betrieb + Max. Schnittleistung 60 mm, mit einer einstellbaren Breite von 7-43 mm 	<table border="1"> <tr><td>Leistungsaufnahme</td><td>2150 W</td></tr> <tr><td>Leerlaufdrehzahl</td><td>7200 min⁻¹</td></tr> <tr><td>Max. Schnitttiefe</td><td>60 mm</td></tr> <tr><td>Bohrung</td><td>22,23 mm</td></tr> <tr><td>Max. Scheiben-Ø</td><td>180 mm</td></tr> <tr><td>Gewicht</td><td>5,6 kg</td></tr> </table>	Leistungsaufnahme	2150 W	Leerlaufdrehzahl	7200 min ⁻¹	Max. Schnitttiefe	60 mm	Bohrung	22,23 mm	Max. Scheiben-Ø	180 mm	Gewicht	5,6 kg	<table border="1"> <tr><td colspan="2">Mitgeliefertes Zubehör im Detail</td></tr> <tr><td>B03384</td><td>Gabelschlüssel SW 13/17</td></tr> <tr><td>B50856</td><td>Transportkoffer Stahl</td></tr> </table>	Mitgeliefertes Zubehör im Detail		B03384	Gabelschlüssel SW 13/17	B50856	Transportkoffer Stahl	SG181 1. 1.
Leistungsaufnahme	2150 W																						
Leerlaufdrehzahl	7200 min ⁻¹																						
Max. Schnitttiefe	60 mm																						
Bohrung	22,23 mm																						
Max. Scheiben-Ø	180 mm																						
Gewicht	5,6 kg																						
Mitgeliefertes Zubehör im Detail																							
B03384	Gabelschlüssel SW 13/17																						
B50856	Transportkoffer Stahl																						

PC5001C Betonschleifer 1.400 W • 125 mm • 10.000 min ⁻¹		<ul style="list-style-type: none"> + Ein Betonschleifer mit einem 125 mm Schleifscheibendurchmesser für effizientes und staubfreies Schleifen von Beton + Sein kraftvoller 1.400 W Motor liefert eine Drehzahl von 10.000 min⁻¹ + Effektive Staubabsaugung durch geschlossene Schutzhaube, Haube abnehmbar für randnahe Arbeiten 	<table border="1"> <tr><td>Leistungsaufnahme</td><td>1400 W</td></tr> <tr><td>Leerlaufdrehzahl</td><td>10 000 min⁻¹</td></tr> <tr><td>Spindelgewinde</td><td>M14</td></tr> <tr><td>Bohrung</td><td>22,23 mm</td></tr> <tr><td>Gewicht</td><td>4 kg</td></tr> </table>	Leistungsaufnahme	1400 W	Leerlaufdrehzahl	10 000 min ⁻¹	Spindelgewinde	M14	Bohrung	22,23 mm	Gewicht	4 kg	<table border="1"> <tr><td colspan="2">Mitgeliefertes Zubehör im Detail</td></tr> <tr><td>122853-8</td><td>Staubsaugbeutel kpl.</td></tr> <tr><td>140073-2</td><td>Transportkoffer Stahl</td></tr> <tr><td>782426-5</td><td>Stirnlochschlüssel 35mm</td></tr> <tr><td>783203-8</td><td>Sechskantstiftschlüssel 5 mm</td></tr> <tr><td>B-12289</td><td>Schleiftopf 125mm fein</td></tr> </table>	Mitgeliefertes Zubehör im Detail		122853-8	Staubsaugbeutel kpl.	140073-2	Transportkoffer Stahl	782426-5	Stirnlochschlüssel 35mm	783203-8	Sechskantstiftschlüssel 5 mm	B-12289	Schleiftopf 125mm fein	PC5001C 1 1 1 1 1
Leistungsaufnahme	1400 W																										
Leerlaufdrehzahl	10 000 min ⁻¹																										
Spindelgewinde	M14																										
Bohrung	22,23 mm																										
Gewicht	4 kg																										
Mitgeliefertes Zubehör im Detail																											
122853-8	Staubsaugbeutel kpl.																										
140073-2	Transportkoffer Stahl																										
782426-5	Stirnlochschlüssel 35mm																										
783203-8	Sechskantstiftschlüssel 5 mm																										
B-12289	Schleiftopf 125mm fein																										

PC5010C Betonschleifer 1.400 W • 125 mm • 10.000 min ⁻¹		<ul style="list-style-type: none"> + Ein Betonschleifer mit einem 125 mm Schleifscheibendurchmesser für effizientes und staubfreies Schleifen von Beton + Besonders leicht und kompakt + Sein kraftvoller 1.400 W Motor liefert eine elektronisch regelbare Drehzahl von 4.000 bis 9.000 min⁻¹ + Effektive Staubabsaugung durch geschlossene Schutzhaube, Haube hochklappbar für randnahe Arbeiten 	<table border="1"> <tr><td>Leistungsaufnahme</td><td>1400 W</td></tr> <tr><td>Leerlaufdrehzahl</td><td>4000 - 9000 min⁻¹</td></tr> <tr><td>Spindelgewinde</td><td>M14 x 2</td></tr> <tr><td>Bohrung</td><td>22,23 mm</td></tr> <tr><td>Max. Scheiben-Ø</td><td>125 mm</td></tr> <tr><td>Gewicht</td><td>2,5 - 3,6 kg</td></tr> </table>	Leistungsaufnahme	1400 W	Leerlaufdrehzahl	4000 - 9000 min ⁻¹	Spindelgewinde	M14 x 2	Bohrung	22,23 mm	Max. Scheiben-Ø	125 mm	Gewicht	2,5 - 3,6 kg	<table border="1"> <tr><td colspan="2">Mitgeliefertes Zubehör im Detail</td></tr> <tr><td>140B63-7</td><td>Stahlkoffer</td></tr> <tr><td>224415-9</td><td>Spannflansch ET</td></tr> <tr><td>224554-5</td><td>Flanschmutter ET</td></tr> <tr><td>458690-7</td><td>Bügelgriff</td></tr> <tr><td>782426-5</td><td>Stirnlochschlüssel 35mm</td></tr> </table>	Mitgeliefertes Zubehör im Detail		140B63-7	Stahlkoffer	224415-9	Spannflansch ET	224554-5	Flanschmutter ET	458690-7	Bügelgriff	782426-5	Stirnlochschlüssel 35mm	PC5010C 1 1 1 1 1
Leistungsaufnahme	1400 W																												
Leerlaufdrehzahl	4000 - 9000 min ⁻¹																												
Spindelgewinde	M14 x 2																												
Bohrung	22,23 mm																												
Max. Scheiben-Ø	125 mm																												
Gewicht	2,5 - 3,6 kg																												
Mitgeliefertes Zubehör im Detail																													
140B63-7	Stahlkoffer																												
224415-9	Spannflansch ET																												
224554-5	Flanschmutter ET																												
458690-7	Bügelgriff																												
782426-5	Stirnlochschlüssel 35mm																												

Änderungen und Irrtümer vorbehalten. Vibrations- und Schalldaten am Ende des Prospekts. *Standardlieferungsumfang nicht separat bestellbar. ET: Ersatzteil

4112HS Winkelschneider2.400 W • 5.000 min⁻¹ • 100 mm

4112HS



- + Eine benutzerfreundliche, sichere Steinsäge
- + Eine 305 mm Diamantscheibe ermöglicht eine maximale Schnitttiefe von 100 mm
- + Soft-Start Funktion für zusätzliche Sicherheit
- + Nur für den Trockenschnitt geeignet

Leistungsaufnahme	2400 W
Leerlaufdrehzahl	5000 min ⁻¹
Max. Schnittleistung 90°	100 mm
Max. Schnitttiefe	100 mm
Bohrung	25,4 mm
Gewicht	10,4 kg

Mitgeliefertes Zubehör im Detail	
782210-8	Steckschlüssel SW17
824697-9	Transportkoffer Kunststoff

4112HS
1
1

UT1200 Rührgerät960 W • 0-590 min⁻¹ • 120 mm

UT1200



- + Ein leichtes 960 W Rührgerät für Spachtelmassen und Putz in Chargen von bis zu 40 kg
- + Leicht zu tragen und zu bewegen vor Ort
- + Für Rühraufsätze mit einem Durchmesser von bis zu 120 mm

Leistungsaufnahme	960 W
Leerlaufdrehzahl	0 - 590 min ⁻¹
Drehmoment hart/weich	- / 14,6 Nm
Spindelgewinde	M14
Max. Rührkorbdurchmesser	120 mm
Schutzart (IP Code)	IP20
Gewicht	3,2 kg

UT1400 Rührgerät1.300 W • 0-900 min⁻¹ • 140 mm

UT1400



- + Ein leichtes 1.300 W Rührgerät für Spachtelmassen und Putz in Chargen von bis zu 50 kg
- + Leicht zu tragen und zu bewegen vor Ort
- + Für Rühraufsätze mit einem Durchmesser von bis zu 140 mm

Leistungsaufnahme	1300 W
Leerlaufdrehzahl	0 - 850 min ⁻¹
Drehmoment hart/weich	- / 15 Nm
Spindelgewinde	M14
Max. Rührkorbdurchmesser	140 mm
Schutzart (IP Code)	IP20
Gewicht	5,2 kg

UT1401 Rührgerät1.300 W • 0-400 / 0-730 min⁻¹ • 140 mm

UT1401



- + Ein leichtes 1.300 W Rührgerät für Spachtelmassen und Putz in Chargen von bis zu 60 kg
- + Einfach zu manövrieren und zu bewegen vor Ort
- + Für Rühraufsätze mit einem Durchmesser von bis zu 140 mm

Leistungsaufnahme	1300 W
Leerlaufdrehzahl	0 - 430 / 0 - 780 min ⁻¹
Drehmoment hart/weich	- / 28,4 Nm
Spindelgewinde	M14
Max. Rührkorbdurchmesser	140 mm
Schutzart (IP Code)	IP20
Gewicht	5,5 kg

UT1600 Rührgerät1.800 W • 0-440 / 0-970 min⁻¹ • 180 mm

UT1600



- + Besonders leistungsfähiges 1.800 W Rührgerät mit Getriebe für Spachtelmassen und Putz in Chargen von bis zu 90 kg
- + Einfach zu manövrieren und zu bewegen vor Ort
- + Für Rührkörbe mit einem Durchmesser von bis zu 180 mm

Leistungsaufnahme	1800 W
Leerlaufdrehzahl	0 - 440 / 0 - 970 min ⁻¹
Drehmoment hart/weich	- / 50 Nm
Spindelgewinde	M14
Max. Rührkorbdurchmesser	180 mm
Schutzart (IP Code)	IP20
Gewicht	7,1 kg

HG5030 Heißluftgebläse
1.600 W • 300-500 l/min • 350/500° C



- + Ein standardmäßiges 1.600 W Heißluftgebläse für anspruchsvolle Nutzung in einem breiten Einsatzspektrum einschließlich des Entlackens
- + Das Heißluftgebläse hat zwei Temperaturstufen und Luftstromstärken

Leistungsaufnahme	1600 W
Max. Fördermenge	300 / 500 L/min
Temperaturbereich	350 / 500 °
Thermischer Sicherheitsschalter	✓
Gewicht	0,56 kg

Mitgeliefertes Zubehör im Detail	
PR00000028	Glasschutzdüse
PR00000029	Breitschlitzdüse
PR00000030	Reflektordüse
PR00000031	Reduzierhülse
PR00000123	Transportkoffer



HG5030K

HG5030K

1
1
1
1
1

HG6031V Heißluftgebläse
1.800 W • 250/550 l/min • 50-600° C



- + Ein Heißluftgebläse für anspruchsvolle Nutzung in einem breiten Einsatzspektrum einschließlich des Entlackens
- + Das Heißluftgebläse hat einen einstellbaren Temperaturbereich zwischen 50 und 600° C sowie zwei Luftstromstufen

Leistungsaufnahme	1800 W
Max. Fördermenge	250 / 500 L/min
Temperaturbereich	50 - 600 °
Einstellbare Temperatur	✓
Thermischer Sicherheitsschalter	✓
Gewicht	0,67 kg

Mitgeliefertes Zubehör im Detail	
PR00000028	Glasschutzdüse
PR00000029	Breitschlitzdüse
PR00000030	Reflektordüse
PR00000031	Reduzierhülse
PR00000123	Transportkoffer



HG6031VK

HG6031VK

1
1
1
1
1

HG6531C Heißluftgebläse
2.000 W • 200-550 l/min • 50-650° C



- + Für den anspruchsvollen Benutzer
- + Ein elektronisches Heißluftgebläse mit 2.000 W für eine Vielzahl von Anwendungen
- + Der Temperaturbereich ist von 50-650° C einstellbar
- + Mit 14 voreingestellten Programmen für viele Anwendungen
- + Inklusive Düsen im Lieferumfang

Leistungsaufnahme	2000 W
Max. Fördermenge	200-550 L/min
Temperaturbereich	50 - 650 °
Einstellbare Temperatur	✓
Thermischer Sicherheitsschalter	✓
Schutzklasse	II
Gewicht	0,71 kg

Mitgeliefertes Zubehör im Detail	
PR00000028	Glasschutzdüse
PR00000029	Breitschlitzdüse
PR00000030	Reflektordüse
PR00000031	Reduzierhülse
PR00000032	Schweißdüse
PR00000033	Reflektor-Lötdüse
PR00000034	Schweißdüse
PR00000035	Andruckrolle
PR00000123	Transportkoffer



HG6531CK

HG6531CK

1
1
1
1
1
1
1
1
1
1

Optionales Zubehör für Heißluftgebläse



Abb.	Bezeichnung_	Art.-Nr.	Preis ohne MwSt.	Preis inkl. MwSt.
0	Glasschutzdüse	PR00000028		
1	Breitschlitzdüse	PR00000029		
2	Reflektordüse	PR00000030		
3	Reduzierhülse	PR00000031		
4	Schweißdüse	PR00000032		
5	Schweißdüse	PR00000034		
6	Reflektor-Lötdüse	PR00000033		
7	Andruckrolle	PR00000035		
8	Schweißschuh	PR00000039		
9	Spachtel	PR00000040		
10	Farbschaber-Set	PR00000041		
11	Farbschaber	PR00000042		
12	Kunststoffschweißdraht ABS	PR00000036		
13	Kunststoffschweißdraht HDPE	PR00000037		
14	Kunststoffschweißdraht PP	PR00000038		
15	Transportkoffer	PR00000123		

VC1310L Staubsauger

1.050 W • 220 mbar • 13 l • L

VC1310LXI



- + Ein solider Staubsauger für Nass- und Trockenbetrieb, Filterklasse L für Reinigungsarbeiten und Fremdsaugung bei Maschinen
- + Ein automatisches Anlaufen bei kabelgebundenen Elektrogeräten
- + Automatisches Filterreinigungssystem mittels dreifacher Filterstruktur
- + Die Maschine hat einen 13 l Kunststofftank
- + Inklusive Aufsätzen und Schlauch zur Staubabsaugung

Leistungsaufnahme	1050 W
Max. Anschlusswert Gerätesteckdose	2600 W
Max. Fördermenge	3500 L/min
Luftvolumen	2,0 m³/min
Max. Unterdruck	220 mbar
Behältervolumen max.	13,0 L
Kapazität Flüssigkeiten	7 L
Staubklasse	L
Gewicht	9,6 kg

Mitgeliefertes Zubehör im Detail

140253-0	Vorfilter	1
192562-3	Handrohr gebogen	1
192563-1	Saugrohr gerade Alu	1
195432-5	Entsorgungssack Kunststoff	1
195433-3	Saugschl. o. Schaftrahraufn.	1
195434-1	Saugschl. o. Schaftrahraufn.	1
195438-3	Feinstaubfilter	1
195546-0	Adapter 24 mm	1
195547-8	Adapter 22 mm	1
195551-7	Bodendüse Nass/Trocken	1
195552-5	Dämpferfilter	1
410306-2	Fugendüse	1
451241-5	Verlängerungsrohr Kunststoff	1
451354-2	Rohrhalter	1
P-72908	Handrohr gebogen	1

VC1310LXI

VC2000L Staubsauger

1.000 W • 210 mbar • 20 l • L

VC2000L



- + Mit Push&Clean-System zur einfachen und schnellen Filterreinigung bei nachlassender Saugkraft
- + Aufsätze werden durch eine Verriegelung am Saugrohr befestigt

Leistungsaufnahme	1000 W
Luftvolumen	3,6 m³/min
Max. Unterdruck	210 mbar
Schlauchlänge	2,5 m
Schlauchdurchmesser	32 mm
Behältervolumen max.	20 L
Manuelle Filterreinigung	✓
Staubklasse	L
Behältervolumen Staub max.	16 L
Kapazität Flüssigkeiten	13 L
Gewicht	7,5 kg

Mitgeliefertes Zubehör im Detail

P-70219	Filterelement	1
P-70297	Entsorgungssack Kunststoff	1
P-72899	Staubbeutel Vlies	1
P-81739	Saugschlauch statisch	1
P-81789	Bodendüse	1
W000014295	Boden- und Polsterdüse	1
W107409979	Rohrhalter	1
W107413340	Handrohr	1
W14295	Boden- und Polsterdüse	1
W29541	Fugendüse	1

VC2000L

VC2012L Staubsauger

1.000 W • 210 mbar • 20 l • L

VC2012L



- + Ein solider Staubsauger für Nass- und Trockenbetrieb, Filterklasse L für Reinigungsarbeiten und Fremdsaugung bei Maschinen
- + Ein automatisches Anlaufen bei kabelgebundenen Elektrogeräten
- + Der Filter kann im Lauf per Knopfdruck gereinigt werden und die Maschine hat einen 20 l Stahltank
- + Inklusive Aufsätzen und Schlauch zur Staubabsaugung

Leistungsaufnahme	1000 W
Luftvolumen	3,6 m³/min
Max. Unterdruck	210 mbar
Schlauchlänge	3,5 m
Schlauchdurchmesser	32 mm
Behältervolumen max.	20 L
Manuelle Filterreinigung	✓
Staubklasse	L
Behältervolumen Staub max.	15 L
Gewicht	7,0 kg

Mitgeliefertes Zubehör im Detail

P-70219	Filterelement	1
P-72899	Staubbeutel Vlies	1
P-81739	Saugschlauch statisch	1
P-81789	Bodendüse	1
W000014295	Boden- und Polsterdüse	1
W107409979	Rohrhalter	1
W107409980	Zubehörbox	1
W107418661	Werkzeugmuffe 22 Regulierung	1
W107418680	Adapter	1
W14295	Boden- und Polsterdüse	1
W29541	Fugendüse	1

VC2012L

VC2512L Staubsauger

1.000 W • 210 mbar • 25 l • L

VC2512L



- + Ein solider Staubsauger für Nass- und Trockenbetrieb, Filterklasse L für Reinigungsarbeiten und Fremdsaugung bei Maschinen
- + Ein automatisches Anlaufen bei kabelgebundenen Elektrogeräten
- + Der Filter kann im Lauf per Knopfdruck gereinigt werden und die Maschine hat einen 25 l Kunststofftank

Leistungsaufnahme	1000 W
Luftvolumen	3,6 m³/min
Max. Unterdruck	210 mbar
Schlauchlänge	3,5 m
Schlauchdurchmesser	32 mm
Behältervolumen max.	25 L
Manuelle Filterreinigung	✓
Staubklasse	L
Behältervolumen Staub max.	21 L
Kapazität Flüssigkeiten	18 L
Gewicht	7,0 kg

Mitgeliefertes Zubehör im Detail

P-70219	Filterelement	1
P-70297	Entsorgungssack Kunststoff	1
P-72899	Staubbeutel Vlies	1
P-72942	Saugrohrset gerade	1
P-81739	Saugschlauch statisch	1
P-81789	Bodendüse	1
W107409979	Rohrhalter	1
W14295	Boden- und Polsterdüse	1
W29541	Fugendüse	1

VC2512L

VC3011L Staubsauger

1.000 W • 210 mbar • 30 l • L

VC3011L



- + Ein solider Staubsauger für Nass- und Trockenbetrieb, Filterklasse L für Reinigungsarbeiten und Fremdsaugung bei Maschinen
- + Ein automatisches Anlaufen bei kabelgebundenen Elektrogeräten
- + Der Filter kann im Lauf per Knopfdruck gereinigt werden und die Maschine hat einen 30 l Stahltank
- + Inklusive Aufsätzen und Schlauch zur Staubabsaugung

Leistungsaufnahme	1000 W
Luftvolumen	3,6 m³/min
Max. Unterdruck	210 mbar
Schlauchlänge	3,5 m
Schlauchdurchmesser	32 mm
Behältervolumen max.	30 L
Kapazität Flüssigkeiten	23 L
Manuelle Filterreinigung	✓
Staubklasse	L
Max. Anschlusswert Gerätesteckdose	2600 W
Behältervolumen Staub max.	26 L
Gewicht	9,0 kg

Mitgeliefertes Zubehör im Detail

P-70219	Filterelement	1
P-70297	Entsorgungssack Kunststoff	1
P-72899	Staubbeutel Vlies	1
P-72942	Saugrohrset gerade	1
P-81739	Saugschlauch statisch	1
P-81745	Werkzeugmuffe mit Regulierung	1
W107409979	Rohrhalter	1
W107409980	Zubehörbox	1
W14295	Boden- und Polsterdüse	1
W29541	Fugendüse	1
W302002331	Bodendüse 36-300mm	1

VC3011L

VC3012L Staubsauger

1.500 W • 250 mbar • 30 l • L

VC3012L



- + Ein solider Staubsauger für Nass- und Trockenbetrieb, Filterklasse L für Reinigungsarbeiten und Fremdabsaugung bei Maschinen
- + Ein automatisches Anlaufen bei kabelgebundenen Elektrogeräten
- + Der Filter kann im Lauf per Knopfdruck gereinigt werden und die Maschine hat einen 30 l Kunststofftank
- + Inklusive Aufsätzen und Schlauch zur Staubabsaugung

Leistungsaufnahme	1500 W
Luftvolumen	3,7 m³/min
Max. Unterdruck	250 mbar
Schlauchlänge	4,0 m
Schlauchdurchmesser	32 mm
Behältervolumen max.	30 L
Manuelle Filterreinigung	✓
Staubklasse	L
Max. Anschlusswert Gerätesteckdose	2400 W
Behältervolumen Staub max.	24 L
Gewicht	11,0 kg

Mitgeliefertes Zubehör im Detail	VC3012L	
P-70219	Filterelement	1
P-70297	Entsorgungssack Kunststoff	1
P-70346	Handrohr gebogen INOX	1
P-70421	WKZ-Muffe 36 38 mm	1
P-70437	Saugrohrset gerade	1
P-72936	WKZ-Muffe 32 25-38mm	1
P-81789	Bodendüse	1
P-84078	Staubbeutel Vlies	1
P-84084	Saugschlauch 32mm 4m antist.	1
W302004018	Rohrhalter-Rastung	1
W302004027	Rohrhalter	1
W6084	Fugendüse	1

VC3012M Staubsauger

1.500 W • 250 mbar • 30 l • M

VC3012M



- + Ein solider Staubsauger für Nass- und Trockenbetrieb, Filterklasse M für Reinigungsarbeiten und Fremdabsaugung bei Maschinen
- + Ein automatisches Anlaufen bei kabelgebundenen Elektrogeräten
- + Der Filter kann im Lauf per Knopfdruck gereinigt werden und die Maschine hat einen 30 l Kunststofftank
- + Inklusive Aufsätzen und Schlauch zur Staubabsaugung

Leistungsaufnahme	1500 W
Luftvolumen	3,7 m³/min
Max. Unterdruck	250 mbar
Schlauchlänge	4,0 m
Schlauchdurchmesser	32 mm
Behältervolumen max.	30 L
Manuelle Filterreinigung	✓
Staubklasse	M
Behältervolumen Staub max.	24 L
Kapazität Flüssigkeiten	19 L
Gewicht	11,0 kg

Mitgeliefertes Zubehör im Detail	VC3012M	
P-70219	Filterelement	1
P-70297	Entsorgungssack Kunststoff	1
P-70346	Handrohr gebogen INOX	1
P-70378	Werkzeugmuffe Quicksystem	1
P-70437	Saugrohrset gerade	1
P-81789	Bodendüse	1
P-84084	Saugschlauch 32mm 4m antist.	1
W302004018	Rohrhalter-Rastung	1
W302004027	Rohrhalter	1
W6084	Fugendüse	1

VC3210L Staubsauger

1.050 W • 220 mbar • 32 l • L

VC3210LXI



- + Ein solider Staubsauger für Nass- und Trockenbetrieb, Filterklasse L für Reinigungsarbeiten und Fremdabsaugung bei Maschinen
- + Ein automatisches Anlaufen bei kabelgebundenen Elektrogeräten
- + Ausgestattet mit einem 3-teiligen selbstreinigenden Filter und einem 32 l Stahltank
- + Inklusive Aufsätzen und Schlauch zur Staubabsaugung

Schlauchlänge	2,5 / 3,5 m
Schlauchdurchmesser	28 / 38 mm
Leistungsaufnahme	1050 W
Max. Anschlusswert Gerätesteckdose	2600 W
Luftvolumen	2,0 / 3,5 m³/min
Max. Unterdruck	220 mbar
Behältervolumen max.	32 L
Behältervolumen Staub max.	32 L
Kapazität Flüssigkeiten	27 L
Automatische Filterreinigung	✓
Gewicht	14,5 kg

Mitgeliefertes Zubehör im Detail	VC3210LXI	
192562-3	Handrohr gebogen	1
192563-1	Saugrohr gerade Alu	1
195433-3	Saugschl. o. Schaftrohrhaufn.	1
195434-1	Saugschl. o. Schaftrohrhaufn.	1
195440-6	Entsorgungssack Kunststoff	1
195441-4	Feinstaubfilter	1
195545-2	Adapter 38 mm	1
195551-7	Bodendüse Nass/Trocken	1
195552-5	Dämpferfilter	1
195612-3	Vorfilter	1
410306-2	Fugendüse	1
451241-5	Verlängerungsrohr Kunststoff	1
P-72908	Handrohr gebogen	1
W5067	Schrägröhrdüse	1

VC4210M Staubsauger

1.200 W • 250 mbar • 42 l • M

VC4210M



- + Ein Nass- und Trockensauger mit Filterklasse M für Reinigungsarbeiten und Fremdabsaugung bei Maschinen
- + Ein automatisches Anlaufen bei kabelgebundenen Elektrogeräten
- + Ausgestattet mit einem 3-teiligen selbstreinigenden Filter und einem 42 l Kunststofftank
- + Inklusive Aufsätzen und Schlauch zur Staubabsaugung

Leistungsaufnahme	1200 W
Luftvolumen	4,5 m³/min
Max. Unterdruck	250 mbar
Schlauchlänge	4,0 m
Schlauchdurchmesser	32 mm
Behältervolumen max.	42 L
Staubklasse	M
Max. Anschlusswert Gerätesteckdose	2400 W
Behältervolumen Staub max.	34 L
Kapazität Flüssigkeiten	30 L
Gewicht	16,0 kg

Mitgeliefertes Zubehör im Detail	VC4210M	
P-70346	Handrohr gebogen INOX	1
P-70378	Werkzeugmuffe Quicksystem	1
P-81789	Bodendüse	1
P-84084	Saugschlauch 32mm 4m antist.	1
W107418350	Saugrohrset gerade	1
W107418351	Filterelement PTFE	1
W107418357	Trägerplatte für MAKPAC	1

Kompatibel mit dem MAKPAC-System

Der Staubsauger VC4210M ist kompatibel mit den MAKPAC-Systemköffern. In wenigen Handgriffen einen MAKPAC auf der Maschine fixieren und zusätzlichen Stauraum nutzen.

Das komplette MAKPAC-Sortiment finden Sie auf makita.de



Für mehr Informationen bitte den QR-Code scannen



UR2300 Elektro-Rasentrimmer1.000 W • 7.800 min⁻¹

- + Ein kompakter und leichter Rasentrimmer zum Trimmen von Rasenkanten in Gärten sowie anderen Grünflächen
- + Der Trimmer hat einen leistungsfähigen 1.000 W Motor und langen Aluminiumschaft



Leistungsaufnahme	1000 W
Schnittkreis	230 mm
Leerlaufdrehzahl	7800 min ⁻¹
Gewicht	4,7 kg

UR2300

Mitgeliefertes Zubehör im Detail		UR2300
D-66008	4-Zahn-Schlagmesser	1
YA00000543	Schutzhaube Messer	1
YA00000639	Trageriemen	1

UR3000 Elektro-Rasentrimmer450 W • 9.000 min⁻¹

- + Ein kompakter und leichter Rasentrimmer zum Trimmen von Rasenkanten in Gärten sowie anderen Grünflächen
- + Der Trimmer hat einen leistungsfähigen 450 W Motor und teleskopierbarem Aluminiumschaft
- + Der Trimmerkopf kann um 180 Grad gedreht werden, um ein einfaches Beschneiden von Rasenkanten zu gewährleisten



Leistungsaufnahme	450 W
Schnittkreis	300 mm
Fadenstärke	1,65 mm
Leerlaufdrehzahl	9000 min ⁻¹
Fadenlänge	8 m
Gewicht	2,6 kg

UR3000

Mitgeliefertes Zubehör im Detail		UR3000
DA00000001	2-Fadenkopf Tap&Go	1
DA00000037	Schultergurt	1

UR3500 Elektro-Rasentrimmer700 W • 7.200 min⁻¹

- + Ein kompakter und leichter Rasentrimmer zum Trimmen von Rasenkanten in Gärten sowie anderen Grünflächen
- + Der Trimmer hat einen leistungsfähigen 700 W Motor und langen Aluminiumschaft



Leistungsaufnahme	700 W
Schnittkreis	350 mm
Leerlaufdrehzahl	7200 min ⁻¹
Gewicht	4,3 kg

UR3500

Mitgeliefertes Zubehör im Detail		UR3500
DA00000037	Schultergurt	1
YA00000620	Bügelgriff	1
YA00000639	Trageriemen	1
YA00000649	2-Fadenkopf Tap&Go 2,0mm	1



UV3200 Elektro-Vertikutierer
1.300 W • 32 cm • 30 l

UV3200

- + Elektro-Vertikutierer mit einem 1.300 W Motor
- + Er hat einen ergonomischen Handgriff für einfache Handhabung und einen Grasfangbehälter, der sich leicht einhängen lässt
- + Der Vertikutierer ist einfach zu reinigen und platzsparend zu lagern, wenn er nicht benutzt wird



Leistungsaufnahme	1300 W
Leerlaufdrehzahl	3000 min ⁻¹
Schnittbreite	32 cm
Grasfangkorb	30 L
Gewicht	12,0 kg

Mitgeliefertes Zubehör im Detail	UV3200
YA00000670 Grasfangkorb	1

UV3600 Elektro-Vertikutierer
1.800 W • 36 cm • 40 l

UV3600

- + Elektro-Vertikutierer mit einem 1.800 W Motor
- + Er hat einen ergonomischen Handgriff für einfache Handhabung und einen Grasfangbehälter, der sich leicht einhängen lässt
- + Der Vertikutierer ist einfach zu reinigen und platzsparend zu lagern, wenn er nicht benutzt wird



Leistungsaufnahme	1800 W
Schnittbreite	36 cm
Grasfangkorb	40 L
Gewicht	15,3 kg

Mitgeliefertes Zubehör im Detail	UV3600
652024746 Vertikutierwalze	1
YA00000674 Grasfangkorb	1





UH4861 Elektro-Heckenschere
400 W - 48 cm

UH4861

- + Eine 400 W Elektro-Heckenschere mit einem 48 cm Messerbalken für die Gartenpflege
- + Der Zweihand-Sicherheitsschalter bietet zusätzliche Sicherheit und das Gerät hat einen niedrigen Geräuschpegel



Leistungsaufnahme	400 W
Schnittlänge	48 cm
Max. Messerabstand	15 mm
(Leerlauf-)Schlagzahl	3200 min ⁻¹
Messerabstand	18 mm
Gewicht	3,0 kg

Mitgeliefertes Zubehör im Detail		UH4861
158024-1	Kabelhaltehaken	1
452684-4	Aufbewahrungsbehälter 48cm	1

UH4570 Elektro-Heckenschere
550 W - 45 cm

UH4570

- + Eine 550 W Elektro-Heckenschere mit einem 45 cm Messerbalken für die Gartenpflege
- + Der Zweihand-Sicherheitsschalter bietet zusätzliche Sicherheit und das Gerät hat einen niedrigen Geräuschpegel



Leistungsaufnahme	550 W
Schnittlänge	45 cm
Max. Messerabstand	18 mm
(Leerlauf-)Schlagzahl	3200 min ⁻¹
Messerabstand	18 mm
Gewicht	3,6 kg

Mitgeliefertes Zubehör im Detail		UH4570
158024-1	Kabelhaltehaken	1
450489-6	Aufbewahrungsbehälter 55cm	1

UH6570 Elektro-Heckenschere
550 W - 65 cm

UH6570

- + Eine 550 W Elektro-Heckenschere mit einem 65 cm Messerbalken für die Gartenpflege
- + Der Zweihand-Sicherheitsschalter bietet zusätzliche Sicherheit und das Gerät hat einen niedrigen Geräuschpegel



Leistungsaufnahme	550 W
Schnittlänge	65 cm
Max. Messerabstand	18 mm
(Leerlauf-)Schlagzahl	1600 min ⁻¹
max. Schnittleistung	18 mm
Messerabstand	28 mm
Gewicht	3,8 kg

Mitgeliefertes Zubehör im Detail		UH6570
158024-1	Kabelhaltehaken	1
450490-1	Aufbewahrungsbehälter 65cm	1

UH5580 Elektro-Heckenschere
670 W • 55 cm

UH5580

Heckenscheren

- + Eine 670 W Elektro-Heckenschere mit einem 55 cm Messerbalken für die Gartenpflege
- + Der Zweihand-Sicherheitsschalter bietet zusätzliche Sicherheit und das Gerät hat einen niedrigen Geräuschpegel



Leistungsaufnahme	670 W
Schnittlänge	55 cm
Max. Messerabstand	18 mm
(Leerlauf-)Schlagzahl	3000 min ⁻¹
max. Schnittleistung	18 mm
Messerabstand	28 mm
Gewicht	4,2 kg

Mitgeliefertes Zubehör im Detail		UH5580
158024-1	Kabelhaltehaken	1
450489-6	Aufbewahrungsbehälter 55cm	1

UH6580 Elektro-Heckenschere
670 W • 65 cm

UH6580

Heckenscheren

- + Eine 670 W Elektro-Heckenschere mit einem 65 cm Messerbalken für die Gartenpflege
- + Der Zweihand-Sicherheitsschalter bietet zusätzliche Sicherheit und das Gerät hat einen niedrigen Geräuschpegel



Leistungsaufnahme	670 W
Schnittlänge	65 cm
Max. Messerabstand	18 mm
(Leerlauf-)Schlagzahl	1500 min ⁻¹
max. Schnittleistung	18 mm
Messerabstand	28 mm
Gewicht	4,3 kg

Mitgeliefertes Zubehör im Detail		UH6580
158024-1	Kabelhaltehaken	1
450490-1	Aufbewahrungsbehälter 65cm	1

UH7580 Elektro-Heckenschere
670 W • 75 cm

UH7580

Heckenscheren

- + Eine 670 W Elektro-Heckenschere mit einem 75 cm Messerbalken für die Gartenpflege
- + Der Zweihand-Sicherheitsschalter bietet zusätzliche Sicherheit und das Gerät hat einen niedrigen Geräuschpegel



Leistungsaufnahme	670 W
Schnittlänge	75 cm
Max. Messerabstand	18 mm
(Leerlauf-)Schlagzahl	1500 min ⁻¹
Messerabstand	28 mm
Gewicht	4,4 kg

Mitgeliefertes Zubehör im Detail		UH7580
158024-1	Kabelhaltehaken	1
450490-1	Aufbewahrungsbehälter 65cm	1

UC3041A Elektro-Kettensäge
1.800 W • 14,5 m/s • 30 cm

UC3041A

Kettensägen

- + Eine kraftvolle 1.800 W Kettensäge mit schlanker Bauform
- + Sie ist für eine universelle Nutzung im Heim und Gartenbereich einsetzbar
- + Sägeschiene 30 cm, Kettengeschwindigkeit 14,5 m/s
- + Ausgestattet mit einer verstellbaren automatischen Ölpumpe und werkzeugloser Kettenspannung sowie Ketten- und Schienenwechsel



Leistungsaufnahme	1800 W
Kettengeschwindigkeit	14,5 m/s
Schienenlänge	30 cm
Gewicht	4,6 kg

Mitgeliefertes Zubehör im Detail		UC3041A
158024-1	Kabelhaltehaken	1
	Sternschiene	1
191H01-8	Sägekette 90PX 30cm	1
419288-5	Sägekettenschutz 36x10cm	1

UC3541A Elektro-Kettensäge
1.800 W • 14,5 m/s • 35 cm

UC3541A

Kettensägen

- + Eine kraftvolle 1.800 W Kettensäge mit schlanker Bauform
- + Sie ist für eine universelle Nutzung im Heim und Gartenbereich einsetzbar
- + Sägeschiene 35 cm, Kettengeschwindigkeit 14,5 m/s
- + Ausgestattet mit einer verstellbaren automatischen Ölpumpe und werkzeugloser Kettenspannung sowie Ketten- und Schienenwechsel



Leistungsaufnahme	1800 W
Kettengeschwindigkeit	14,5 m/s
Schienenlänge	35 cm
Gewicht	4,7 kg

Mitgeliefertes Zubehör im Detail		UC3541A
158024-1	Kabelhaltehaken	1
191G16-9	Sternschiene	1
191H02-6	Sägekette	1
419288-5	Sägekettenschutz 36x10cm	1

UC4041A Elektro-Kettensäge

1.800 W • 14,5 m/s • 40 cm

UC4041A

- + Eine kraftvolle 1.800 W Kettensäge mit schlanker Bauform
- + Ausgestattet mit Sanftanlauf
- + Sie ist Ideal für den Gebrauch im Heim und Gartenbereich
- + Sägeschiene 40 cm, Kettengeschwindigkeit 14,5 m/s
- + Ausgestattet mit einer verstellbaren automatischen Ölpumpe und werkzeugloser Ketten- und Schienenwechsel



Leistungsaufnahme	1800 W
Kettengeschwindigkeit	14,5 m/s
Schienenlänge	40 cm
Gewicht	4,7 kg

Mitgeliefertes Zubehör im Detail		UC4041A
158024-1	Kabelhaltehaken	1
191G17-7	Sternschiene	1
191H03-4	Sägekette 90PX 40cm	1
419242-9	Sägekettenschutz	1

UC3551A Elektro-Kettensäge

2.000 W • 14 m/s • 35 cm

Sondermodell inklusive zweiter Kette, Sägekettenöl, Feilenhalter und Rundfeile. Im Metallkoffer.

UC3551AK**UC3551A**

- + Eine kraftvolle 2.000 W Kettensäge mit einer hohen Schnittleistung
- + Ausgestattet mit einer Leichtstart-Funktion
- + Die Kettensäge eignet sich für den Heimgebrauch
- + Die Sägeschiene ist 35 cm, es wird eine Kettengeschwindigkeit von 14,5 m/s erreicht
- + Werkzeuglose Kettenspannung sowie Ketten- und Schienenwechsel



Leistungsaufnahme	2000 W
Kettengeschwindigkeit	14,5 m/s
Schienenlänge	35 cm
Gewicht	5,5 kg

Mitgeliefertes Zubehör im Detail		UC3551AK	UC3551A
195093-1	Sägekettenöl Mineral Plus	1	-
823333-4	Metallkoffer Kettensäge	1	-
D-70948	Feilenhalter mit Rundfeile	1	-
158024-1	Kabelhaltehaken	1	1
191G24-0	Sternschiene	-	1
191H11-5	Sägekette 91PX 35cm	1	1
419288-5	Sägekettenschutz 36x10cm	1	1

UC4051A Elektro-Kettensäge

2.000 W • 14,5 m/s • 40 cm

Sondermodell inklusive zweiter Kette, Sägekettenöl, Feilenhalter und Rundfeile. Im Metallkoffer.

UC4051AK**UC4051A**

- + Eine kraftvolle 2.000 W Kettensäge mit schlanker Bauform
- + Ausgestattet mit Sanftanlauf, für den Heimgebrauch
- + Sägeschiene 40cm, Kettengeschwindigkeit 14,5 m/s
- + Ausgestattet mit einer verstellbaren automatischen Ölpumpe und werkzeugloser Kettenspannung sowie Ketten- und Schienenwechsel



Leistungsaufnahme	2000 W
Kettengeschwindigkeit	14,5 m/s
Schienenlänge	35 cm
Gewicht	5,6 kg

Mitgeliefertes Zubehör im Detail		UC4051AK	UC4051A
195093-1	Sägekettenöl Mineral Plus	1	-
823333-4	Metallkoffer Kettensäge	1	-
952010640	Sägekettenschutz 43x10cm	1	-
D-70948	Feilenhalter mit Rundfeile	1	-
158024-1	Kabelhaltehaken	1	1
191G25-8	Sternschiene	1	1
191H12-3	Sägekette 91PX 40cm	1	1
419242-9	Sägekettenschutz	-	1

UC4551A Elektro-Kettensäge

2.000 W • 14,5 m/s • 45 cm

UC4551A

- + Eine kraftvolle 2.000 W Kettensäge mit schlanker Bauform
- + Ausgestattet mit Sanftanlauf, für den Heim- und Gartengebrauch
- + Sägeschiene 40 cm, Kettengeschwindigkeit 14,5 m/s
- + Ausgestattet mit einer verstellbaren automatischen Ölpumpe und werkzeugloser Kettenspannung sowie Ketten- und Schienenwechsel



Leistungsaufnahme	2000 W
Kettengeschwindigkeit	14,5 m/s
Schienenlänge	45 cm
Gewicht	5,7 kg

Mitgeliefertes Zubehör im Detail		UC4551A
158024-1	Kabelhaltehaken	1
191G26-6	Sternschiene	1
191H13-1	Sägekette 91PX 45cm	1
419242-9	Sägekettenschutz	1

UB1103 Elektro-Gebläse

600 W • 91 m/s • 246 m³/h • 0-57 mbar

UB1103

- + Ein leichtes, kompaktes und leises 600 W Gebläse für den Garten- und Landschaftsbau oder die Reinigung von Maschinen auf Baustellen
- + Ausgestattet mit stufenloser Luftgeschwindigkeitsregelung und einem kurzen Blasrohr
- + Max. Luftstrom 91 m/s und Luftvolumen 246 m³/h



Leistungsaufnahme	600 W
Leerlaufdrehzahl	0-16000 min ⁻¹
Luftgeschwindigkeit	0-91 m/s
Luftvolumen	0-41 m³/min
Gewicht	1,9 - 2,2 kg

Mitgeliefertes Zubehör im Detail		UB1103
123245-4	Gebläsedüse	1

PF0410 Elektro-Tauchpumpe
400 W • 8.400 l/h



- + Eine kobalt elektrische Klar- und Schmutzwasserpumpe mit einer Fördermenge bis 8.400 l/h
- + Partikelgrößen bis 35 mm sind für die Pumpe kein Problem
- + Mindestwasserstand nur 40 mm
- + Mit automatischer Abschaltung durch einstellbaren Schwimmschalter
- + Für Eintauchtiefen bis 5 m

Leistungsaufnahme	400 W
Mindestwasserstand	40 mm
Max. Fördermenge	8400 l/hr
Max. Förderhöhe	5 m
Max. Eintauchtiefe	5 m
Max. Partikelgröße	35 mm
Gewicht	3,3 kg

PF0410

PF0610 Elektro-Tauchpumpe
550 W • 10.800 l/h



- + Eine kobalt elektrische Klar- und Schmutzwasserpumpe mit einer Fördermenge bis 10.800 l/h
- + Partikelgrößen bis 35 mm sind für die Pumpe kein Problem
- + Mindestwasserstand 50 mm
- + Mit automatischer Abschaltung durch einstellbaren Schwimmschalter
- + Für Eintauchtiefen bis 5 m

Leistungsaufnahme	550 W
Max. Eintauchtiefe	5 m
Mindestwasserstand	50 mm
Max. Fördermenge	10800 l/hr
Max. Förderhöhe	7 m
Gewicht	5,5 kg

PF0610

PF1010 Elektro-Tauchpumpe
1.100 W • 14.400 l/h



- + Eine kobalt elektrische Klar- und Schmutzwasserpumpe mit einer Fördermenge bis 14.400 l/h
- + Partikelgrößen bis 35 mm sind für die Pumpe kein Problem
- + Mindestwasserstand nur 40 mm
- + Mit automatischer Abschaltung durch einstellbaren Schwimmschalter
- + Für Eintauchtiefen bis 5 m

Leistungsaufnahme	1100 W
Max. Fördermenge	14400 l/hr
Max. Förderhöhe	10 m
Gewicht	6,6 kg

PF1010

PF1110 Elektro-Tauchpumpe
1.100 W • 15.000 l/h



- + Eine robuste elektrische Klar- und Schmutzwasserpumpe mit rostfreiem Edelstahlgehäuse
- + Für eine Fördermenge bis 15.000 l/h
- + Partikelgrößen bis 35 mm sind für die Pumpe kein Problem
- + Mindestwasserstand 50 mm
- + Mit automatischer Abschaltung durch einstellbaren Schwimmschalter
- + Für Eintauchtiefen bis 5 m

Leistungsaufnahme	1100 W
Max. Eintauchtiefe	5 m
Max. Fördermenge	15000 l/hr
Max. Förderhöhe	10 m
Max. Eintauchtiefe	5 m
Gewicht	7,0 kg

PF1110

HW102 Elektro-Hochdruckreiniger
1.300 W • 100 bar



- + Handlicher Hochdruckreiniger für den Privatgebrauch mit 1.300 W Motor für optimale Reinigungsleistung
- + Kobarktes Staumaß durch ausziehbaren Handgriff
- + Hohe Wassermenge für effiziente Reinigung, Total-Stop-System startet und stoppt den Motor automatisch, wenn der Auslöser am Handteil losgelassen wird

Leistungsaufnahme	1300 W
Max. Fördermenge	360 l/hr
Zulauftemperatur	50 °C
Maximaler Druck	100 bar
Hochdruckschlauch, Länge	5 m
Max. Fördermenge	6,0 L/min
Gewicht	5,8 kg

Mitgeliefertes Zubehör im Detail	HW102
3320130 Lanzenverbindung 27cm	1
3320152 Spritzpistole	1
3640090 Reinigungsschaumdüse	1
3640630 Hochdruckschlauch 5m	1
3640640 Lanze variabel	1

HW102

HW1200 Elektro-Hochdruckreiniger

1.800 W • 120 bar

HW1200



- + Handlicher Hochdruckreiniger für den semiprofessionellen Gebrauch mit 1.800 W Motor für eine optimale Reinigungsleistung
- + Für den gelegentlichen Gebrauch
- + Mit einem 10 m Schlauch ideal für hohe Reichweiten
- + Inkl. Sprüh- und Turbodüse sowie Schaumdüse für Reinigungsmittel

Leistungsaufnahme	1800 W
Max. Fördermenge	420 l/hr
Zulauftemperatur	40 °C
Maximaler Druck	120 bar
Hochdruckschlauch, Länge	10 m
Max. Fördermenge	70 L/min
Gewicht	11,0 kg

Mitgeliefertes Zubehör im Detail	HW1200
Hochdruckschlauch	1
Turbolanze	1
Pistole	1
Vario-Sprühlanze	1
Verbindungsstück mit Wasserfilter	1
Außen-Innen-Anschlussset	1
Reinigungsschaumdüse	1

HW1300 Elektro-Hochdruckreiniger

1.800 W • 130 bar

HW1300



- + Handlicher Hochdruckreiniger für den semiprofessionellen Gebrauch mit 1.800 W Motor für eine optimale Reinigungsleistung
- + Mit zweistufig regelbarem Wasserdruck und Schlauchtrommel für regelmäßigen Gebrauch
- + Mit einem 10 m Schlauch ideal für hohe Reichweiten
- + Inkl. Sprüh- und Turbodüse sowie Schaumdüse für Reinigungsmittel

Leistungsaufnahme	1800 W
Max. Fördermenge	450 l/hr
Zulauftemperatur	40 °C
Maximaler Druck	130 bar
Hochdruckschlauch, Länge	10 m
Max. Fördermenge	75 L/min
Gewicht	12,7 kg

Mitgeliefertes Zubehör im Detail	HW1300
Wasseranschluss-Set 3-tlg.	1
Turbolanze	1
Pistole	1
Vario-Sprühlanze	1
Reinigungsschaumdüse	1

HW131 Elektro-Hochdruckreiniger

2.300 W • 10-130 bar

HW131



- + Ein leistungsstarker Hochdruckreiniger für den regelmäßigen professionellen Gebrauch und anspruchsvolle Einsätze mit 2300 W Motor
- + Regulierbarer Arbeitsdruck und integrierter Reinigungsmitteltank
- + Reiniger hat einen 15 m langen Stahlflex-Hochdruckschlauch und eine Schlauchtrommel
- + Inkl. Sprüh- und Turbodüse

Leistungsaufnahme	2300 W
Max. Fördermenge	500 l/hr
Zulauftemperatur	60 °C
Maximaler Druck	130 bar
Max. Fördermenge	8,3 L/min
Gewicht	33 kg

Mitgeliefertes Zubehör im Detail	HW131
P-64870 Außen-Innen-Anschlussset	1
P-64901 Lanze variabel mit Düse	1
P-64917 Turbolanze	1
P-72431 Spritzpistole	1
P-72540 Hochdruckschlauch 15m	1

HW132 Elektro-Hochdruckreiniger

2.100 W • 140 bar

HW132



- + Ein leistungsstarker Hochdruckreiniger für den regelmäßigen professionellen Gebrauch mit 2.200 W Motor
- + Mit integriertem Reinigungsmitteltank
- + Reiniger hat einen 10 m langen Stahlflex-Hochdruckschlauch und eine Schlauchtrommel
- + Inkl. Sprüh- und Turbodüse sowie Schaumdüse für Reinigungsmittel

Leistungsaufnahme	2100 W
Max. Fördermenge	420 l/hr
Zulauftemperatur	50 °C
Maximaler Druck	140 bar
Hochdruckschlauch, Länge	8 m
Max. Fördermenge	70 L/min
Gewicht	18,8 kg

Mitgeliefertes Zubehör im Detail	HW132
3640090 Reinigungsschaumdüse	1
3640670 Reinigungsschaumdüse	1
3640940 Turbolanze	1
3640950 Waschbürste	1



Kohlebürsten

Maschine	Kohlebürste	Maschine	Kohlebürste	Maschine	Kohlebürste	Maschine	Kohlebürste	Bestellnummern
1100	CB 100	9557/58NB/NBG	CB 325	DP3003/4001/4003	CB 419	JS1000	CB 459	CB 51 181021-2
1805/06B	CB 153	9558NBR/HNR/PB	CB 325	DP4011	CB 419	JS1600	CB 65	CB 55 181026-2
1902	CB 51	9561/62	CB 318	DP4700	CB 64	JS1601/02	CB 459	CB 64 191627-8
1911B	CB 106	9561CR/CVR	CB 318	DS4010/11/M	CB 411	JS1660/70	CB 65	CB 65 191628-6
1923B	CB 51	9562C	CB 318	DTD152	CB 448	JS3200	CB 100	CB 70 191914-5
1923H	CB 132	9562CR/CV/CVR	CB 318	DTM41/51	632B88-0* LINKS	JS3201	CB 303	CB 85 191998-3
2012NB	CB 153	9564/65	CB 318	DTM41/51	632B89-8* RECHTS	JV0600	CB 64	CB 100 181030-1
2106/W	CB 100	9565H	CB 325	DUB36H	CB 430	KC100	CB 203	CB 105* 181038-5
2107F	CB 303	9565C/CV/CVR	CB 318	DUC252	CB 442	KP0800	CB 411	CB 106* 181410-1
2414EN/NB	CB 203	9565CV/PC/V	CB 318	DUH551/651	CB 442	KP0810/C	CB 132	CB 113* 191904-8
2704/N	CB 153	9565CVL	CB 318	DVC150L	CB-353	KP301	H311236*	CB 132 191972-1
3612/C	CB 203	9566CV	CB 318	EG321A	36A20300008*	KP312S	CB 203	CB 153 181044-0
3620	CB 106	9741	CB 100	EG601A	36A20300008*	LC1230	CB 203	CB 154 181047-4
3704	CB 411	9903	CB 303	FS2300/2500/2700	CB 419	LF1000	CB 153	CB 155* 181048-2
3706	CB 64	9910/11	CB 411	FS4000	CB 419	LH1040F	CB 153	CB 165 191936-5
3708(F)	CB 411	9920	CB 303	FS4300	CB 419	LH1200FL	JM23300083*	CB 171* Siehe CB 175
3901	CB 411	9924DB	CB 100	FS6300	CB 419	LH1201FL	JM23000123*	CB 173* 195483-8
4100KB	CB 303	BCS550/DCS550	CB 430	GA4530	CB 459	LS0714F	CB 303	CB 175* 195844-2
4101RH	CB 303	BDA340/341	CB 448	GA5021	CB 303	LS0810	CB 100	CB 203 194991-6
4105KB	CB 100	DDA350/351	CB 448	GA5030/R	CB 459	LS0815FL/N	JM23500117	CB 204* 191957-7
4112HS	CB 204	BDF430F	CB 434	GA5034	CB 459	LS1013	CB 153	CB 218* 197129-2
4131	CB 303	BDF440	CB 448	GA5040/R/GA5041	CB 325	LS1016LB	CB 153	CB 251 siehe CB 253
4157KB	CB 153	BDF/DDF441	CB 448	GA5040C/GA5041C	CB 318	LS1018L	JM23100183*	CB 253 194547-5
4304/T	CB 419	BDF442	CB 448	GA6021	CB 303	LS1019L	CB 153	CB 302 191959-3
4305/T	CB 419	BDF444	CB 448	GA6040	CB 325	LS1040	CB 153	CB 303 191963-2
4322/23/24/27/29	CB 64	BDF/DDF446	CB 448	GA70/9010C	CB 204	LS1214F	CB 153	CB 304 siehe CB 327
4331D/33D	CB 430	BDF/DDF448	CB 448	GA70/9050R	CB 204	LS1216LB	CB 153	CB 318* 191978-9
4334D	CB 441	BDF450	CB 448	GA7012/9012/C	CB 204	LS1219L	CB 153	CB 323* siehe CB 327
4340(F)CT	CB 419	BDF/DDF451	CB 448	GA70/9020S/R	CB 204	LW1400	CB 203	CB 325 194074-2
4341(F)CT	CB 419	BDF452	CB 448	GA70/9030S/R	CB 204	MLS100/N	JM23000123*	CB 327* 194285-9
4350(F)CT	CB 419	BDF/DDF454	CB 448	GA70/9040S/R	CB 204	MLT100X/N	JM23000123*	CB 350* 194160-9
4351(F)CT	CB 419	BDF/DDF456	CB 448	GA70/9050R	CB 204	NR1923B	CB 51	CB 353 197208-6
443	W49624*	BDF/DDF458	CB 448	GA9061R	CB 218	PC1100	CB 100	CB 403 191928-4
444M	W49625*	BDF460	CB 430	GD0600/0602	CB 325	PC5001C	CB 253	CB 411 191940-4
446L/447L	W49625*	BFR440	CB 448	GD0603	CB 64	PC5010C	CB 318	CB 412 191946-2
447M	W49625*	BFR450	CB 448	GD800C/810C	CB 318	PJ7000	CB 459	CB 414 191949-6
5017RKB	CB 303	BFR/DFR550	CB 448	GD0801C/0811C	CB 318	PO5000C	CB 318	CB 415 191950-1
5103R	CB 203	BFR750/DFR750	CB 448	GS5000/6000	CB 203	PV7000C	CB 303	CB 417* 191955-1
5143R	CB 203	BFS450/DFS450	CB 448	GV7000C	CB 303	PW5000C	CB 318	CB 419* 191962-4
5603R	CB 303	BFS/DFS451	CB 448	HK0500	CB 113	PW5000CH	CB 318	CB 424 191966-6
5604R	CB 303	BGA/DGA452	CB 430	HK1810	CB 105	RP0900	CB 106	CB 429 siehe CB 441
5703R	CB 303	BGD800	CB 430	HK1820	CB 350	RP0910	CB 303	CB 430 191971-3
5705R	CB 303	BHP440	CB 448	HM0810/B/T	CB 105	RP1100C	CB 303	CB 431 siehe CB 434
5903R	CB 203	BHP/DHP441	CB 448	HM0830T	CB 327	RP1800	CB 203	CB 432 siehe CB 441
6013B/BO/BR	CB 51	BHP442	CB 448	HM0860C	CB 327	RP2300FC	CB 203	CB 434 193466-2
6207D	CB 430	BHP/DHP444	CB 448	HM0871C	CB 350	RT0700C	CB 411	CB 436 siehe CB 448
6213D	CB 430	BHP/DHP446	CB 448	HM1100C	CB 327	SA5040C	CB 318	CB 441 195022-4
6214D	CB 424	BHP/DHP448	CB 448	HM1111C	CB 171	SA7000C	CB 204	CB 442 195023-2
6216D	CB 430	BHP450	CB 448	HM1130C	CB 327	SG1250/1251	CB 318	CB 448 196854-2
6217D	CB 430	BHP/DHP451	CB 448	HM1140C	CB 327	SG150/180/181	B45872*	CB 459 194722-3
6300-4	CB 51	BHP452	CB 448	HM1200/B/K	CB 155	SP6000	CB 303	* = Abschaltkohlebürsten
6310	CB 419	BHP/DHP454	CB 448	HM1202C	CB 155	TD0101F	CB 411	
6313D	CB 430	BHP/DHP456	CB 448	HM1213C	CB 171	TM3000C/10C	CB 459	
6314D	CB 424	BHP/DHP458	CB 448	HM1214C	CB 171	TW0200	CB 411	
6316D	CB 430	BHP460	CB 430	HM1242C	CB 155	TW0350	CB 411	
6317D	CB 430	DHR263/264	CB 442	HM1303/B	CB 204	TW1000	CB 153	
6319D	CB 430	DHS710	CB 442	HM1304	CB 204	UB1101/1103	CB 303	
6333D	CB 430	BHR/DHRI62	CB 430	HM1317C/B	CB 171	UC3001/03A	957802410*	
6336D	CB 430	BHR200	CB 430	HM1400	CB 155	UC3010A	957823410*	
6337D	CB 430	BHR/DHR202	CB 441	HM1800/01/10	CB 204	UC3020A	CB 132	
6339D	CB 430	BHR261/T	CB 442	HM1812	CB 218	UC3501/03A	957802410*	
6343D	CB 430	BHR262/T	CB 442	HP1621/41/F	CB 419	UC3510A	957823410*	
6343D	CB 430	BHS/DHS630	CB 441	HP1631	CB 85	UC3520A	CB 132	
6347D	CB 430	BJN/DJN161	CB 430	HP2033	CB 419	UC3530AP	957805410*	
6349D	CB 430	BJR/DJR181	CB 441	HP2051/F	CB 419	UC4001/03A	957802410*	
6402	CB 415	BJR240	CB 441	HP2071/F	CB 419	UC4010A	957823410*	
6408	CB 419	BJS101/DJS101	CB 430	HR1841F	CB 459	UC4020A	CB 132	
6410	CB 64	BJS161/DJS161	CB 430	HR2020	CB 419	UC4030AP	957805410*	
6413	CB 64	BJV/DJV140/180	CB 430	HR2230	CB 325	UC4530AP	957805410*	
6501	CB 70	BKP/DKP180	CB 441	HR2300	CB 325	UC30/35/4041A	CB 132	
6503D	CB 424	BLS713	CB 441	HR2400	CB 417	UC35/40/4551A	CB 153	
6510LVR	CB 64	BLS820	CB 441	HR2410	CB 419	UH45/55/6570	CB 419	
6807	CB 419	BO3700/3711	CB 64	HR2430	CB 419	UH55/65/7580	957800410	
6820V	CB 415	BO4553/54/61	CB 64	HR2432	CB 419	UR2300/3500	YA00000504**	
6821	CB 419	BO4555/56	CB 64	HR2440/50/F/FT	CB 419	UT120	EE80700013*	
6822	CB 415	BO4558	CB 419	HR2460/70/F/FT	CB 325	UT121	EE77018225*	
6823/24/25	CB 419	BO4563	CB 64	HR2601	CB 325	UT1200	EE80700032**	
6826/27	CB 419	BO4565/66	CB 64	HR2610/11/FT	CB 325	UT1400/1401	EE80700013**	
6830/32	CB 411	BO4900/4901/V	CB 419	HR2631FT	CB 325	UT1600	EE80700019**	
6833/34/36	CB 411	BO5010	CB 64	HR2653T	CB 325	VC1310L	CB 173	
6842/43/44	CB 411	BO5021/5041	CB 64	HR2800/10/11F/FT	CB 325	VC3210L	CB 173	
6904V/VH	CB 415	BO6030	CB 419	HR3000C	CB 327	VC3211M	CB 173	
6905B	CB 65	BO6040	CB 318	HR3210C/FC	CB 350	* = Bestellnummer		
6905H	CB 415	BO6050	CB 325	HR3520/B	CB 105	** = Einzelkohle		
6906	CB 100	BPB180	CB 430	HR3541FC	CB 350			
6908D	CB 424	BPJ180	CB 430	HR3550C	CB 327			
6914D	CB 424	DSS500/501	CB 430	HR3850/B/K	CB 155			
6916FD	CB 434	BSR730	CB 441	HR4000C	CB 327			
6918FD	CB 431	BSS/DSS610	CB 441	HR4010C	CB 350			
6932FD	CB 434	BTDI23F	CB 434	HR4011C	CB 350			
6934FD	CB 434	BTDI30F	CB 448	HR4013C	CB 350			
6935FD	CB 434	BTD/DTDI34	CB 448	HR4040C	CB 327			
6950/51/52/53	CB 411	BTD/DTDI46	CB 448	HR4500C	CB 155			
6960DWA	CB 424	BTP130/140	CB 448	HR4510C/11C	CB 171			
6980FD	CB 434	BTS130	CB 448	HR5000/K	CB 155			
6990/92D	CB 434	BTW150	CB 434	HR5001C	CB 155			
8413D/14D	CB 430	BTW/DTW250/251	CB 448	HR5210/11C	CB 171			
8433D/34D	CB 430	BTW/DTW450	CB 441	HR5212C	CB 175			
8443D/44D	CB 430	BUB360	CB 430	HS0600	CB-153			
9015/16B	CB 303	BUC122	CB 430	HS6101	CB 153			
9027/29S	CB 204	BUC250	CB 442	HS6601	CB 303			
9031/9032	CB 411	BUH550/650	CB 442	HS7101	CB 153			
9036	CB 70	CA5000	CB 303	HS7611	CB 303			
9046	CB 419	DA3000/R	CB 65	HW1200	CB 203			
9047/57S	CB 204	DA3010/3011F	CB 419	HW1300	CB 203			
9049/59S	CB 204	DA4000LR	CB 303	JN1601	CB 411			
906	CB 64	DA4031	CB 303	JN3200	CB 100			
9067/68S	CB 204	DA6300/01	CB 100	JN3201	CB 303			
9077/79S	CB 204	DBM080	EE7132A225*	JR140D	CB 441			
9218SB	CB 100	DBM130/131	EE73320225*	JR180D	CB 441			
9227CB	CB 303	DBM230	EE80700019**	JR1000FT	CB 419			
9237CB	CB 303	DBN500/600	CB 448	JR3000V/VT	CB 55			
9401/9402	CB 153	DDF482	CB 448	JR3020	CB 253			
9403/9404	CB 303	DHP482	CB-448	JR3030/T	CB 303			
9524/25NB	CB 411	DJR186	CB 441	JR3050T/51T	CB 303			
9527/28NB	CB 411	DLS713N	CB-441	JR3060T	CB 303			
9554/55NB	CB 325	DP2010/2011	CB 419	JR3070T	CB 303			

BERATUNG VOR ORT

Mobile Kompetenz: Die Makita Anwendungstechniker. Unsere Makita Fachleute sind in allen Bundesländern unterwegs. Sie kennen jede Herausforderung in der Praxis und unterstützen Sie mit ihrem fundierten Wissen.



Die Makita Service-Center. Unsere Makita Service-Center bieten Ihnen Expertise direkt vor Ort. Es erwarten Sie großzügige Showrooms mit Schulungsmöglichkeiten zentral gelegen in Berlin, Groß-Gerau bei Frankfurt a.M., Hamburg, Lehrte bei Hannover und München.



Support mit Tempo. Auf unseren After Sales Service und technischen Support können Sie sich verlassen. Mit jahrelanger Expertise hilft der Makita Service Ihnen gerne weiter und findet eine rasche Lösung für Ihr Problem. Dank modernster Prüftechnik und einem umfassenden Ersatzteillager werden Fehlersuchen und Reparaturen schnellstmöglich innerhalb von nur 48 Stunden erledigt.



Reparatur-Service:
02102/1004-255
Technischer Support:
02102/1004-256



MAKITA SERVICE-CENTER



Makita Service-Center



Makita Service-Center Hamburg

Jenfelder Straße 51
22045 Hamburg
+49 (0) 40/238 3265 00
msc-hamburg@makita.de



Makita Service-Center Berlin

Gebäude 44 im Sirius Business Park Gartenfeld
Gartenfelder Str. 29-37
13599 Berlin
+49 (0) 30/339 7565 0
msc-berlin@makita.de



Makita Service-Center Lehrte bei Hannover

Everner Str. 30
31275 Lehrte
+49 (0) 5132/504 2153
msc-lehrte@makita.de



Makita Service-Center Groß-Gerau bei Frankfurt a.M.

Hans-Böckler-Str. 22
64521 Groß-Gerau
+49 (0) 6152/978 8500
msc-gross-gerau@makita.de



Makita Service-Center München

Martin-Kollar-Str. 4
81829 München
+49 (0) 89/904 238 500
msc-muenchen@makita.de

Makita Service-Center
Berlin



Makita Service-Center
Hamburg



Makita Service-Center
Lehrte b. Hannover



Makita Service-Center
Groß-Gerau b. Frankfurt a. M.



Makita Service-Center
München



MAKITA - DER PARTNER FÜR PROFIS.

Sie sind im Hausmeister- oder Reinigungsdienst tätig?

Dann kontaktieren Sie unsere Senior Consultants für eine auf Sie individuell zugeschnittene Beratung und Betreuung:
seniorconsultant@makita.de



Für weitere Informationen zu unseren **Senior Consultants** bitte QR-Code scannen.

Das weltweit größte 18 V Li-Ion Akku-Sortiment.*

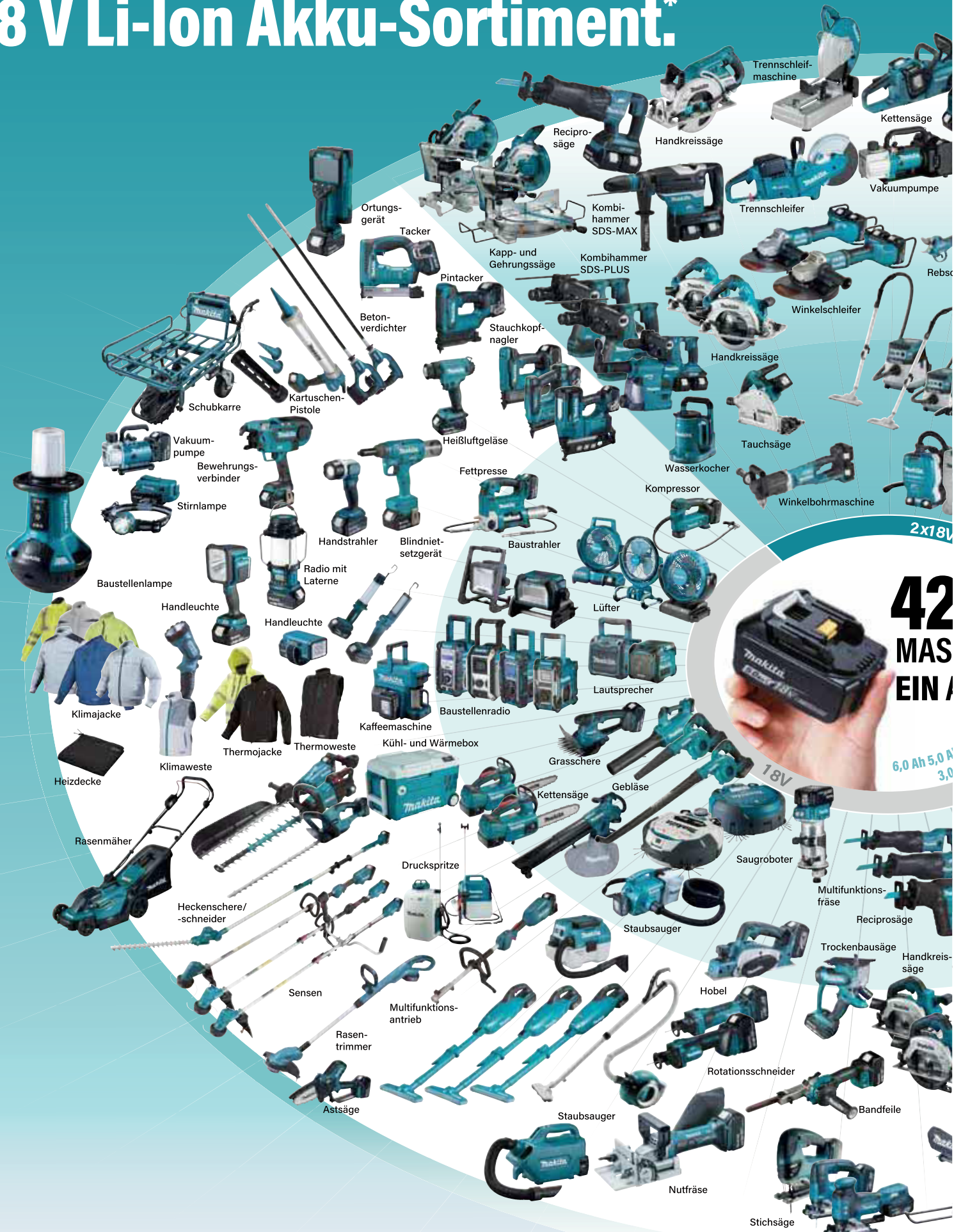

2x18V
42 MAS EIN A
6,0 Ah 5,0 A 3,0

* Nicht alle Modelle in Deutschland verfügbar.
Stand: Oktober 2023

Änderungen und Irrtümer vorbehalten. Vibrations- und Schalldaten am Ende des Prospekts. * Standard Lieferumfang, nicht bestellbar. Vergleichbare Artikel siehe Makita Zubehör.

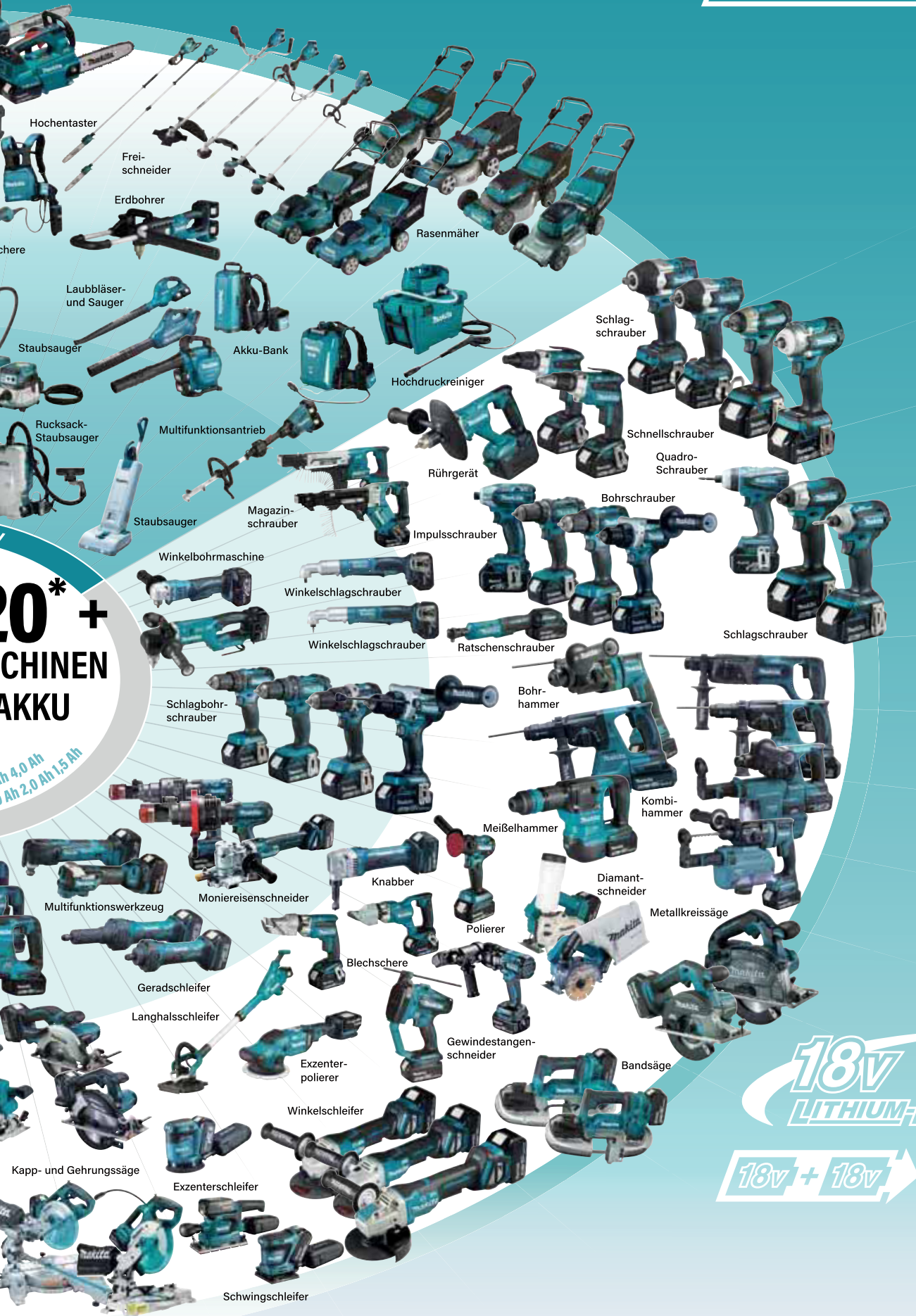

**20* +
MCHINEN
AKKU**

Ah 4,0 Ah
Ah 2,0 Ah 1,5 Ah

Hochtaster

Frei-
schneider

Erdbohrer

Rasenmäher

Laubbläser-
und Sauger

Staubsauger

Akku-Bank

Hochdruckreiniger

Schlag-
schrauber

Rucksack-
Staubsauger

Multifunktionsantrieb

Schnellschrauber

Staubsauger

Magazin-
schrauber

Rührgerät

Quadro-
Schrauber

Winkelbohrmaschine

Winkelschlagschrauber

Impulsschrauber

Bohrschrauber

Schlagbohr-
schrauber

Winkelschlagschrauber

Ratschenschrauber

Schlagschrauber

Bohr-
hammer

Ah 4,0 Ah
Ah 2,0 Ah 1,5 Ah

Schlagbohr-
schrauber

Bohr-
hammer

Kombi-
hammer

Meißelhammer

Multifunktionswerkzeug

Moniereisenschneider

Knabber

Diamant-
schneider

Metallkreissäge

Geradschleifer

Langhalschleifer

Bleischere

Polierer

Gewindestangen-
schneider

Bandsäge

Winkelschleifer

Kapp- und Gehrungssäge

Exzentrerschleifer

Winkelschleifer

Kapp- und Gehrungssäge

Exzentrerschleifer

Schwingschleifer

18V
LITHIUM-ION

18V + 18V → **36V**

Vibrations- und Schalldaten

Modell	Vibration(K) m/s ²	L _w (K) dB(A)	L _w (K) dB(A)	Modell	Vibration(K) m/s ²	L _w (K) dB(A)	L _w (K) dB(A)	Modell	Vibration(K) m/s ²	L _w (K) dB(A)	L _w (K) dB(A)
2712	≤ 2,5 (1,5)	93 (3)	105 (3)	DDG461	≤ 2,5 (1,5)	84 (3)	95 (3)	DRC300			62 (2,5)
3706		82 (3)	93 (3)	DF001G	≤ 2,5 (1,5)	75 (3)		DRS790	≤ 2,5 (1,5)	92 (3)	103 (3)
4131	≤ 2,5 (1,5)	102 (3)	113 (3)	DF002G	≤ 2,5 (1,5)	78 (1)		DRT50	≤ 2,5 (1,5)	78 (3)	
4327	Sägen Metall 5,5 (1,5)	86 (3)	97 (3)	DF012D	≤ 2,5 (1,5)	70 (0,7)		DRV150	≤ 2,5 (1,5)	75 (3)	
4329	Sägen Holz 7,0 (1,5), Sägen Metall 5,0 (1,5)	83 (3)	94 (3)	DF333D	≤ 2,5 (1,5)	70 (3)		DRV250	≤ 2,5 (1,5)	74 (3)	
6408	≤ 2,5 (1,5)	79 (3)		DFN350	≤ 2,5 (1,5)	81 (3)		DS4012	≤ 2,5 (1,5)	80 (3)	
6413	≤ 3,5 (1,5)	88 (3)		DFR550	≤ 2,5 (1,5)	78 (3)		DSC102	≤ 2,5 (1,5)	71 (3)	
6842	≤ 2,5 (1,5)	84 (3)	95 (3)	DFR551	≤ 2,5 (1,5)	74 (3)		DSC121	≤ 2,5 (1,5)	85 (3)	96 (3)
6906	Schlagschrauben bei Volllast 16,5 (1,5)	98 (3)	109 (3)	DFR750	≤ 2,5 (1,5)	76 (3)		DSC162	≤ 2,5 (1,5)	78 (3)	
6952	≤ 2,5 (1,5), Schlagschrauben bei Volllast 11,5 (1,5)	93 (3)	104 (3)	DFS250	≤ 2,5 (1,5)	75 (3)		DSC251	≤ 2,5 (1,5)	78 (3)	
6953	Schlagschrauben bei Volllast 8,5 (1,5)	96 (3)	107 (3)	DFS251	≤ 2,5 (1,5)	75 (3)		DSD180	≤ 2,5 (1,5), Sägen Holz 5,0 (1,5)	79 (3)	
9031	≤ 2,5 (1,5)	83 (3)	94 (3)	DFA452	≤ 2,5 (1,5)	72 (3)		DSL800	≤ 2,5 (1,5), Schleifen ≤ 2,5 (1,5)	75 (3)	
9032	≤ 2,5 (1,5)	84 (3)	95 (3)	DG002G	≤ 2,5 (1,5)	84 (3)	95 (3)	DSP600	≤ 2,5 (1,5)	92 (3)	103 (3)
9046	3,5 (1,5)	84 (3)	95 (3)	DGA504	6,0 (1,5)	79 (3)		DSP601	≤ 2,5 (1,5)	92 (3)	103 (3)
9403	≤ 2,5 (1,5)	86 (3)	97 (3)	DGA511	6,0 (1,5)	79 (3)		DSS501	≤ 2,5 (1,5)	92 (3)	103 (3)
9404	≤ 2,5 (1,5)	85 (3)	96 (3)	DGA513	6,0 - 6,5 (1,5)	79 (3)		DST221	≤ 3,5 (1,5)	93 (3)	
9741	5,5 (1,5)	89 (3)	100 (3)	DGA514	6,0 - 6,5 (1,5)	79 (3)		DTD153	Schlagschrauben bei Volllast 13,0 (1,5)	96 (3)	107 (3)
9902	≤ 2,5 (1,5)	85 (3)	96 (3)	DGA515	5,5 (1,5)	79 (3)		DTD157	11,5 (1,5)	95 (3)	106 (3)
9903	≤ 2,5 (1,5)	85 (3)	96 (3)	DGA517	5,5 - 6,0 (1,5)	80 (3)		DTD172	Schlagschrauben bei Volllast 13,5 (1,5)	97 (3)	108 (3)
9910	≤ 2,5 (1,5)	83 (3)	94 (3)	DGA519	5,5 (1,5)	80 (3)		DTL061	Schlagschrauben bei Volllast 17,5 (1,5)	91 (3)	102 (3)
9911	≤ 2,5 (1,5)	83 (3)	94 (3)	DGA900	7,5 (1,5)	88 (3)		DTM51	7,0 (2,5), Sägen Holz 4,5 (2,5), Schleifen 3,0 (2,5)	81 (3)	92 (3)
9920	≤ 2,5 (1,5)	85 (3)	96 (3)	DGA901	7,5 (1,5)	91 (3)		DTM52	≤ 2,5 (1,5), Sägen Holz ≤ 2,5 (1,5), Schleifen ≤ 2,5 (1,5)	69 - 76 (3)	
1806B	≤ 2,5 (1,5)	88 (3)	99 (3)	DGD800	6,5 (1,5)	72 (3)		DTP141	Schlagschrauben bei Volllast 10,5 (1,5)	85 (3)	96 (3)
1911B	3,5 (1,5)	89 (3)	97 (3)	DGP180	≤ 2,5 (1,5)	76 (3)		DTR180	≤ 2,5 (1,5)	78 (3)	85 (3)
2012NB		85 (3)	98 (3)	DHK180	Meißeln mit Seitengriff 5,7 (1,5)	83 (3)	94 (3)	DTR181		82 (3)	
2704N		94 (3)	107 (3)	DHP451	≤ 2,5 (1,5), Hammerbohren in Beton 10,0 (1,5)	86 (3)	97 (3)	DTSI41	Schlagschrauben bei Volllast 7,0 (1,5)	77 (3)	
4100KB	6,0 (1,5)	96 (3)	107 (3)	DHP482	≤ 2,5 (1,5), Hammerbohren in Beton 6,0 (1,5)	82 (3)	93 (3)	DTW1001	Schlagschrauben bei Volllast 15,5 (2,4)	98 (3)	109 (3)
4112HS		102 (3)	113 (3)	DHP484	≤ 2,5 (1,5), Hammerbohren in Beton 8,0 (1,5)	88 (3)	99 (3)	DTW1002	Schlagschrauben bei Volllast 18,0 (2,0)	97 (3)	108 (3)
4350FCT	Sägen Holz 7,5 (1,5), Sägen Metall 4,5 (1,5)	84 (3)	95 (3)	DHP485	≤ 2,5 (1,5), Hammerbohren in Beton 8,0 (1,5)	82 (3)	93 (3)	DTW180	Schlagschrauben bei Volllast 9,0 (1,5)	89 (3)	100 (3)
4351FCT	Sägen Holz 6,0 (1,5), Sägen Metall 4,5 (1,5)	85 (3)	96 (3)	DHR171	2,5 (1,5)	84 (3)	95 (3)	DTW181	Schlagschrauben bei Volllast 10,5 (1,5)	95 (3)	106 (3)
5017RKB	≤ 2,5 (1,5)	90 (3)	101 (3)	DHR182	2,5 (1,5)	83 (3)	94 (3)	DTW300	Schlagschrauben bei Volllast 12,5 (1,5)	97 (3)	108 (3)
5103R	≤ 2,5 (1,5)	97 (3)	108 (3)	DHR183	Hammerbohren in Beton 11,4 (1,5), Meißeln mit Seitengriff 9,3 (1,5)	91 (3)	102 (3)	DTW302	Schlagschrauben bei Volllast 15,4 (1,5)	94 (3)	105 (3)
5143R	≤ 2,5 (1,5)	94 (3)	104 (3)	DHR243	Hammerbohren in Beton 7,5 (1,5)	90 (3)	101 (3)	DTW700	Schlagschrauben bei Volllast 19,0 (1,5)	94 (3)	105 (3)
5903R	3 (1,5)	95 (3)	106 (3)	DHR280	2,5 (1,5), Hammerbohren in Beton 15,8 (1,5), Meißeln mit Seitengriff 11,2 (1,5)	89 (3)	100 (3)	DTW701	Schlagschrauben bei Volllast 19,0 (1,5)	94 (3)	105 (3)
9237CB	Polieren ≤ 2,5 (1,5)	86 (3)	94 (3)	DHR281	Hammerbohren in Beton 14,5 (1,5), Meißeln mit Seitengriff 10,8 (1,5)	93 (3)	104 (3)	DUB184	≤ 2,5 (1,5)	86,6 (1,6)	93,3 (2,7)
9558HNRG	8,5 (1,5), Schleifen ≤ 2,5 (1,5)	86 (3)	97 (3)	DHR283	Hammerbohren in Beton 13,3 (2,8), Meißeln mit Seitengriff 9,3 (2,4)	93 (3)	104 (3)	DUB185	≤ 2,5 (1,5)	83 (3)	94 (3)
9558NBRZ	8,5 (1,5), Schleifen ≤ 2,5 (1,5)	86 (3)	97 (3)	DHR400	Hammerbohren in Beton 13,3 (2,4), Meißeln mit Seitengriff 9,3 (2,4)	93 (3)	104 (3)	DUB186	≤ 2,5 (1,5)	82,5 (3)	92,4 (1,6)
9558PBGV	9 (1,5), Schleifen ≤ 2,5 (1,5)	86 (3)	97 (3)	DHS630	≤ 2,5 (1,5)	88 (3)	99 (3)	DUB187	≤ 2,5 (1,5)	81,8 (2,7)	94,32 (3)
9565CR	8,0 (1,5)	82 (3)	93 (3)	DHS660	≤ 2,5 (1,5)	93 (3)	104 (3)	DUB362	≤ 2,5 (1,5)	79,1 (3)	93,5 (2,3)
9565HR	9,0 (1,5)	84 (3)	95 (3)	DHS680	≤ 2,5 (1,5)	94 (3)	105 (3)	DUB363	≤ 2,5 (1,5)	84,8 (2,3)	94,9 (1,3)
AF506	7,8 (1,5)	99 (3)	109 (1,5)	DHS782	≤ 2,5 (1,5)	93 (3)	104 (3)	DUC101	4,6 (1,5)	76 (1,4)	87 (3)
AS001G	≤ 2,5 (1,5)	82 (2,5)	90 (3)	DHS783	≤ 2,5 (1,5)	93 (3)	104 (3)	DUC122	4,3 (1,5)	84,6 (3)	92,7 (2)
BO3711	3,5 (1,5)	72 (3)		DHS900	≤ 2,5 (1,5)	93 (3)	104 (3)	DUC254	2,5 (1,5)	93 (2)	101 (2,5)
BO4555	≤ 2,5 (1,5)	80 (3)		DHW080	≤ 2,5 (1,5)	71 (1,3)		DUC256	3,6 (1,5)	95 (3)	103 (3)
BO4558	≤ 2,5 (1,5)	79 (3)		DJN161	Sägen Metall 6,5 (1,5)	93 (3)		DUC307	5,4 (1,5)	86 (2,5)	97 (3)
BO4565	4 (1,5)	81 (3)	92 (3)	DJR183	8,0 (1,5), Sägen Holz 8,0 (1,5), Holz hacken 7,0 (1,5)	77 (3)		DUC353	5,9 (1,5)	89,0 (3)	100 (3)
BO4566	4 (1,5)	81 (3)		DJR186	13,0 (1,5), Sägen Holz 13 (1,5), Holz hacken 12,5 (1,5)	84 (3)	95 (3)	DUH502	≤ 2,5 (1,5), vorderer Griff 2,5 (1,5), hinterer Griff 2,5 (1,5)	79 (3)	87 (3)
BO4900V	2,5 (1,5)	71 (3)		DJR187	16,5 (1,5), Sägen Holz 16,5 (1,5), Holz hacken 15,5 (1,5)	84 (3)	95 (3)	DUH506	≤ 2,5 (1,5)	77 (2,5)	88 (3)
BO4901	4 (1,5)	71 (3)		DJR188	15,5 (1,5), Sägen Holz 15,5 (1,5), Holz hacken 15,0 (1,5)	83 (3)	94 (3)	DUH523	≤ 2,5 (1,5), vorderer Griff 0,6 (1,5), hinterer Griff 0,5 (1,5)	77 (1,5)	84,3 (2,5)
BO5031	4,0 (1,5)	80 (3)	92 (3)	DJR189	9,0 (1,5), Sägen Holz 9,0 (1,5), Holz hacken 8,7 (1,5)	88 (3)	99 (3)	DUH601	≤ 2,5 (1,5)	83 (3)	91 (3)
BO5041	3,5 (1,5)	81 (3)	92 (3)	DJR360	16,5 (1,5), Sägen Holz 16,5 (1,5), Holz hacken 15,5 (1,5)	88 (3)	96 (3)	DUH751	≤ 2,5 (1,5)	84 (3)	92 (3)
BO6030	4,0 (1,5)	77 (3)		DJS101	Sägen Metall 13,0 (1,5)	71 (3)		DUM604	≤ 2,5 (1,5)	76 (3)	82 (1,5)
BO6050	5,0 (1,5)	82 (3)	93 (3)	DJS131	Sägen Metall 7,0 (1,5)	79 (3)		DUN461W	vorderer Griff ≤ 2,5 (1,5), hinterer Griff 2,5 (1,5)	73 (3)	85 (3)
CA5000	≤ 2,5 (1,5)	88 (3)	99 (3)	DJS161	Sägen Metall 13,0 (1,5)	71 (3)		DUN500W	vorderer Griff 4,7 (1,5), hinterer Griff 2,5 (1,5)	81,5 (3)	92,5 (3)
CC301D	≤ 2,5 (1,5)	84 (3)	95 (3)	DJV181	Sägen Holz 6,5 (1,7), Sägen Metall 5,0 (1,7)	78 (3)		DUN600L	vorderer Griff 3,8 (1,5), hinterer Griff 2,7 (1,5)	82,5 (3)	93,5 (3)
CE001G	≤ 2,5 (1,5)	120 (3)	120 (3)	DJV182	Sägen Holz 7,0 (1,5), Sägen Metall 3,5 (1,5)	77 (3)		DUP361	≤ 2,5 (1,5)	70 (3)	92,3 (3,2)
CE002G	≤ 2,5 (1,5)	106 (3)	117 (3)	DJV184	Sägen Holz 7,4 (1,5), Sägen Metall 5,1 (1,5)	82 (3)	93 (3)	DUP362	≤ 2,5 (1,5)	70 (3,2)	92,3 (1,4)
CG100D	≤ 2,5 (1,5)	71 (3)		DJP185	10,3 (1,5)	84 (3)	95 (3)	DUR181	≤ 2,5 (1,5)	82 (3)	88,5 (2,5)
CL001G		54 / 59 / 62 / 65 (3)		DKP180	4,5 (1,5)	84 (3)	95 (3)	DUR189	≤ 2,5 (1,5)	77 (1,9)	
CL003G	01 (1,5)	54 / 59 / 62 / 65 (3)		DKP181	5,0 (1,5)	84 (3)	95 (3)	DUR191L	≤ 2,5 (1,5)	74 (1,9)	87,1 (1,9)
CL107FD	≤ 2,5 (1,5)	71 (3)		DLM330	≤ 2,5 (1,5)	82,4 (0,6 - 2,9)	89 (1,5)	DUR191U	≤ 2,5 (1,5)	74 (1,9)	87,1 (1,9)
CL108FD	≤ 2,5 (1,5)	72 (3)		DLM382	≤ 2,5 (1,5)	81 (1,5)	91 (3)	DUR192L	≤ 2,5 (1,5), hinterer Griff 2,5 (1,5)	74,8 (1,5)	87,8 (1,9)
CL121D	≤ 2,5 (1,5)			DLM432	≤ 2,5 (1,5)	81 (3)	92 (3)	DUR193	≤ 2,5 (1,5)	73,2 (2,5)	83,1 (1,5)
CP100D	≤ 2,5 (1,5)	≤ 70 (3)		DLM463	2,5 (1,5)	79 (3)	91 (3,4)	DUR194	≤ 2,5 (1,5)	75,8 (2)	88,6 (1,5)
CS002G	Sägen Metall ≤ 2,5 (1,5)	102 (3)	113 (3)	DLM465	2,5 (1,5)	82 (3,4)	91 (3)	DUR368A	≤ 2,5 (1,5)	77 (1,5)	89 (1,6)
DA001G	≤ 2,5 (2,0)	84 (3)	95 (3)	DLM480	≤ 2,5 (1,5)	84 (3)	92 (3)	DUR368L	≤ 2,5 (1,5)	74,7 - 76,4 (1,6)	86,0 - 89,2 (1,6)
DA3010F	≤ 2,5 (1,5)	81 (3)	92 (3)	DLM481	≤ 2,5 (1,5)	84 (3)	92 (3)	DUR369L	≤ 2,5 (1,5)	78,7 - 83,5 (1,6)	88,2 - 97,0 (2,5)
DA3011F	≤ 2,5 (1,5)	81 (3)	92 (3)	DLM534	2,5 (1,5)	78,1 (3)	90,4 (3)	DUT130	≤ 2,5 (1,5)	74 (3)	
DA332D	≤ 2,5 (1,5)	70 (3)		DLM536	2,5 (1,5)	78,1 (3)	90,4 (3)	DUT131	≤ 2,5 (1,5)	74 (3)	
DA333D	≤ 2,5 (1,5)	70 (3)		DLM537	2,5 (1,5)	78,8 (3)	92,2 (3)	DUX18	≤ 2,5 (1,5)	73 - 94,5 (2,5)	83,2 - 103,2 (2,5)
DA4000LR	≤ 2,5 (1,5)	80 (3)		DLM538	≤ 2,5 (1,5)	84 (3)	92 (3)	DUX60	vorderer Griff 3 (1,5), hinterer Griff 2,5 (1,5)	74,8 - 92,5 (2,5)	84,2 - 101,9 (0,6 - 2,9)
DA4031	≤ 2,5 (1,5)	87 (3)	98 (3)	DLM539	≤ 2,5 (1,5)	85 (3)	96 (3)	DVC150L	≤ 2,5 (1,5)	64 / 75 (3)	
DBM080	≤ 2,5 (1,5)	79 (3)	88 (3)	DLI111	≤ 2,5 (1,5)	92 (3)	102 (3)	DVC155L	≤ 2,5 (1,5)	70 (3)	
DBM130	≤ 2,5 (1,5)	85 (3)	90 (3)	DLI211	≤ 2,5 (1,5)	95 (3)	103 (3)	DVC157L	≤ 2,5 (1,5)	70 (3)	
DBM131	≤ 2,5 (1,5)	85 (3)	90 (3)	DLI211	≤ 2,5 (1,5)	95 (3)	103 (3)	DVC261	≤ 2,5 (1,5)	70 (2,5)	
DBM230	≤ 2,5 (1,5)	91 (3)	102 (3)	DLI211	≤ 2,5 (1,5)	95 (3)	103 (3)	DVC265	≤ 2,5 (1,5)	70 (2,5)	
DBN500	≤ 2,5 (1,5)	79 (3)		DLI211	≤ 2,5 (1,5)	95 (3)	103 (3)	DVC350	≤ 2,5 (1,5)	84 (3)	
DBN600	≤ 2,5 (1,5)	89 (3)		DLI211	≤ 2,5 (1,5)	95 (3)	103 (3)	DVC560	≤ 2,5 (1,5)	70 (3)	
DBO180	2,5 (1,5)	77 (3)		DLI211	≤ 2,5 (1,5)	95 (3)	103 (3)	DVC660	≤ 2,5 (1,5)	70 (2,5)	
DBO382		72 (3)		DLI211	≤ 2,5 (1,5)	95 (3)	103 (3)	DVC665	≤ 2,5 (1,5)	70 (2,5)	
DBO480	≤ 2,5 (3)	75 (3)		DLI211	≤ 2,5 (1,5)	95 (3)	103 (3)	DVC750L	≤ 2,5 (1,5)	76 (3,0)	
DBO484	2,5 (1,5)	75 (3)		DLI211	≤ 2,5 (1,5)	95 (3)	103 (3)	DVP180	≤ 2,5 (1,5)		
DBS180	2,5 (1,5)	77 (3)		DLI211	≤ 2,5 (1,5)	95 (3)	103 (3)	DVR450	≤ 2,5 (1,5)	70 (3)	
DCC500	4,0 (1,5)	96 (3)	107 (3)	DLI211	≤ 2,5 (1,5)	95 (3)	103 (3)	DWR180	2,5 (2,0)	74 (3)	
DCE090	5,9 (1,5)	103 (3)	114 (3)	DLI211	≤ 2,5 (1,5)	95 (3)	103 (3)	FN001G	≤ 2,5 (1,5)	81 (3)	92 (3)
DCF203			53 (3)	DLI211	≤ 2,5 (1,5)	95 (3)	103 (3)	FS2300	≤ 2,5 (1,5)	86 (3)	94 (3)
DCG180	≤ 2,5 (1,5)	≤ 70 (3)		DLI211	≤ 2,5 (1,5)	95 (3)	103 (3)	FS2500	≤ 2,5 (1,5)	86 (3)	94 (3)
DCL181F		72 (3)		DLI211	≤ 2,5 (1,5)	95 (3)	103 (3)	FS2700	≤ 2,5 (1,5)	86 (3)	94 (3)
DCL182	≤ 2,5 (1,5)	71 (3)		DLI211	≤ 2,5 (1,5)	95 (3)	103 (3)	FS4000	≤ 2,5 (1,5)	85 (3)	93 (3)
DCL184	≤ 0,4 (1,5)			DLI211	≤ 2,5 (1,5)	95 (3)	103 (3)	FS4300	≤ 2,5 (1,5)		

Vibrations- und Schalldaten

Modell	Vibration(K) m/s ²	L _w (K) dB(A)	L _w (K) dB(A)	Modell	Vibration(K) m/s ²	L _w (K) dB(A)	L _w (K) dB(A)	Modell	Vibration(K) m/s ²	L _w (K) dB(A)	L _w (K) dB(A)
GA038G	75 (1,5)	90 (3)	98 (3)	HR4511C	Hammerbohren in Beton 8,3 (1,5), Meißeln mit Seitengriff 7 (1,5)	92 (3)	103 (3)	TM30D	1,5 - 10,5 (1,5), Sägen Holz 5,5 (1,5), Schleifen 2,5 (1,5)	81 (3)	
GA041G	5,2 (1,5)	83 (3)	91 (3)	HR5212C	Hammerbohren in Beton 9,9 (1,5)	98 (3)	109 (3)	TW001G	Schlagschrauben bei Volllast 18,5 (3)	103 (3)	111 (3)
GA044G	5,0 (1,5), Schleifen ≤ 2,5 (1,5)	84 (3)	92 (3)	HS004G	≤ 2,5 (1,5)	93 (3)	104 (3)	TW004G	Schlagschrauben bei Volllast 16,5 (1,5)	102 (3)	110 (3)
GA047G	5,0 (1,5 / 1,9), Schleifen ≤ 2,5 (1,5 / 1,9)	81 (3)	92 (3)	HS009G	≤ 2,5 (1,5)	94 (3)	105 (3)	TW007G	Schlagschrauben bei Volllast 19,7 (1,5)	100 (3)	108 (3)
GA050G	8,9 (1,5 / 1,9), Schleifen 2,6 (1,5 / 1,9)	85 (3)	93 (3)	HS011G	≤ 2,5 (1,5)	93 (3)	104 (3)	TW008G		97 (3)	108 (3)
GA051G	12,7 (1,5 / 2,2), Schleifen 3,5 (1,5 / 2,2)	85 (3)	93 (3)	HS012G	≤ 2,5 (2,5)	91 (3)	102 (3)	TW0200	8,5 (1,5), Schlagschrauben bei Volllast 8,5 (1,5)	93 (3)	104 (3)
GA4530R	75 (1,5)	85 (3)	96 (3)	HS0600	≤ 2,5 (1,5)	94 (3)	105 (3)	TW0350	11,5 (1,5), Schlagschrauben bei Volllast 11,5 (1,5)	93 (3)	104 (3)
GA5030R	Schleifen 8,5 (1,5)	85 (2,5)	96 (3)	HS301D	≤ 2,5 (1,5)	86 (3)		TW1000	17,5 (2,0)	103 (3)	114 (3)
GA5040C	5,5 (1,5)	97 (3)	86 (3)	HS6101	≤ 2,5 (1,5)	98 (3)	109 (3)	TW141D	Schlagschrauben bei Volllast 7,5 (1,5)	93 (3)	104 (3)
GA5040R	7,0 (1,5), Schleifen 6,0 (1,5)	86 (3)	97 (3)	HS6601	≤ 2,5 (1,5)	96 (3)	107 (3)	TW161D	8,0 (1,5)	93 (3)	104 (3)
GA5041C	6,0 (1,5), Schleifen 2,5 (1,5)	84 (3)	95 (3)	HS7101	≤ 2,5 (1,5)	97 (3)	108 (3)	UB001C	≤ 2,5 (1,5)	83,4 (3)	91,4 (2,5)
GA5050R	8,5 (1,5), Schleifen 2,5 (1,5)	91 (3)	102 (3)	HS7601	≤ 2,5 (1,5)	92 (3)	103 (3)	UB001G	≤ 2,5 (1,5)	83,7 (3)	94,1 (3,1)
GA5080R	7,5 (1,5)	84 (3)	95 (3)	HS7611	≤ 2,5 (1,5)	95 (3)	106 (3)	UB002C	≤ 2,5 (1,5)	80,9 (2,5)	95,5 (2,0)
GA5091	8,7 (1,5), Schleifen 2,7 - 3,0 (1,5)	90 (3)	98 (3)	HW001G		71 (3,1)		UB101D	≤ 2,5 (0,5)	76,4 (0,74)	86,3 (0,7)
GA5093	8,9 (1,5), Schleifen 3,0 - 3,3 (1,5)	91 (3)	99 (3)	HW102		85 (3)	94 (3)	UB1013	2,5 (1,5)	83 (2,5)	94 (3)
GA5094	8,9 (1,5), Schleifen 3,0 - 3,3 (1,5)	91 (3)	99 (3)	HW1200	4,11 (1,5)	72 (3)	89 (3,8)	UC011G	Holz hacken 4,4 (1,5)	91 (3)	102 (3)
GA6040C	6,0 (1,5)	87 (3)	98 (3)	HW1300	4,86 (1,5)	76 (3,8)	92 (2,4)	UC012G	Holz hacken 4,4 (1,5)	91 (3)	102 (3)
GA7050R	6,5 (1,5)	94 (3)	105 (3)	HW1311	3,1 (1,5)	82 (2,4)	90 (3)	UC015G	Holz hacken 5,0 (1,5)	102 (3)	91 (3)
GA9020R	6,0 (1,5)	90 (3)	101 (3)	JN1601	7,0 (1,5)	91 (3)	102 (3)	UC016G	Holz hacken 5,0 (1,5)	91 (3)	102 (3)
GA9030R	5,5 (1,5)	90 (3)	101 (3)	JN3201	10,0 (1,5)	98 (3)	109 (3)	UC100D		76 (3)	87 (3)
GA9040R	6,0 (1,5)	90 (3)	101 (3)	JR001G	18,0 (1,5), Sägen Holz 18 (1,5), Holz hacken 19,5 (1,5)	85 (3)	96 (3)	UC3041A	5,3 (1,5)	89 (0,7)	100 (3)
GA9050R	5,5 (1,5)	94 (3)	105 (3)	JR002G	8,5 (1,5), Sägen Holz 8,5 (1,5), Holz hacken 7,9 (1,5)	87 (3)	98 (3)	UC3541A	5,3 (1,5)	89 (3)	100 (3)
GA9061R	6,5 (1,5)	91 (3)	102 (3)	JR1000FT		78 (3)		UC3551A	6,7 (1,5)	89 (3)	100 (3)
GA9070	4,9 (1,5)	91 (3)	102 (3)	JR3051T	19,5 (2,5), Sägen Holz 19,5 (2,5), Holz hacken 19,5 (2,5)	88 (3)	99 (3)	UC4041A	5,3 (1,5)	89 (3)	100 (3)
GA9071	5,1 (1,5)	91 (3)	102 (3)	JR3061T	18,5 (1,5), Sägen Holz 18,5 (1,5), Holz hacken 16,5 (1,5)	88 (3)	99 (3)	UC4051A	6,7 (1,5)	89 (3)	100 (3)
GB801	2,5 (1,5)	78,8 (3)		JR3070CT	9,5 (1,5), Sägen Holz 9,5 (1,5), Holz hacken 10,5 (1,5)	88 (3)	99 (3)	UC4551A	vorderer Griff 4,7 (1,5), hinterer Griff 5,6 (1,5)	90,8 (3)	101,8 (2,5)
GD0600	2,5 (1,5)	74 (3)		JS1000	9,5 (1,5)	77 (3)	88 (3)	UH004G	vorderer Griff 2,9 (1,5), hinterer Griff 2,5 (1,5)	88 (1,5)	96 (3)
GD0603	2,5 (1,5)	76 (3)		JS1601	9,5 (1,5)	77 (3)	88 (3)	UH005G	vorderer Griff 3,1 (1,5), hinterer Griff 2,7 (1,5)	89 (3)	97 (3)
GD0800C	4,5 (1,5)	78 (3)		JS1602	7,0 (1,5)	79 (3)		UH006G	3 (1,5)	84 (3)	92 (3)
GD0801C	3,5 (1,5)	80 (3)		JS3201	17,0 (1,5)	81 (3)	92 (3)	UH007G	vorderer Griff 3,4 (1,5), hinterer Griff 3,1 (1,5)	84 (3)	92 (3)
GD0810C	2,5 (1,5)	79 (3)		JV001G	Sägen Holz 4,6 (1,5), Sägen Metall 4,8 (1,5)	90 (3)	98 (3)	UH014G	vorderer Griff 3,2 (1,5), hinterer Griff 2,5 (1,5)	81 (3)	92 (3)
GD0811C	2,5 (1,5)	78 (3)		JV0600	Sägen Holz 10,5 (1,5), Sägen Metall 5,5 (1,5)	85 (3)	96 (3)	UH4570	6,7 (1,5)	89,9 (2,1)	97,9 (1,5)
GF600	3,5 (1,5)	93 (3)	106 (3)	JV102D	11,5 (1,5)	85 (3)	96 (3)	UH4861	6,7 (1,5)	82 (2,5)	93 (2,1)
GN420C	3,5 (1,5)	96 (3)	100 (3)	JV103D	8,5 (1,5)	85 (3)	96 (3)	UH5580		86,5 (3)	94,5 (0,7)
GN900	≤ 2,5 (1,5)	89 (3)	102 (3)	KP001G	4,3 (1,5)	98 (3)	87 (3)	UH6570	6,7 (1,5)	87 (1,5)	98 (3)
HK0500	Meißeln mit Seitengriff 7,8 (1,5)	81 (3)	95 (3)	KP0800	≤ 2,5 (1,5)	85 (3)	96 (3)	UH6580	4,4 (1,5)	84 (0,7)	95 (3)
HK1820	Meißeln mit Seitengriff 18,0 (1,5)	77 (3)	94 (3)	KP0810	3 (1,5)	86 (3)	97 (3)	UH7580	4,4 (1,5)	84 (3)	95 (0,7)
HM001G	Meißeln mit Seitengriff 6,5 (1,5)	83 (3)	97 (3)	KP0810C	3,5 (1,5)	85 (3)	96 (3)	UM600D	≤ 2,5 (1,5)	75 (3)	82 (3)
HM002G	Meißeln mit Seitengriff 6,6 (1,5)	92 (3)	103 (3)	LC1200F		81 (3)	94 (3)	UN460WD	vorderer Griff ≤ 2,5 (1,5), hinterer Griff ≤ 2,5 (1,5)	71 (3)	85 (3)
HM0871C	Meißeln mit D-Seitengriff 12,8 (1,5)	79 (3)	97 (3)	LC1230	4,5 (1,5)	98 (3)	108 (3)	UPI100D	≤ 2,5 (1,5)	≤ 70 (3)	
HM1111C	Meißeln mit D-Seitengriff 7,5 (1,5)	86 (3)	100 (3)	LF1000	≤ 2,5 (1,5)	91 (3)	108 (3)	UR002G	2,5 (1,5)	72,2 - 74,4 (0,3 85,3 - 89,7 - 2,2)	
HM1213C	Meißeln mit D-Seitengriff 9,9 (1,5)	79 (3)	95 (2,5)	LH1040F	≤ 2,5 (1,5)	93 (3)	107 (3)	UR003G	vorderer Griff ≤ 2,5 (1,5), hinterer Griff ≤ 2,5 (1,5)	72,2 - 74,4 (3)	85,3 - 89,7 (0,3 - 2,2)
HM1214C	Meißeln mit D-Seitengriff 6,2 (1,5)	80 (2,5)	100 (2,5)	LH2101FL	≤ 2,5 (1,5)	93 (3)	106 (3)	UR006G	≤ 2,5 (1,5)	77 - 82,9 (1,5 - 3)	88,4 - 95,4 (1,5 - 3)
HM1317C	9,2 (1,5)	81 (2,5)	101 (3)	LM001C	≤ 2,5 (1,5)	81,3 (1,0)	91,8 (3)	UR007G	2,5 (1,5)	77 - 82,9 (1,5 - 3)	88,4 - 99,2 (1,5 - 3)
HM1317CB	9,2 (1,5)	81 (3)	101 (3)	LM001G	≤ 2,5 (1,5)	81 (3)	94 (3)	UR012G	vorderer Griff ≤ 2,5 (1,5), hinterer Griff ≤ 2,5 (1,5)	79,9 - 84,3 (2,9)	96,2 - 97,7 (0,3 - 2,2)
HM1512	Meißeln mit Seitengriff 8,4 (1,5)	84 (3)	104 (1,8)	LM001J	≤ 2,5 (1,5)	84,9 (3)	92,5 (3)	UR014G	≤ 2,5 (1,5)	77,9 (1,5 - 3)	91,3 (2,9)
HM1812	Meißeln mit Seitengriff 9,7 (1,5)	96 (1,8)	108 (2,5)	LM002G	≤ 2,5 (1,5)	81 (3)	94 (3)	UR016G	≤ 2,5 (1,5)	82,2 (1,5 - 3)	94,1 (1,5 - 3)
HP001G	≤ 2,5 (1,5), Hammerbohren in Beton 6,0 (1,5)	85 (3)	96 (3)	LM002J	≤ 2,5 (1,5)	82,1 (3)	91,6 (3)	UR017G	≤ 2,5 (1,5)	82,2 (0,7 - 1,9)	94,1 (1,5 - 3)
HP002G	≤ 2,5 (1,5), Hammerbohren in Beton 9,0 (1,5)	87 (3)	98 (3)	LM003G	≤ 2,5 (1,5)	83 (2,9)	91,4 (3)	UR100D	≤ 2,5 (1,5)	74 (3)	
HP1631	≤ 2,5 (1,5), Hammerbohren in Beton 17 (1,5)	97 (3)	108 (3)	LM003J	≤ 2,5 (1,5)	82 (3)	94 (3)	UR101C	≤ 2,5 (1,5)	80 (1)	91,8 (1,0)
HP2051	≤ 2,5 (1,5), Hammerbohren in Beton 13 (1,5)	97 (3)	108 (3)	LM004G	≤ 2,5 (1,5)	81 (3)	92 (3)	UR201C	≤ 2,5 (1,5)	78 (3)	91,8 (1,0)
HP2051F	≤ 2,5 (3,0), Hammerbohren in Beton 13 (3,0)	97 (3)	108 (3)	LM004J	≤ 2,5 (1,5)	82 (3)	94 (3)	UR2300		75 (2,5)	
HP2071	≤ 2,5 (3,0), Hammerbohren in Beton 16 (3,0)	99 (3)	110 (3)	LS002G		89 (3)	100 (3)	UR3000	2,73 (1,5)	75,1 (2,5)	96 (3)
HP2071F	≤ 2,5 (1,5), Hammerbohren in Beton 16 (1,5)	99 (3)	110 (3)	LS003G		91 (3)	100 (3)	UR3500	2,73 (1,5)	75,1 (3)	96 (3)
HP333D	≤ 2,5 (1,5), Hammerbohren in Beton 13,0 (1,5)	82 (3)	93 (3)	LS004G		91 (3)	100 (3)	UT001G	≤ 2,5 (1,5)	81 (3)	92 (3)
HR003G	2,5 (1,7), Hammerbohren in Beton 15,0 (1,7), Meißeln mit Seitengriff 11,2 (1,7)	92 (3)	103 (3)	LS0714	≤ 2,5 (1,5)	92 (3)	101 (3)	UT002G	≤ 2,5 (1,5)	81 (3)	92 (3)
HR004G	2,5 (2,5), Hammerbohren in Beton 15,6 (2,5), Meißeln mit Seitengriff 11,6 (2,5)	93 (3)	104 (3)	LS0815FL	≤ 2,5 (1,5)	89 (3)	100 (3)	UT1200	1,05 (1,5)	86 (3)	97 (3)
HR005G	Hammerbohren in Beton 4,6 (1,5), Meißeln mit Seitengriff 3,7 (1,5)	90 (3)	101 (3)	LS0816F		91 (3)	102 (3)	UT1400	0,5 (1,5)	86 (3)	97 (3)
HR006G	Hammerbohren in Beton 8,2 (1,5), Meißeln mit Seitengriff 7,2 (1,5)	98 (3)	109 (3)	LS1018L	≤ 2,5 (1,5)	92 (3)	102 (3)	UT1401	0,5 (1,5)	86 (3)	97 (3)
HR007G	2,5 (2,4), Hammerbohren in Beton 10,4 (2,4), Meißeln mit Seitengriff 9,7 (2,4)	91 (3)	102 (3)	LS1019L	≤ 2,5 (1,5)	91 (3)	101 (3)	UT1600	1,03 (1,5)	87 (3)	98 (3)
HR008G	5,1 (1,5), Hammerbohren in Beton 11,8 (1,5), Meißeln mit Seitengriff 8,6 (1,5)	82 (3)	103 (3)	LS1219L	≤ 2,5 (1,5)	91 (3)	100 (3)	UV001G		74 (3)	89 (3)
HR009G	≤ 2,5 (1,5), Hammerbohren in Beton 11,5 (1,5), Meißeln mit Seitengriff 7,3 (1,5)	92 (3)	103 (3)	LW1400	2,5 (1,5)	102 (3)	110 (3)	UV3200	4,5 (1,5)	77,9 (3)	97,2 (2,5)
HR010G	Hammerbohren in Beton 10,0 (1,5), Meißeln mit Seitengriff 7,6 (1,5)	90 (3)	101 (3)	MLS100N	≤ 2,5 (1,5)	89 (3)	102 (3)	UV3600	4,43 (1,5)	81,24 (2,5)	99,53 (2,5)
HR140D	2,5 (1,5), Hammerbohren in Beton 7,0 (1,5)	84 (3)	95 (3)	MLT100N	≤ 2,5 (1,5)	92 (3)	105 (3)	VCO03G	≤ 2,5 (1,5)	70 (3)	
HR1841F	3,0 (1,5), Hammerbohren in Beton 8,9 (1,5)	85 (3)	96 (3)	MP001G	3,8 (1,5)	72 (3)		VCO05G	≤ 2,5 (1,5)	70 (2,5)	
HR2470	4,5 (1,5), Hammerbohren in Beton 15,9 (1,5), Meißeln mit Seitengriff 14,3 (1,5)	90 (3)	100 (3)	MP100D	3,8 (1,5)	72 (3)		VCO06GM	≤ 2,5 (1,5)	70 (2,5)	
HR2601	≤ 2,5 (1,5), Hammerbohren in Beton 12,4 (1,5)	91 (3)	101 (3)	N5900B	≤ 2,5 (1,5)	89 (3)	100 (3)	VCO07GL	≤ 2,5 (1,5)	70 (2,5)	
HR2631FT	≤ 2,5 (1,5), Hammerbohren in Beton 11,6 (1,5), Meißeln mit Seitengriff 9,8 (1,5)	91 (3)	102 (3)	PB002G	≤ 2,5 (1,6)	78 (3)		VCO08G	≤ 2,5 (1,5)	72 (2,5)	
HR2653T	≤ 2,5 (1,5), Hammerbohren in Beton 10,9 (1,5), Meißeln mit Seitengriff 9,6 (1,5)	91 (3)	102 (3)	PC5001C	12,5 (1,5)	90 (3)	98 (8)	VCO09G	≤ 2,5 (1,5)	72 (2,5)	
HR2811FT	≤ 2,5 (1,5), Hammerbohren in Beton 16,3 (1,5), Meißeln mit Seitengriff 15,5 (1,5)	91 (3)	102 (3)	PC5010C	4,2 (2,5)	85 (8)	96 (3)	VC1310L		73 (3)	
HR3011FC	≤ 2,5 (1,5), Hammerbohren in Beton 10,8 (1,5), Meißeln mit Seitengriff 9,7 (1,5)	90 (3)	101 (3)	PJ7000	≤ 2,5 (1,5)	86 (3)	97 (3)	VC2012L		64 (2,5)	72 (2,5)
HR3012FC	Hammerbohren in Beton 10,5 (1,5), Meißeln mit Seitengriff 8,2 (1,5)	91 (3)	102 (3)	PM001G		84,5 (3)	103,3 (2,3)	VC2512L		64 (2,5)	72 (2,5)
HR3210FCT	≤ 2,5 (1,9), Hammerbohren in Beton 8,7 (1,9), Meißeln mit Seitengriff 6,9 (1,9)	88 (3)	99 (3)	PO5000C	Polieren 6,5 (1,5)	81 (3)	92 (3)	VC3011L		59 (2,5)	
HR3541FC	Hammerbohren in Beton 8,3 (1,5), Meißeln mit Seitengriff 7,1 (1,5)	91 (3)	102 (3)	PT001G	≤ 2,5 (1,5)	79 (3)		VC3012M		59 (2,5)	
HR4013C	Hammerbohren in Beton 5,7 (1,5), Meißeln mit Seitengriff 4,8 (1,5)	93 (3)	104 (3)	PT354D	≤ 2,5 (1,5)	76 (3)		VC3210L		72 (2,5)	
HR4510C											

Makita Werkzeug GmbH

Makita-Platz 1
40885 Ratingen
Telefon 02102/1004-0
Telefax 02102/1004-128

www.makita.de
info@makita.de
www.facebook.de/MakitaDeutschland

